

Bruksanvisning

Skötsel av Viega systempressverktyg

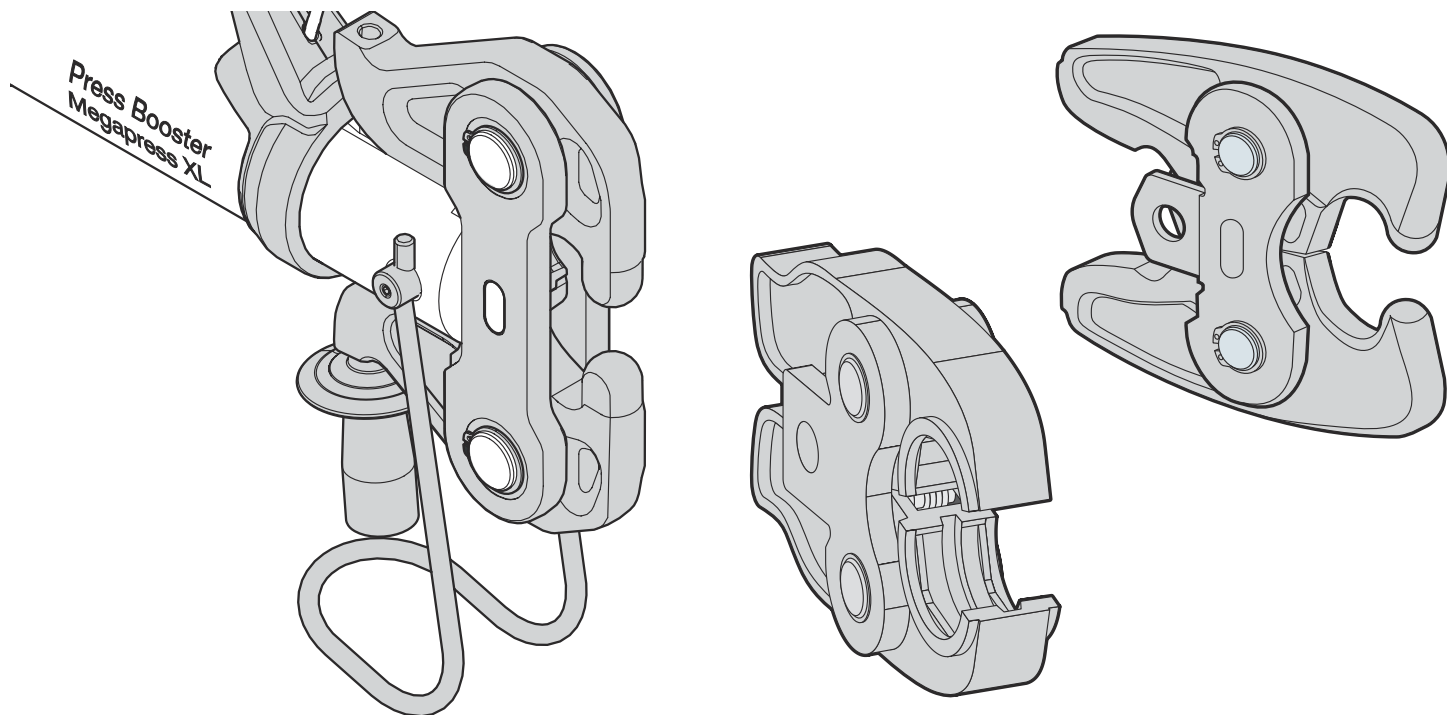

Innehållsförteckning

1	Om den här bruksanvisningen	3
	1.1 Målgrupper	3
	1.2 Märkning av information	3
	1.3 Information om den här språkversionen	4
2	Produktinformation	5
	2.1 Avsedd användning	5
	2.1.1 Användningsområden	5
	2.2 Produktbeskrivning	5
	2.2.1 Översikt	5
3	Hantering	8
	3.1 Transport och förvaring	8
	3.2 Skötsel och underhåll	8
	3.2.1 Genomföra kontroller	8
	3.2.2 Rengöra pressverktyg	8
	3.2.3 Inspektion och underhåll	11
	3.3 Servicepartner	12
	3.4 Avfallshantering	14

1 Om den här bruksanvisningen

För det här dokumentet finns skyddade rättigheter, mer information finns på viega.com/legal.

1.1 Målgrupper

Informationen i den här anvisningen vänder sig till följande grupper av personer:

- Värme- och sanitetsyrkesarbetare eller andra utbildade personer

För personer som inte har utbildningen eller kvalifikationen ovan är det inte tillåtet att montera, installera och eventuellt underhålla den här produkten. Den här begränsningen gäller inte för eventuell information om användningen.

Användningen av Viega-produkter måste göras enligt de allmänt erkända tekniska reglerna och bruksanvisningarna från Viega.

1.2 Märkning av information

Varnings- och informationstexter är avgränsade från den övriga texten och märkta med tillhörande piktogram.



FARA

Varnar för möjliga livsfarliga skador.



VARNING

Varnar för möjliga allvarliga skador.



IAKTTAG FÖRSIKTIGHET!

Varnar för möjliga skador.



OBS!

Varnar för möjliga materiella skador.



Extra information och tips.

1.3 Information om den här språkversionen

Den här bruksanvisningen innehåller viktig information om produkt- och systemval, montering och idrifttagning, samt om avsedd användning och, om det krävs, om underhållsåtgärder. Den här informationen om produkter, deras egenskaper och användningstekniker baseras på standarder som gäller just nu i Europa (t.ex. EN) och/eller i Tyskland (t.ex. DIN/DVGW).

Vissa avsnitt i texten kan hänvisa till tekniska föreskrifter i Europa/Tyskland. Dessa föreskrifter gäller som rekommendationer för andra länder, om det inte finns några motsvarande nationella krav där. Hithörande nationella lagar, standarder, föreskrifter, normer eller andra tekniska föreskrifter har förtur framför tyska/europeiska direktiv i den här anvisningen: Den angivna informationen är inte bindande för andra länder och områden och bör, som sagt, ses som ett stöd.

2 Produktinformation

2.1 Avsedd användning

2.1.1 Användningsområden



Viega systempressverktyg är särskilt utvecklade för bearbetningen av Viega presssystem och avstämda efter dem. Viega kan inte ge någon garanti vid användning på system från andra tillverkare.





Efterlev aktsamhetsprincipen och följ den här skötselinformationen. Därigenom uppnås högsta möjliga funktionssäkerhet mellan serviceintervallen. Generellt gäller: säkerhet genom underhåll. Följs inte detta tas inget ansvar för personskador.

2.2 Produktbeskrivning

2.2.1 Översikt

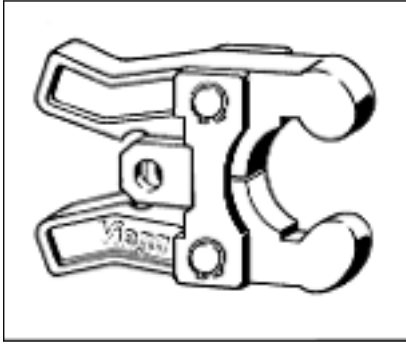
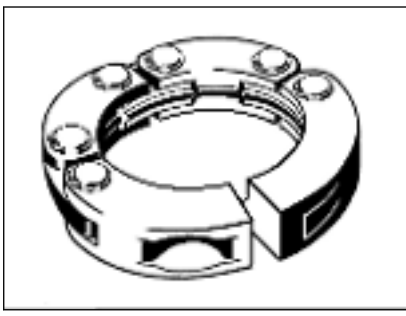
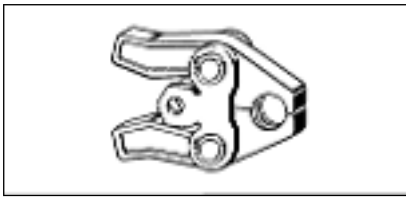
	Modellnummer
	2296.2, 2496.1
	2497.2XL, 2497.3XL 4296.1XL

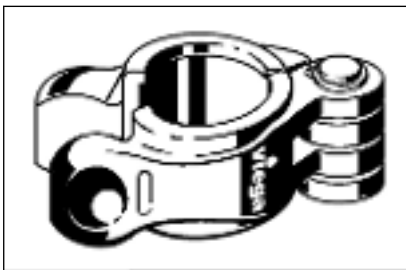
	Modellnummer
	2297.1 XL
	2297.2XL, 2297.3XL
	2299.2, 2299.4, 2299.41, 2299.6, 2299.62, 2299.7, 2299.8, 2299.81, 2299.9, 2484.7, 2484.9, 2489.9, 2799.7, 4284.9, 4299.9, 5384.7, 5399.7
	2499.2, 2499.1
	2296.1, 2296.4, 2496.3, 2496.5, 5396.1
	9696.1, 9696.6, 9696.7

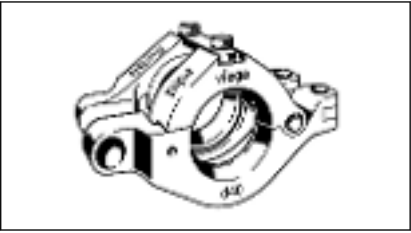
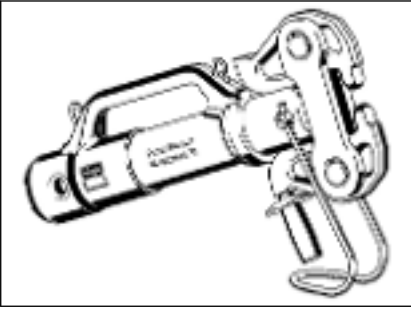
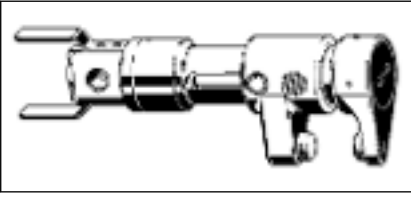
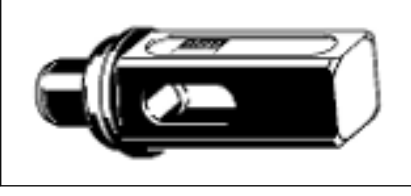
Modellnummer	
	9796.1, 9796.7
	4296.4XL
	9796.7
	4278.90

3 Hantering

3.1 Transport och förvaring

- Rengör pressverktyg efter användningen och olja in lätt.
- Förvara pressverktyg rent och torrt.
- Skydda pressverktyg mot mekanisk inverkan vid transport.

3.2 Skötsel och underhåll

3.2.1 Genomföra kontroller

Genomför kontroller med jämna mellanrum för störningsfri drift:

- Kontrollera efter varje användning presskonturen för pressbackarna, -kedjorna och -ringarna samt leddragbackarnas kulhuvuden och pressringarnas ansättningspunkter om det finns skador eller synligt slitage.
- Kontrollera att pressbackarna och pressringarna går lätt.
- Gör en provpressning med isatt presskoppling och kontrollera om det bildas grader på presstället.

Kontakta en auktoriserad servicepartner vid störningar.

3.2.2 Rengöra pressverktyg



Användning och skötsel bör göras av fackpersonal, hänsyn ska tas till serviceintervallerna.

- Rengör presskonturerna på pressbackarna, pressringarna och presskedjorna med jämna mellanrum med fin stålull eller rengöringsduk för att ta bort avlagringar och förebygga korrosion (t.ex. med Viega rengöringsduk, artikelnummer 104 412).
- Behandla lederna och de rörliga komponenterna med serviceolja (artikelnummer 667 924). Rör på verktyg och leder när de smörjs in.

INFO! Beakta bilderna i kapitel 6 "Smörj in smörjpunkter på pressverktyg" på sidan 9 om detta.

- Spruta sedan pressbacken eller pressringen tunt med serviceoljan (artikelnummer 667 924) och eftertorka med en luddfri trasa efter en kort inverkningsstid.

Låt en godkänd servicepartner göra underhållet med två års mellanrum (se [☞ Kapitel 3.3 "Servicepartner" på sidan 12](#)).

Smörj in smörjpunkter på pressverktyg

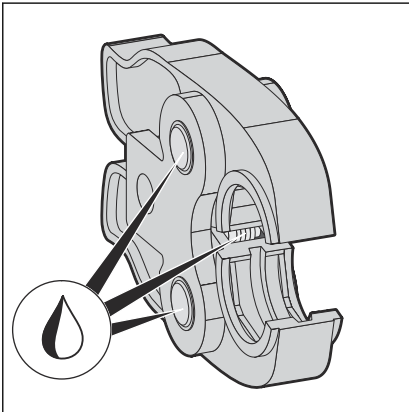

Smörjpunkter på en pressback.

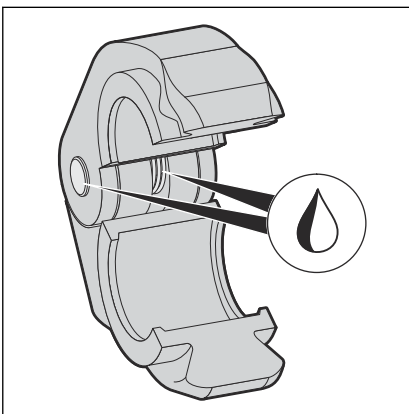

Smörjpunkter på en pressring.

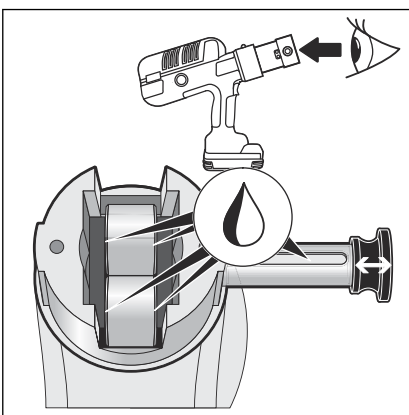

Smörjpunkter på pressmaskiner.

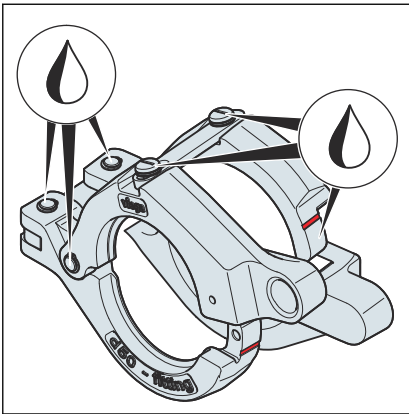

Smörjpunkter på pressringen Geopress K.

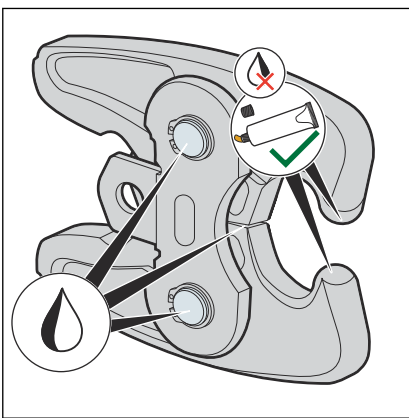

Smörjpunkter på en leddragback Z2.

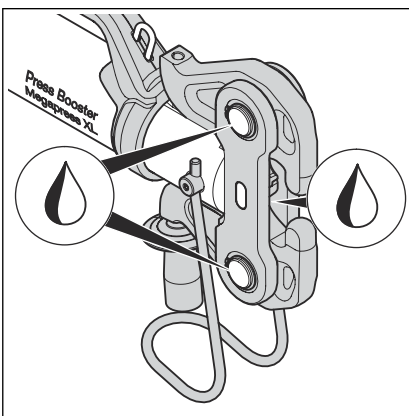

Smörjpunkter på Press Boostern (leddragback Z3).

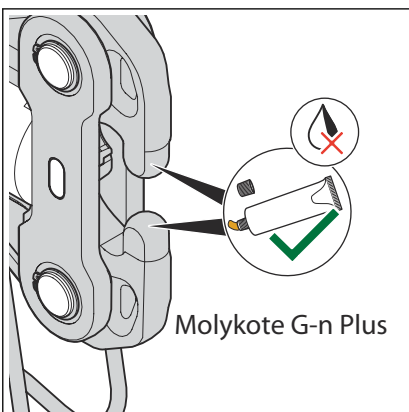

Smörjpunkter på kulhuvudena.

Använd krämen Molykote G-n Plus (artikelnummer 794 910).

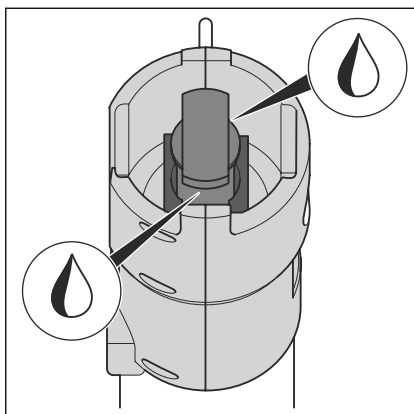

Smörjpunkter på pressringdrivningen.

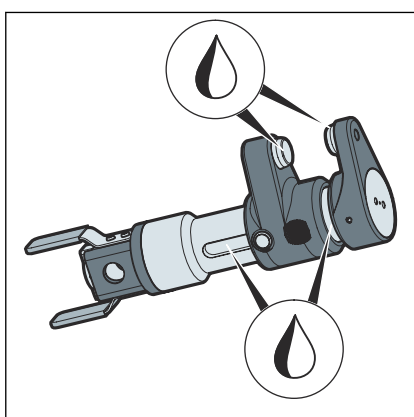

Smörjpunkter på inpressningsverktyget.

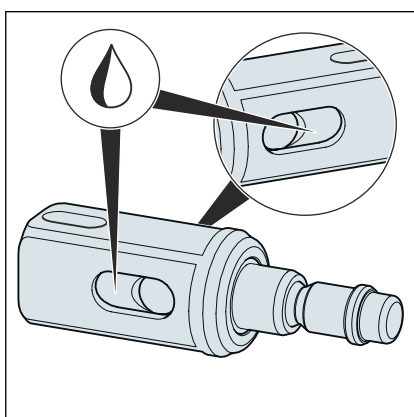

3.2.3 Inspektion och underhåll

Viega rekommenderar att en servicepartner kontrollerar systempressbackarna, -kedjorna och -ringarna med jämna mellanrum. Här byts slitdelar ut, presskonturer bättras på och systempressbackarna, -kedjorna och -ringarna ställs in på nytt.



Bild 1: Varianter på servicedekal (exempel)

oben: Variant 1

uten: Variant 2, från 2019, med färg som ändras varje år

På Viega systempressbackar och systempressringar finns en dekal med nästa återkommande underhållstillfälle. Respektera underhållstiderna för att kunna garantera säkerhet och funktion. När underhållet har gjorts kommer Viega servicepartnern att sätta på en ny dekal.

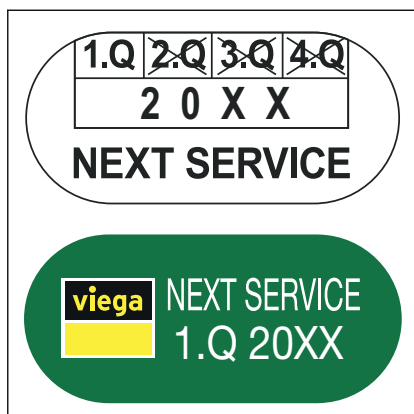
3.3 Servicepartner

Kontakta servicepartnern i ditt land för underhåll och reparation av pressverktyg.

Landskod	Företag	Adress/kontakt
A	König & Landl GmbH	Gewerbering 2, 2020 Hollabrunn https://www.koenig-landl.at / reparaturen@koenig-landl.at +43 (01) 479 74 84-50 / +43 (01) 479 74 84-55
AUS	Nepean Boltmaster Pty Ltd ABN	42 Borec Rd, Penrith NSW 2750 +61 (2) 4722 3034 / warren@nepbolt.com.au
	Allied Power Tools Pty. Ltd.	12/76 Rushdale St, Knoxfield, VIC 3180 +61 (3) 9764 2911/ alliedservice@aanet.com.au
B	OMICRON-Benelux bvba	Grote Steenweg 116, 3454 Rummen-Geetbets +32 (11) 58 43 50 / rudy.massa@omicron-weldingtechnology.com
CN	德房家（中国）管道系统有限公司	无锡市锡山区万全路 30 号平谦国际现代产业园 P 栋 400 0688 668/ Dong.ji@viega.cn
	Viega (China) Plumbing Systems Co., Ltd.	Building P, Pingqian International Modern Industrial Park, No. 30 Wanquan Road, Xishan District, Wuxi, China (214107) 400 0688 668/ Dong.ji@viega.cn
CZ/SK	Mátl & Bula, spol. s r.o.	Stará pošta 750, 664 61 Rajhrad u Brna +420 547 424 424 / info@matl-bula.cz
D	Hans-Joachim Voigt & Sohn	Nordlichtstrasse 48/50, 13405 Berlin +49 (30) 413 4041 / m.sturtz@voigt-und-sohn.de
	Hamburger-Hochdruck-Hydraulik GmbH	Billwerder Billdeich 601c, 21033 Hamburg +49 (40) 7511 900 / Service@HHHydraulik.com

Landskod	Företag	Adress/kontakt
	Hamburger-Hochdruck-Hydraulik GmbH – Süd	Neue Gautinger Str. 21, 82110 Germering, +49 (89) 130 111 03 / Service@HHHydraulik.com
DK	Scherer's Elektro ApS	Resenbrovej 4, 2610 Rodovre +45 (44) 843738 / Steffen@scherers-elektro.dk
E	Tecno Izquierdo S.L.	Avda. del Manzanares 222, 28026 Madrid +34 (914) 759158 / tecno.izquierdo@telefonica.net
F	PLASTIPRO	245 boulevard de l'Europe, 62118 Monchy-le-Preux +33 (361) 47 40 45 / contact@sarl-plastipro.fr
FN	Sähköhuolto Tissari Oy	Pojjutie 3, 70460 Kuopio + 358 (17) 26 48 500 / osmo.tissari@sht.fi
GR	Ergon Equipment A.E.T.E.	102 Kleisthenous & Papafiessa Str, 153 44 Athens +30 (210) 604945 4 / astathis@ergon.com.gr
I	Elmes KG	Via Artigianale Nord, 6, 39044 Neumarkt +39 (0471) 813399 / info@elmes.it
I	O.R.E. s.r.l.	Via Sassonia, 16/G, 47900 Rimini +39 (0541) 741003 / info@oreutensili.com
JP	Toyo Kiko Inc.	717-5 Shimokuya-machi, 378-0061 Numata-shi +81 (278) 24 41 77 / r.adachi@toyo-fit.co.jp
NO	Grønvold Maskinservice A/S	Brobekkveien 104 A, 0613 Oslo +47 (23) 05 06 40 / Terje@gronvoldmaskin.no
NL	MG Service	Canadabaan 2, 5388 RT Nistelrode +31 (412) 617 299 / info@mgservice.nl
RU	KONTURS-SDM	Московская область, Солнечногорский район, Ленинградское шоссе, 34 км., стр. 15 (полигон МАДИ) +7 (499) 702-45-88 / remont@konturs-sdm.ru
S	Elektroverkstaden Kent Andersson AB	Propellervägen 7, 39241 Kalmar +46 (732) 30 57 40/ info@elektrov.se
UK	MEP LLA Glasgow - Depot 190	Unit K, Ashley Drive Bothwell, G71 8BS Glasgow +44 (1698) 740047 / angela.hepburn@vpplc.com
	Broughton Plant Hire	Unit 10, Trade City, Ashton Road, RM3 8UJ Romford, Essex +44 (1708) 383350 / steve@mbroughtonltd.co.uk

3.4 Avfallshantering

Sortera produkten och förpackningen i respektive materialgrupper (t.ex. papper, metall, plast eller icke-järnmetaller) och avfallshandera enligt gällande nationella lagar.



Viega A/S
info@viega.se
viega.se

SE • 2023-10 • VPN190583

