

Zásuvný kus s SC-Contur

Návod na použitie

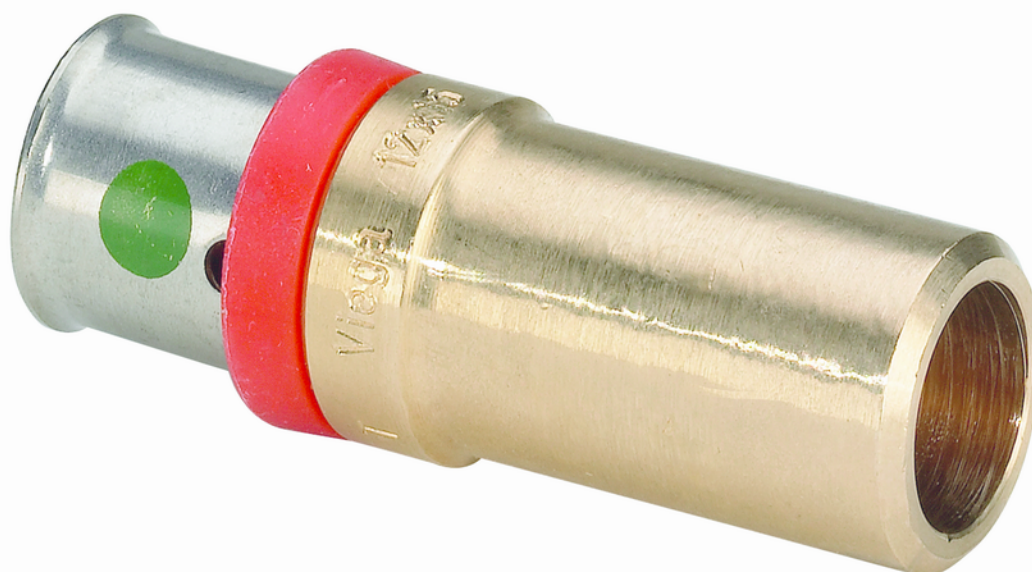

na temperovanie plôch Fonterra, prechod z rúry Fonterra-PB (d1) na Sanpress, Sanpress Inox, Profipress

Model
1213

Rok výroby:
od 01/2008

sk_SK

viega

Obsah

1	O tomto návode na použitie	4
1.1	Cieľové skupiny	4
1.2	Označenie upozornení	4
2	Informácie o výrobku	5
2.1	Použitie na stanovený účel	5
2.2	Technické údaje	5
3	Manipulácia	7
3.1	Preprava a skladovanie	7
3.2	Pokyny pre montáž	7
3.3	Montáž	8
3.4	Likvidácia	9

1 O tomto návode na použitie

Pre tento dokument existujú práva na ochranu, ďalšie informácie získate na adrese www.viega.com/legal.

1.1 Cieľové skupiny

Informácie v tomto návode sú zamerané na nasledujúce skupiny osôb:

- Odborníci v oblasti vykurovania a sanity, resp. vyškolený odborný personál

Pre osoby, ktoré nedisponujú hore uvedeným vzdelaním, resp. kvalifikáciou, sú montáž, inštalácia a prípadne údržba tohto výrobku neprípustné. Toto obmedzenie neplatí pre možné upozornenia týkajúce sa obsluhy.

Montáž výrobkov Viega sa musí realizovať za dodržania všeobecne uznávaných pravidiel techniky a návodov na použitie Viega.

1.2 Označenie upozornení

Výstražné a upozorňujúce texty sú odsadené od zvyšného textu a zvlášť označené príslušnými piktogramami.



NEBEZPEČENSTVO!

Tento symbol varuje pred možnými životu nebezpečnými poraneniami.



VÝSTRAHA!

Tento symbol varuje pred možnými ťažkými poraneniami.



POZOR!

Tento symbol varuje pred možnými poraneniami.



UPOZORNENIE!

Tento symbol varuje pred možnými hmotnými škodami.



Upozornenia vám poskytujú dodatočné nápomocné tipy.

2 Informácie o výrobku

2.1 Použitie na stanovený účel

Lisované spojky sa hodia na použitie v nasledujúcich vykurovacích a chladiacich systémoch:

- Fonterra Base
- Fonterra Base Flat
- Fonterra Base Roll
- Fonterra Reno
- Fonterra Side 12
- Fonterra Side 12 Clip
- Fonterra Tacker
- Fonterra Top 12

2.2 Technické údaje

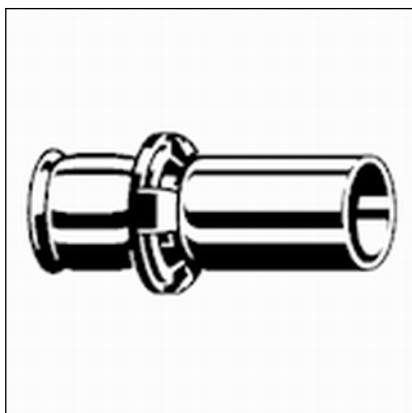

Použitie	Prechod z rúr Fonterra PB 12/15 na Sanpress / Sanpress Inox / Profipress
Materiál	Červený bronz
Prípojka	Lisovaná prípojka SC-Contur

Vonkajší priemer rúry [d1]	Vonkajší priemer rúry [d2]	Výrobok
12	15	637002
15	15	636999

Nasledujúce lisované spojky zo systému Fonterra je možné zakúpiť dodatočne

Označenie	Použitie	Materiál	Rozmer	Číslo modelu
Prechodový kus s SC-Contur	Prechod z rúr Fonterra na vonkajší závit R	Červený bronz matne poniklovaný	12 / R $\frac{1}{2}$ 15 / R $\frac{1}{2}$ 20 / R $\frac{3}{4}$ 25 / R $\frac{3}{4}$	1213.5
Spojka s SC-Contur	pre lisované spojky rúr Fonterra PB / PE-Xc / PE-RT / MV	Červený bronz	12 15 16 17 20 25	1223

Označenie	Použitie	Materiál	Rozmer	Číslo modelu
Pripájacia nákrutka s SC-Contur	pre rúry Fonterra na rozdeľovač vykurovacích okruhov Fonterra DN25	Červený bronz poniklovaný	12 15 17 20	1236
Uhol 90° s SC-Contur	pre lisované spojky rúr Fonterra PB	Červený bronz	15	1214.3

3 Manipulácia

3.1 Preprava a skladovanie

Pri preprave a skladovaní dbajte na dodržiavanie nasledujúcich pokynov:

- Zabráňte tvrdým nárazom a otrasom.
- Konštrukčné diely skladujte v čistote a v suchu.
- Konštrukčné diely vyberte z obalu až bezprostredne pred použitím.

3.2 Pokyny pre montáž



UPOZORNENIE!

Vymeňte poškodené diely – neopravujte ich.

Pri použití lisovaných spojok Fonterra dodržiavajte nasledujúce pokyny pre montáž:

- Používajte iba originálne diely systému Fonterra.
- Používajte lisovacie nástroje odporúčané v katalógu (napr. Viega Pressgun 5, Viega Pressgun Picco)
- Používajte systémové lisovacie čeluste uvedené v katalógu Viega na zlisovanie lisovaných spojok s rúrami Fonterra:

Model	Typ	Vhodné rúry [rozmer]	Upozornenie
2799.7	Lisovacia čelusť	12	iba rúry z polybuténu (PB)
2299.7	Lisovacia čelusť	15, 17, 20, 25	–
2484.7	Lisovacia čelusť	12, 15, 16, 17, 20, 25	–
2782	Ručné lisovacie kliešte	12	iba rúry z polybuténu (PB)

3.3 Montáž



UPOZORNENIE!

Odrežanie rúr

Použitie píľ alebo uhlových brúsok nie je prípustné.



UPOZORNENIE!

Použitie vložiek lisovacích čeľustí model 2499.1 (12 mm) nie je prípustné!



Obrázky na príklade zobrazujú, ako sa zlisuje lisovaná spojka s rúrou Fonterra. Zobrazenie lisovanej spojky a rúry sa preto môže odlišovať od vášho produktu.

Lisovaný spoj vytvorte takto:

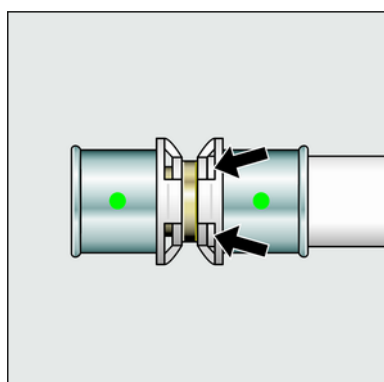
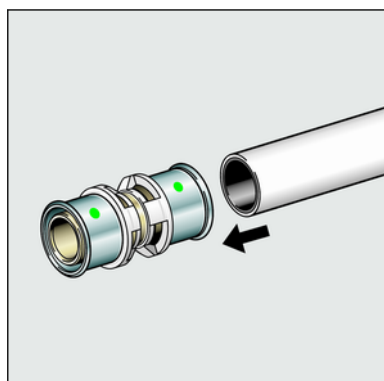

- Rúru Fonterra skráťte v pravom uhle pomocou nožníc na rúry.
 - Model 5341
- Rúru zasúvajte do lisovanej spojky dovtedy, kým nebudete vidieť koniec rúry v priezore
- Pred zlisovaním skontrolujte umiestnenie tesniaceho krúžku a hĺbku zasunutia rúry do lisovacieho hrdla.

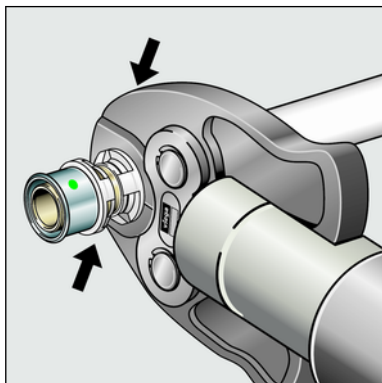

- Otvorte lisovaciú čelúšť a nasadte ju pravouhlo na spojovací kus.
- Spustite proces lisovania a vyčkajte na kompletný priebeh.
 - ⇒ Lisovaný spoj je vytvorený.

- Pred uvedením do prevádzky skontrolujte tesnosť systému.

3.4 Likvidácia

Výrobok a obal rozdeľte do príslušných skupín materiálov (napr. papier, kovy, plasty alebo neželezné kovy) a zlikvidujte podľa národne platného zákonodarstva.