

Návod na použitie

Základné teleso Advantix pre sprchový žľab Advantix

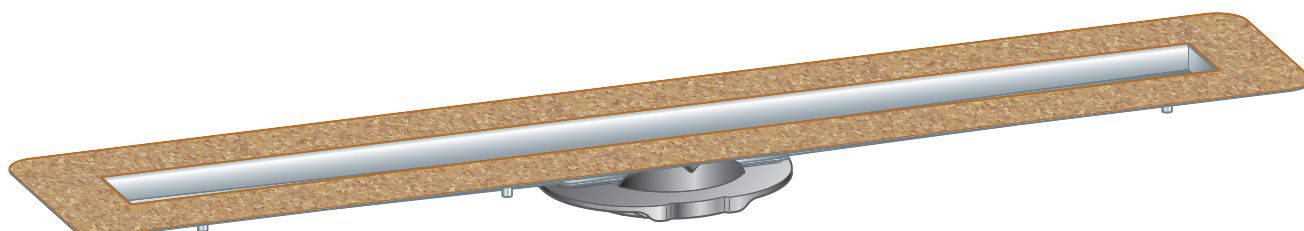

pre spojené utesnenie (dláždená sprcha) tesniacim pásom

Model
4982.10

Rok výroby (od)
04/2016

viega

Obsah

1	O tomto návode na použitie	3
1.1	Cieľové skupiny	3
1.2	Označenie upozornení	3
1.3	Upozornenie ohľadom tejto jazykovej verzie	4
2	Informácie o výrobku	5
2.1	Normy a nariadenia	5
2.2	Certifikácia	6
2.3	Použitie na stanovený účel	6
2.3.1	Oblasti použitia	6
2.3.2	Médiá	7
2.3.3	Výkon odtoku	7
2.4	Popis výrobku	8
2.4.1	Prehľad	8
2.4.2	Technické údaje	9
2.4.3	Ochrana proti hluku	9
2.5	Informácie o použití	9
2.5.1	Utesnenie	9
2.5.2	Protipožiarna ochrana	12
2.6	Potrebné príslušenstvo	12
3	Manipulácia	16
3.1	Informácie o montáži	16
3.1.1	Dôležité upozornenia	16
3.1.2	Montážne rozmery	17
3.1.3	Náradie a materiál	17
3.2	Montáž	18
3.2.1	Stanovenie výšky	18
3.2.2	Montáž základného telesa	19
3.2.3	Vyrovnanie sprchového žliabku	22
3.2.4	Pripojenie sprchového žliabku	22
3.2.5	Príprava pre nasledujúce profesie	23
3.2.6	Utesnenie sprchového žliabku	25
3.3	Starostlivosť	31
3.3.1	Pokyny k starostlivosti	31
3.3.2	Čistenie	31
3.4	Likvidácia	34

1 O tomto návode na použitie

Pre tento dokument existujú práva na ochranu, ďalšie informácie získate na viega.com/legal.

1.1 Cieľové skupiny

Informácie v tomto návode sú určené pre nasledovné skupiny osôb:

- odborníci v oblasti vykurovania a sanity, resp. vyškolený odborný personál
- koneční spotrebitelia

Osoby, ktoré nedisponujú hore uvedeným vzdelaním, resp. kvalifikáciou, nesmú vykonávať montáž, inštaláciu a prípadne údržbu tohto výrobku. Toto obmedzenie neplatí pre možné upozornenia týkajúce sa obsluhy.

Montáž výrobkov Viega sa musí realizovať za dodržania všeobecne platných technických pravidiel a návodov na použitie Viega.

1.2 Označenie upozornení

Výstražné a upozorňujúce texty sú odsadené od zvyšného textu a zvlášť označené príslušnými piktogramami.



NEBEZPEČENSTVO!

Varuje pred možnými životu nebezpečnými poraneniami.



VÝSTRAHA!

Varuje pred možnými ťažkými poraneniami.



POZOR!

Varuje pred možnými poraneniami.



UPOZORNENIE!

Varuje pred možnými materiálnymi škodami.



Dodatočné informácie a tipy.

1.3 Upozornenie ohľadom tejto jazykovej verzie

Tento návod na použitie obsahuje dôležité informácie o výbere výrobku, resp. systému, o montáži a uvedení do prevádzky, ako aj správnom použití a údržbových opatreniach, pokiaľ sú potrebné. Tieto informácie o výrobkoch, ich vlastnostiach a technickém použití sa zakladajú na aktuálne platných normách v Európe (napr. EN) a/alebo v Nemecku (napr. DIN/DVGW).

Niektoré pasáže v texte môžu odkazovať na technické predpisy platné v Európe/Nemecku. Tieto predpisy platia pre všetky ostatné krajiny ako odporúčania, pokiaľ tam nie sú k dispozícii príslušné národné požiadavky. Príslušné národné zákony, štandardy, predpisy, normy, ako aj iné technické predpisy majú prednosť pred nemeckými/európskymi smernicami uvedenými v tomto návode: informácie predstavované na tomto mieste nie sú záväzné pre iné krajiny a oblasti a mali by sa chápať, ako už bolo napísané, ako pomôcka.

2 Informácie o výrobku

2.1 Normy a nariadenia

Nasledujúce normy a nariadenia platia pre Nemecko, resp. pre Európu. Národné predpisy nájdete na príslušnej internetovej stránke krajiny v časti viega.sk/normy.

Nariadenia z odseku: Utesnenie

Oblasť platnosti / upozornenie	Nariadenie platné pre Nemecko
Trieda namáhania podkladu, ako aj vhodné spojené utesnenie	ZDB-Merkblatt 8/2012
Trieda namáhania podkladu, ako aj vhodné spojené utesnenie	Leitfaden zur Abdichtung im Verbund (AIV)
Prípustné spojené utesnenia so stavebno-právnymi dokladmi o použiteľnosti pre triedy namáhania A a AO	ETAG 022 T1
Prípustné spojené utesnenia so stavebno-právnymi dokladmi o použiteľnosti pre triedy namáhania A, B a C	DIBt-Bauregelliste A, Teil 2 des DIBt und Prüfgrundsätze für Abdichtungen im Verbund (PG AIV-F)
Prípustné spojené utesnenia	EN 14891
Utesnenie vnútorných priestorov	DIN18534

Nariadenia z odseku: médiá

Oblasť platnosti / upozornenie	Nariadenie platné pre Nemecko
Bežná odpadová voda z domácnosti	DIN 1986-3

Nariadenia z odseku: Ochrana proti hluku



Oblasť platnosti / upozornenie	Nariadenie platné pre Nemecko
Splnené požiadavky ochrany proti hluku	DIN 4109
Splnené požiadavky ochrany proti hluku	VDI 4100

Nariadenia z odseku: Dôležité upozornenia

Oblasť platnosti / upozornenie	Nariadenie platné pre Nemecko
Rozmery štrbín a vybraní	EN 1996

2.2 Certifikácia

Údaje podľa DIN EN 1253, tabuľka 7

Výrobca	Viega GmbH & Co.KG
Značka výrobcu	
Značka zhody	
Adresa	Viega GmbH & Co.KG Viega Platz 1 57439 Attendorn Nemecko
Príslušná norma	DIN EN 1253-1
Trieda zaťaženia	K3
Trieda výrobku z hľadiska teplotného správania	A

2.3 Použitie na stanovený účel

2.3.1 Oblasti použitia

Sprchový žliabok sa používa ako odtok pre sprchu v kúpeľni v rovine s podlahou. Sprchový žliabok je dimenzovaný pre malé až stredné množstvo vody, ktoré sa vyskytuje napr. v súkromnej bytovej výstavbe.

Technické informácie, pozri [↗ Kapitola 2.4.2 „Technické údaje“ na strane 9.](#)

2.3.2 Médiá

- Teplota odpadovej vody smie byť krátkodobo až 95 °C. Počas trvalej prevádzky musí byť teplota výrazne nižšia.
- Hodnota pH musí byť vyššia ako 4 a nižšia ako 10.

Privádzanie odpadovej vody, ktorá môže poškodiť materiály produktu, nie je prípustné.

2.3.3 Výkon odtoku

Výkon odtoku je závislý od použitého zápachového uzáveru a od zvolenej montážnej výšky. Montážna výška je vzdialenosť medzi odtokom a prírubou.

Zápachový uzáver	Montážna výška	Hĺbka vodného uzáveru	Výška hladiny 10 mm	Výška hladiny 20 mm
Model 4982.92	95–155 mm	50 mm	0,5 l/s	0,55 l/s
Model 4982.93	70–110 mm	25 mm	0,4 l/s	0,45 l/s
Model 4982.94	od 95 mm	50 mm	0,9 l/s	1,1 l/s
Odtok bez zápachového uzáveru, model 4982.83	od 95 mm	-	1,2 l/s	1,2 l/s

2.4 Popis výrobku

2.4.1 Prehľad

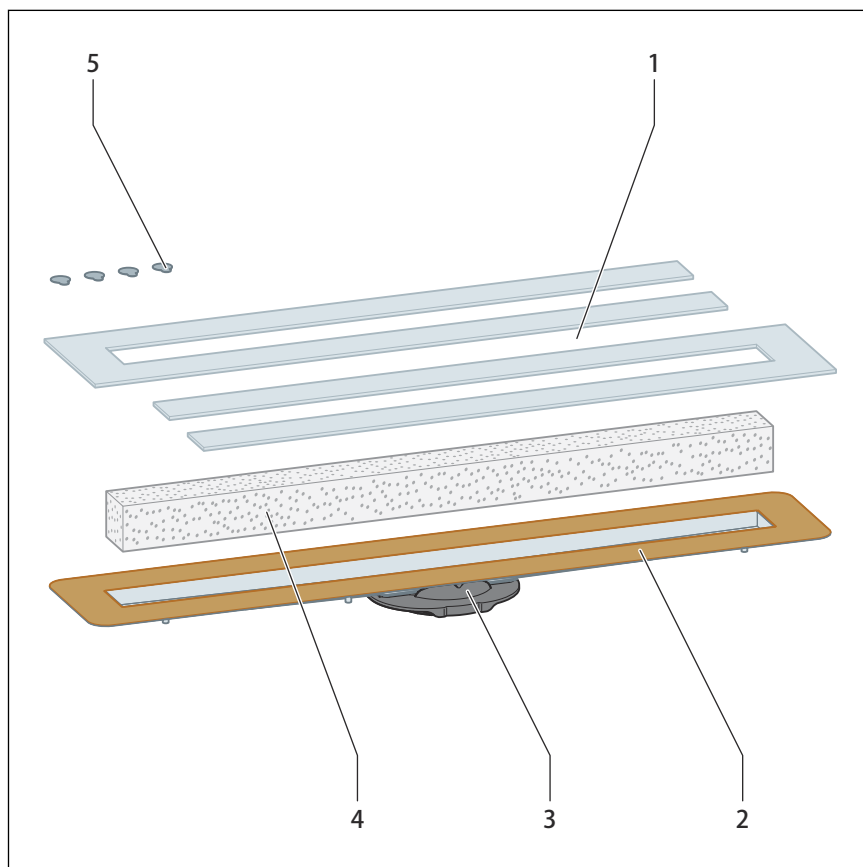

Obr. 1: Rozsah dodávky

- 1 - lepenka na stavebnú ochranu
- 2 - základné teleso
- 3 - spojovací prvok
- 4 - blok tvrdej peny
- 5 - lepiace body

Nasledujúce diely nie sú obsiahnuté v rozsahu dodávky a musia sa objednať samostatne:

- zápachový uzáver
- nastaviteľné nožičky
- montážny rám
- rošt
- utesňovací materiál

Pozri ↗ Kapitola 2.6 „Potrebné príslušenstvo“ na strane 12.

2.4.2 Technické údaje

Materiál	Ušľachtilá oceľ 1.4301
Výkon odtoku	☞ Kapitola 2.3.3 „Výkon odtoku“ na strane 7
Rozmery	☞ Kapitola 3.1.2 „Montážne rozmery“ na strane 17
Montážna výška	so zápachovým uzáverom, model 4982.92: 95–160 mm so zápachovým uzáverom, model 4982.93: 70–95 mm so zápachovým uzáverom, model 4982.94: od 40 mm bez zápachového uzáveru, model 4982.83: od 40 mm
Hĺbka vodného uzáveru	so zápachovým uzáverom, model 4982.92 a 4982.94: 50 mm so zápachovým uzáverom, model 4982.93: 25 mm
Trieda zaťaženia	K = 300 kg

2.4.3 Ochrana proti hluku

Meraná hladina hluku predstavuje pri odtoku vody 19 dB(A). Pre informácie k splneným požiadavkám ochrany proti hluku pozri ☞ „Nariadenia z odseku: Ochrana proti hluku“ na strane 5.

2.5 Informácie o použití

2.5.1 Utesnenie

Spojené utesnenie

Na ochranu proti prevlhčeniu naneste izolačné fólie spracované za tekuta priamo pod dlaždice na poter a steny. Stanovenie triedy namáhania a podkladu, ako aj výber vhodného spojeného utesnenia sa musí realizovať podľa platných noriem a nariadení, pozri: ☞ „Nariadenia z odseku: Utesnenie“ na strane 5.

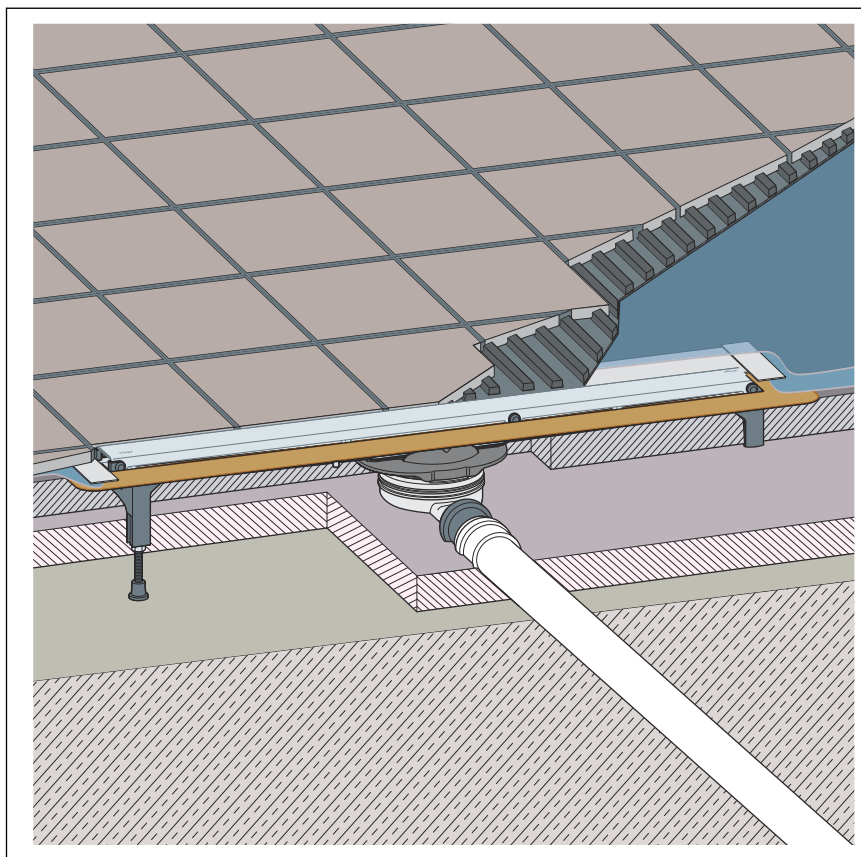

Obr. 2: Schéma spojeného utesnenia

Dôležité upozornenia

Pre utesnenie je potrebné starostlivé plánovanie. K tomu sa musí v závislosti od príslušnej triedy namáhania vlhkosťou a druhu podkladu zvoliť vhodné spojené utesnenie so stavebno-právnym dokladom o použiteľnosti.

Okrem toho zohľadnite nasledujúce faktory:

- Odtok alebo sprchový žliabok musí byť vybavený špeciálnou prírubou, ktorej povrch je vhodný na lepenie a je široký min. 50 mm.
- Na premostenie zmeny materiálu medzi odtokom a poterom použite buď vhodnú tesniacu manžetu alebo tesniacu pásku, ktorá je upravená na prekrytie so spojeným utesnením so šírkou min. 50 mm.
- Poter je nutné vytvoriť so spádom min. 1 – 2 %.
- Montáž sa musí realizovať podľa návodov na montáž a údajov výrobcu.

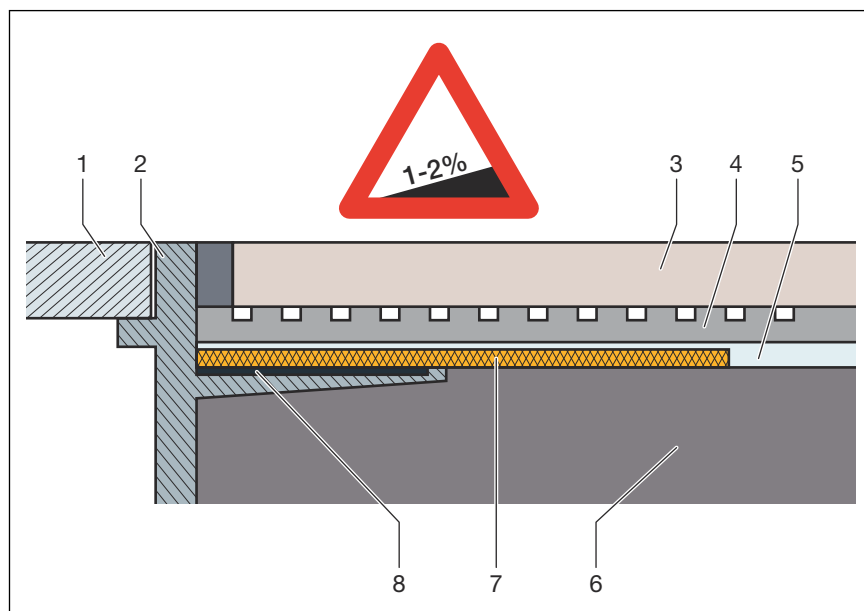

Obr. 3: Schéma štruktúry spojeného utesnenia – sklon poteru min. 1-2%

- 1 rošt
- 2 nástavec s lepiacou prírubou
- 3 dlaždica
- 4 lepidlo na dlaždici
- 5 spojené utesnenie
- 6 poter
- 7 tesniaca manžeta
- 8 lepidlo

Prípustné spojené utesnenia

V spojení s vhodnými odtokmi sa smú používať iba schválené spojené utesnenia so stavebno-právnymi dokladmi o použiteľnosti. Pozri ☞ „Nariadenia z odseku: Utesnenie“ na strane 5.

Informácie o spracovaní nájdete v návodoch k príslušnému produktu.

2.5.2 Protipožiarna ochrana

Sprchové žľaby a odtoky Advantix je možné vyhotoviť ako nehorľavé. Na tento účel je možné nasadiť rúrkovú priechodku R120 do konštrukcie podlahy. Tým sa dosiahne doba požiarnej odolnosti až do 120 minút.

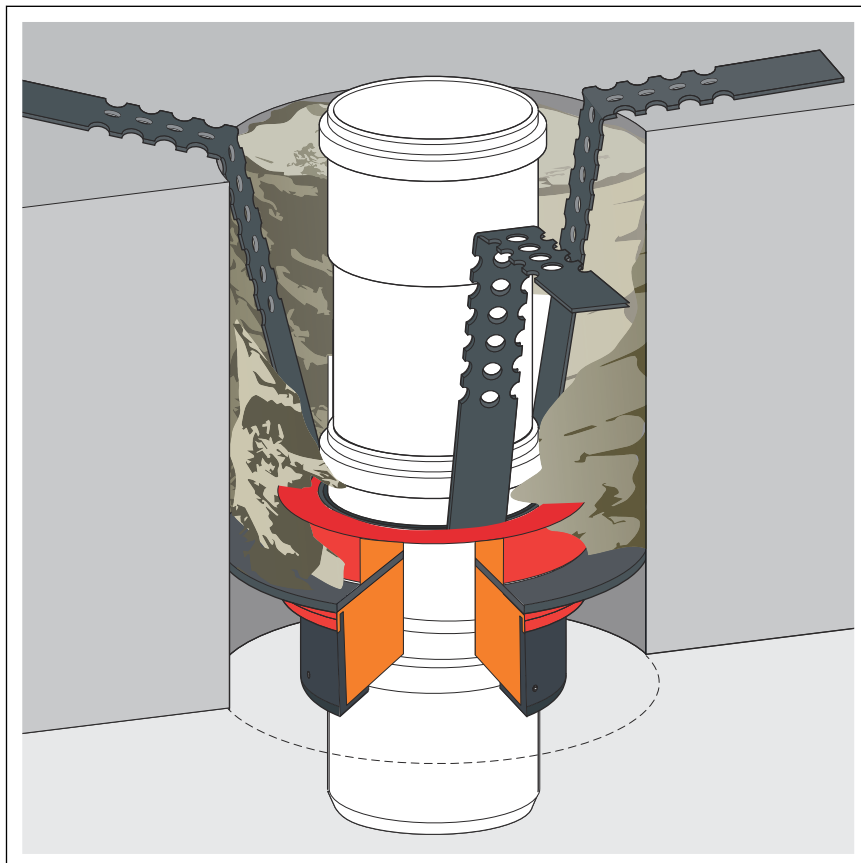

Obr. 4: Príklad: protipožiarna rúrková priechodka

Návod na montáž rúrkovej priechodky R120 pozri model 4923.5, výr. č. 491 673.

2.6 Potrebne príslušenstvo

Nasledujúce diely nie sú obsiahnuté v rozsahu dodávky a môžu sa objednať samostatne:

- zápachový uzáver
- nastaviteľné nožičky
- montážny rám
- odtok sprchového žľabu
- rošt (pozri katalóg)
- tesniaca páska pre sprchové žľaby Advantix, model 4964.95, č. výrobku 619 121
- v prípade potreby: montážne lepidlo, model 4938.22, č. výrobku 571 788

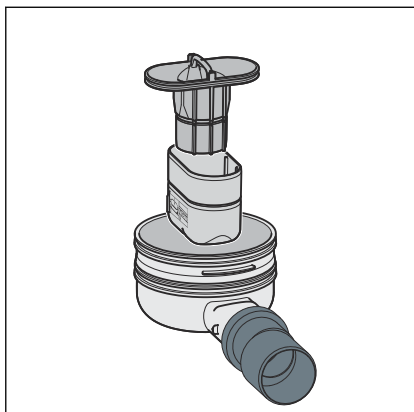
Zápachový uzáver

Obr. 5: Zápachový uzáver, model 4982.92

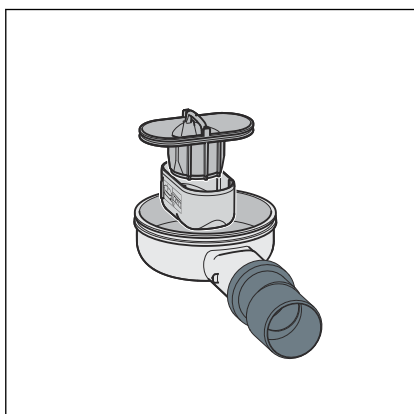
Model	4982.92
Hĺbka vodného uzáveru	50 mm
Konstrukčná výška	95–155 mm
Výkon odtoku	Výška hladiny 10 mm: 0,5 l/s Výška hladiny 20 mm: 0,55 l/s

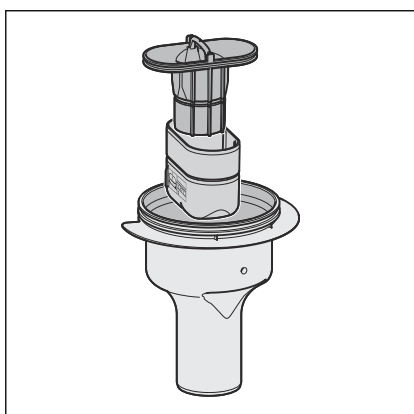

Obr. 6: Zápachový uzáver, model 4982.93

Model	4982.93
Hĺbka vodného uzáveru	25 mm
Konstrukčná výška	70–110 mm
Výkon odtoku	Výška hladiny 10 mm: 0,4 l/s Výška hladiny 20 mm: 0,45 l/s

Obr. 7: Zápachový uzáver, model 4982.94

Model	4982.94
Hĺbka vodného uzáveru	50 mm
Konstrukčná výška	od 95 mm
Výkon odtoku	Výška hladiny 10 mm: 0,9 l/s Výška hladiny 20 mm: 1,1 l/s

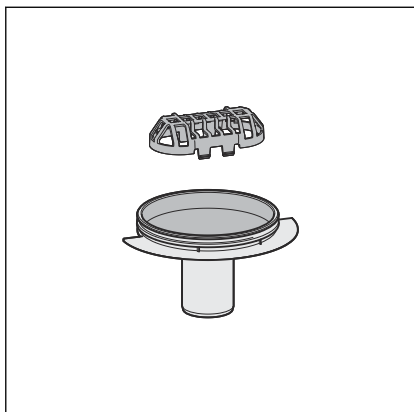
Odtok sprchového žliabku



Obr. 8: Odtok sprchového žliabku Advantix 4982.83

Model	4982.83
Konštrukčná výška	od 95 mm
Výkon odtoku	Výška hladiny 10 mm: 1,3 l/s Výška hladiny 20 mm: 1,2 l/s

Súprava prestavovacích nožičiek

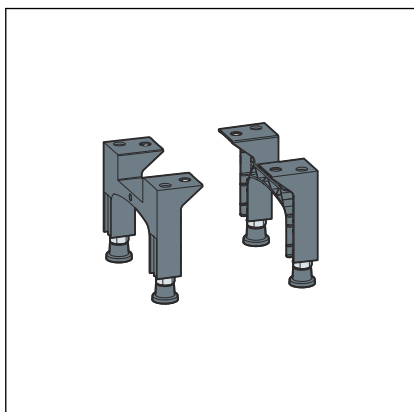

Obr. 9: Súprava prestavovacích nožičiek, model 4982.90

Pre montážnu výšku 95–155 mm

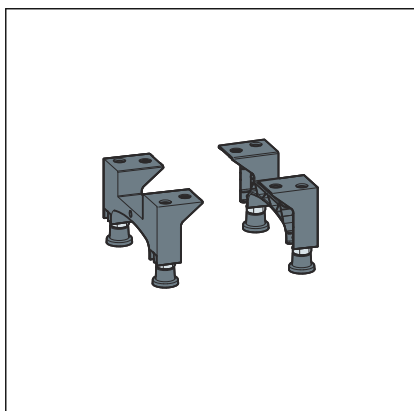

Obr. 10: Súprava prestavovacích nožičiek, model 4982.91

Pre montážnu výšku 70–110 mm

Montážny rám

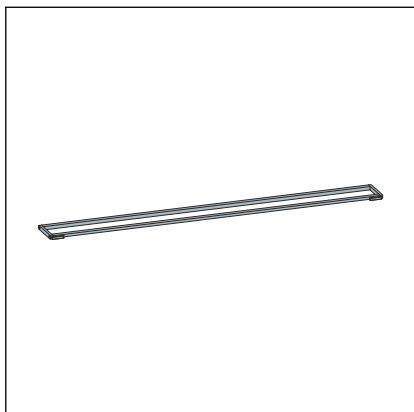

Vyhotovenie hranaté

Obr. 11: Montážny rám, model 4982.30

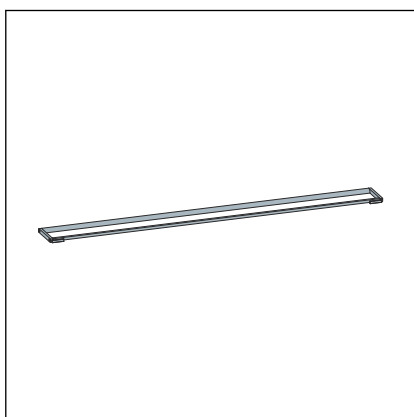

Vyhotovenie oválne

Obr. 12: Montážny rám, model 4982.40

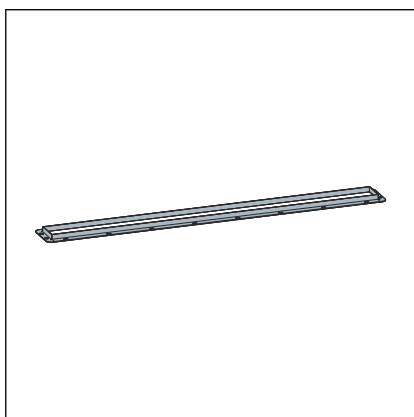

Štandardné vyhotovenie

Obr. 13: Montážny rám, model 4982.45

3 Manipulácia

3.1 Informácie o montáži

3.1.1 Dôležité upozornenia

Pred montážou:

- Prekontrolujte, či výkon odtoku zvoleného modelu postačuje pre vznikajúce množstvo vody ↪ *Kapitola 2.3.3 „Výkon odtoku“ na strane 7.*
- Musí byť zaručená dostatočná stabilita podlahoviny ↪ *Kapitola 2.4.2 „Technické údaje“ na strane 9.* Toto je možné dosiahnuť buď dostatočnou hrúbkou poteru alebo iným vhodným alternatívnym riešením. Príslušné opatrenia sa musia zohľadniť pred montážou.
- Rozmery štrbín a vybraní musia zodpovedať nariadeniam z odseku ↪ *„Nariadenia z odseku: Dôležité upozornenia“ na strane 6.*

Počas montáže:

- Dodržte montážne rozmery.
- Nepoužívajte montážne lepidlá, ktoré sú staršie ako 18 mesiacov.
- Sprchový žľab umiestnite tak, aby rošt ostal vyberateľný.

Po montáži:

- Priestor pod sprchovým žľabom sa musí celoplošne vyplniť maltou.
- Všetky relevantné montážne detaily, týkajúce sa predovšetkým spojeného utesnenia, zosúlajte so zodpovednými nasledujúcimi remeslami.

3.1.2 Montážne rozmery

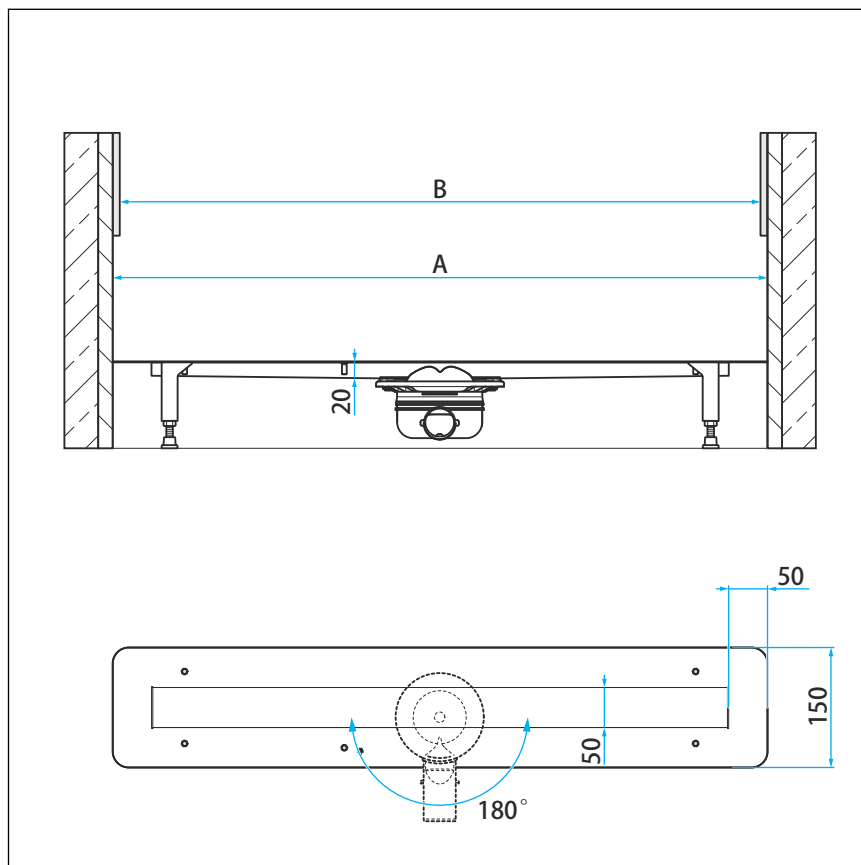

Obr. 14: Rozmery výklenku

Art. č.	A ¹⁾	B ²⁾	Štandardný rozmer dvere sprchy
736 965	770	670	750
736 972	820	720	800
736 989	920	820	900
736 996	1020	920	1000
737 009	1220	1120	1200

¹⁾ Dížkový rozmer základného telesa

²⁾ Vnútorý rozmer základného telesa (veľkosť roštu)

3.1.3 Nástroje a materiál

Špeciálne nástroje

- otvorený kľúč na montáž roštu, veľkosť 8
- vrták, 6 mm
- nástroj na odoberanie roštu (napr. model 4965.90, výr. č. 689 704)

3.2 Montáž

3.2.1 Stanovenie výšky

V závislosti od zvoleného zápachového uzáveru sú možné rôzne montážne výšky.

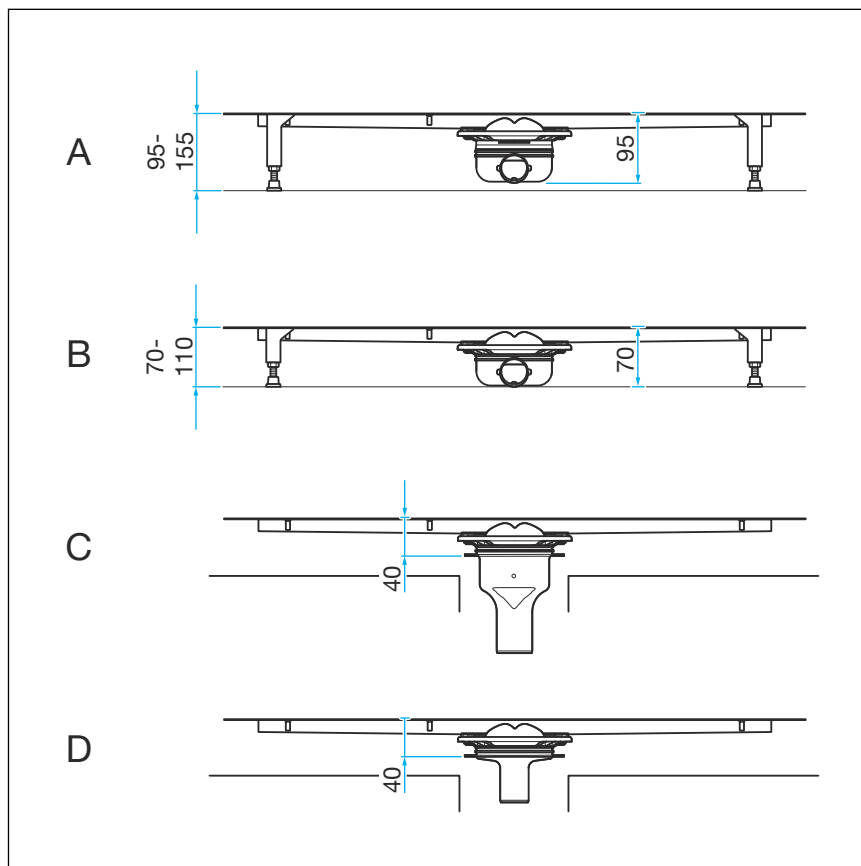

A - model 4982.92

B - model 4982.93

C - model 4982.94

D - model 4982.83

► Stanovte montážnu výšku (H).

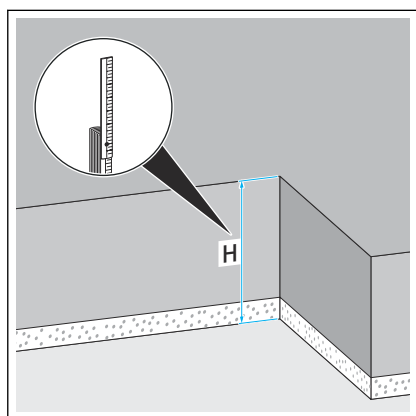

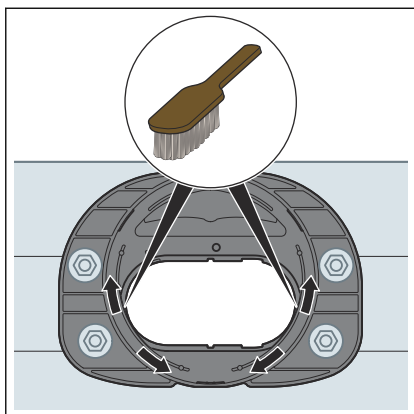

- Spojovací prvok prekontrolujte na prítomnosť znečistenia a prípadne ho vyčistite.

3.2.2 Montáž základného telesa

Montáž odtoku

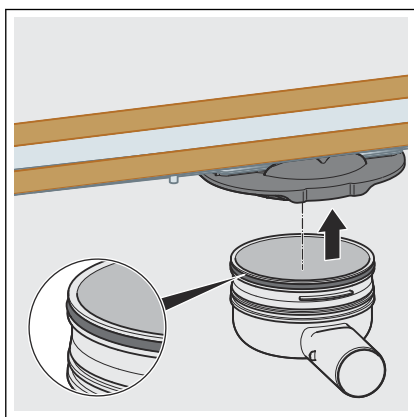

- Namastený tesniaci prvok vložte do telesa.
Dbajte na správne osadenie tesniaceho prvku (pozri šípka).

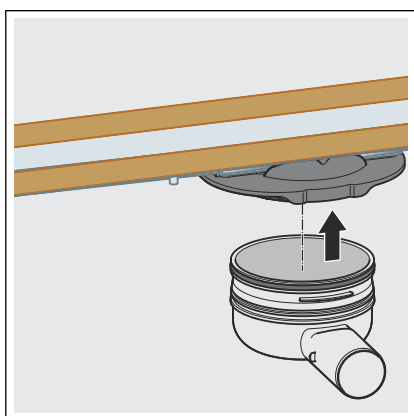

- Odtok zatlačte práve po doraz do spojovacieho prvku.

Montáž nastaviteľných nožičiek a odtokového hrdla

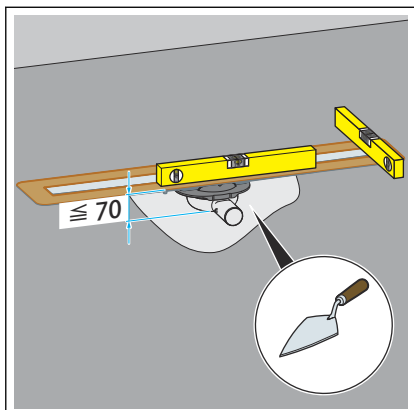

- Pri montážnej výške do 70 mm:
Základné teleso vyrovnajte v maltovom lôžku.

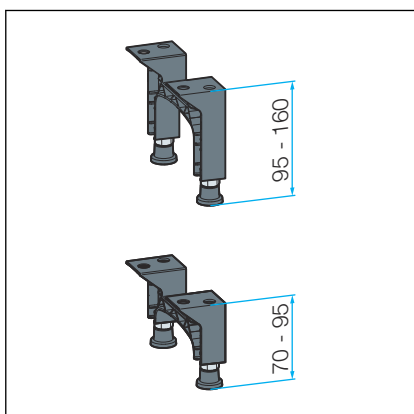

- Vyberte súpravu nastaviteľných nožičiek zodpovedajúc montážnej výške:
 - A – model 4982.90, montážna výška: 95 – 160 mm
 - B – model 4982.91, montážna výška: 70 – 95 mm

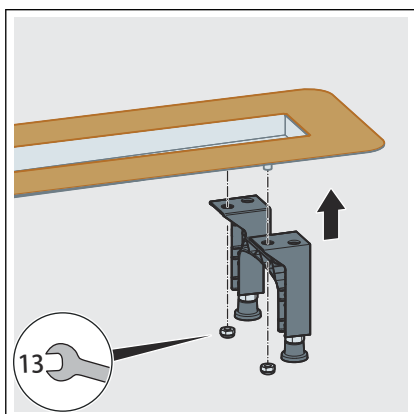

- Namontujte nastaviteľné nožičky.
K montáži pozri návod na použitie súpravy montážnych nožičiek.

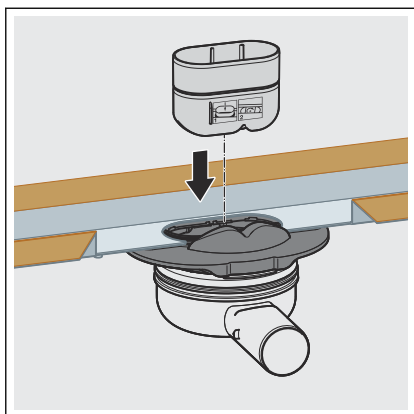

► Vložte vložku zápachového uzáveru.

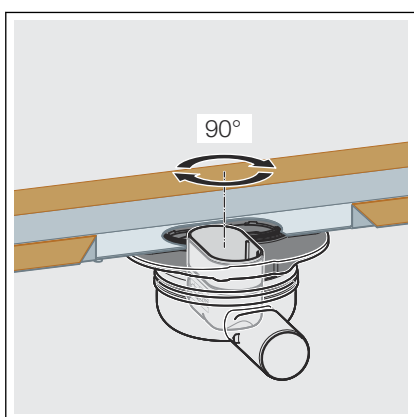

► Vložku zápachového uzáveru otočte o 90° doprava.

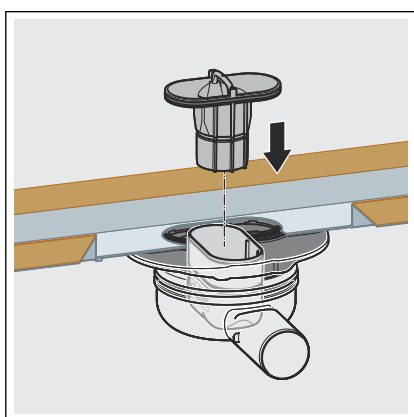

► Nasadte ponornú rúrku zápachového uzáveru.

□ Nasadenie zápusťnej rúrky zápachového uzáveru zafixuje vložku zápachového uzáveru.

3.2.3 Vyrovnanie sprchového žliabku

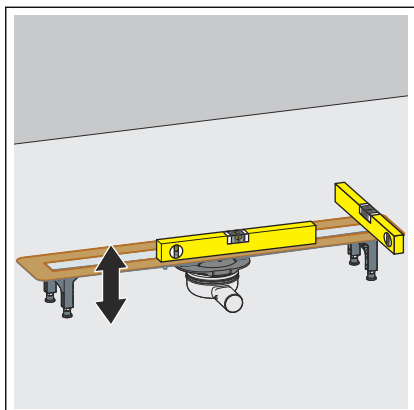

- Základné teleso prispôsobte výške poteru nastavením nožičiek.
- Základné teleso vyrovnajte vodorovne vo všetkých smeroch.

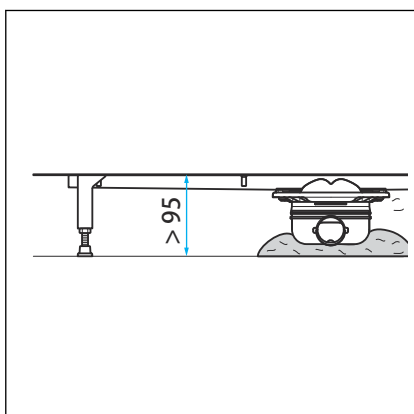

- Pri montážnej výške nad 95 mm zaistíte zápachový uzáver podomietnutím pred zosunutím.

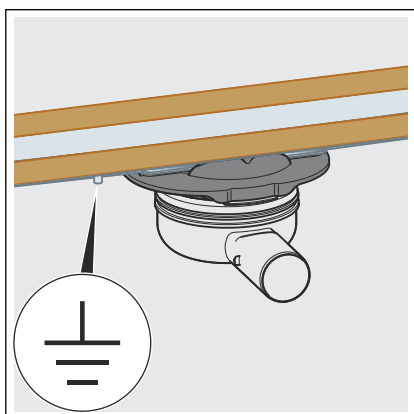

- Preverte potrebu uzemnenia.

3.2.4 Pripojenie sprchového žliabku

Pred montážou odtoku do podlahovej konštrukcie sa musí vykonať pripojenie na kanalizáciu.

Predpoklady:

- Na pripojenie ku kanalizácii už existuje potrubie až k plánovanej polohe odtoku.
- Odtoková rúrka má vo vnútri umiestnené profilové tesnenie.

Postupujte nasledovne:

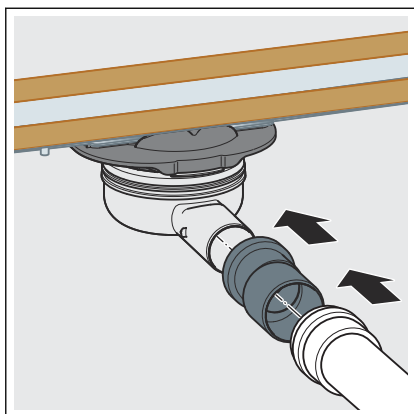

- Odtokové hrdlo úplne zasuňte do odtokovej rúrky.

3.2.5 Príprava pre nasledujúce profesie

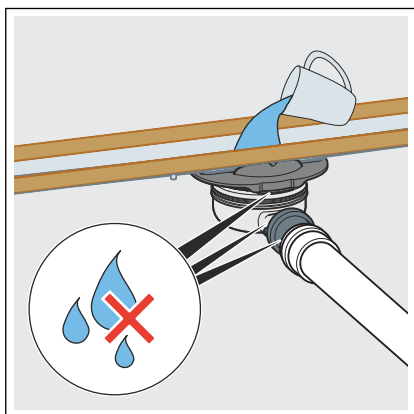

- Sprchový žliabok naplňte vodou.
- Prekontrolujte tesnosť telesa odtoku a potrubia.

Vyplnenie priestoru poterom



UPOZORNENIE! **Poškodenia produktu spôsobené neodbornou montážou**

Keď sa pri vyplňaní priestoru pod sprchovým žliabkom poterom vytvoria duté miesta, môžu sa pri zaťažení vyskytnúť netesnosti.

Nasledujúcich remeselníkov informujte o tom, že sa miesto pod sprchovým žliabkom musí úplne vyplniť poterom a nesmú pritom vzniknúť duté miesta.

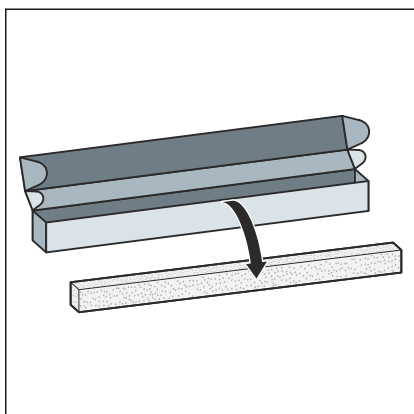

- Blok z tvrdej peny vyberte z obalu.

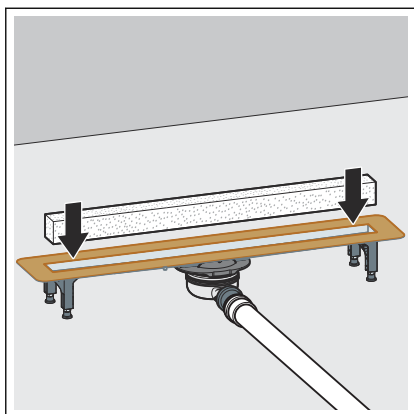

- Nasadte ochrannú vložku z tvrdej peny.

Ochranná vložka slúži ako montážna pomôcka a ochrana proti znečisteniam.

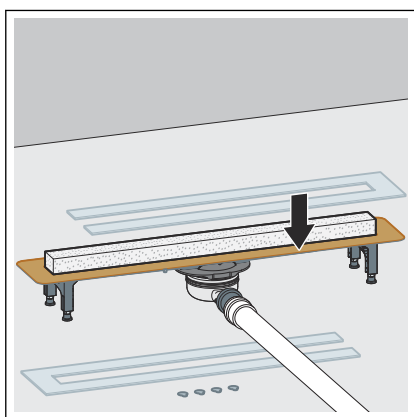

- Namontujte stavebnú ochranu.

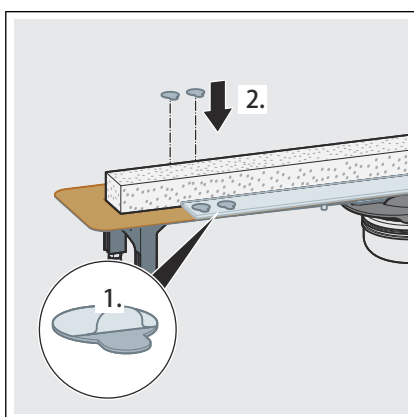

- Nalepte lepiace body a odstráňte ochrannú fóliu.

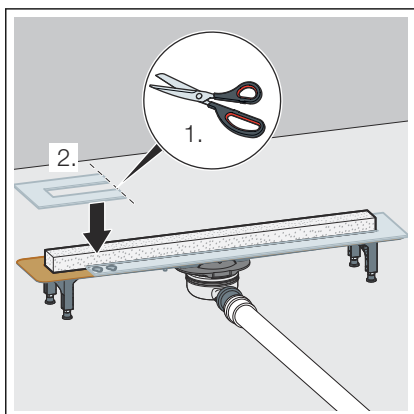

- V prípade potreby skráťte a namontujte druhý diel stavebnej ochrany.

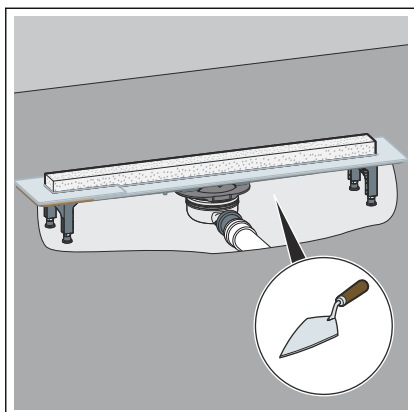

INFO! Poter a obkladačky sa musia položiť so spádom 1–2% v smere k sprchovému žliabku.

- Priestor pod sprchovým žliabkom kompletne vyplňte poterom až po hornú hranu príruby.

3.2.6 Utesnenie sprchového žliabku

Predpoklady

Príruba musí byť čistá a bez zvyškov materiálu. Prírubu v prípade potreby vyčistíte.



Tesniaca páska nie je súčasťou dodávky. Viega odporúča model 4964.95, č. výr. 619 121.

Utesnenie sa môže vykonať voliteľne s použitím alebo bez použitia montážneho lepidla. Montážne lepidlo nie je súčasťou dodávky. Viega odporúča model 4938.33, č. výr. 571 788.

Utesnenie so spojeným utesnením, bez montážneho lepidla

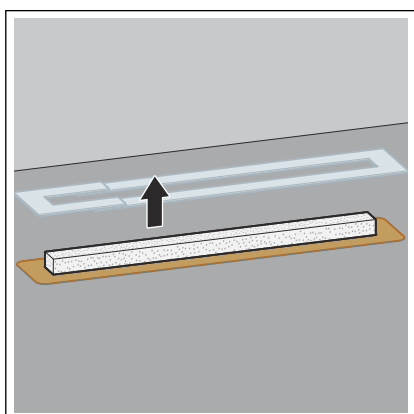

- Odstráňte stavebnú ochranu.

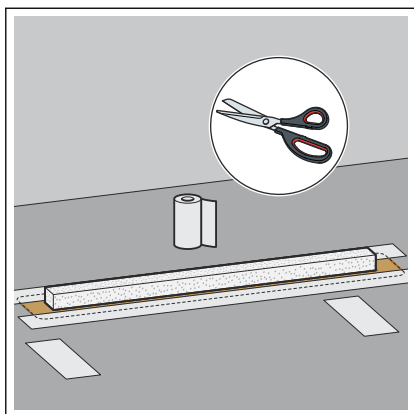

- Tesniacu pásku odrežte s veľkou rezervou. Pásky sa pri nalepovaní musia prekryvať.

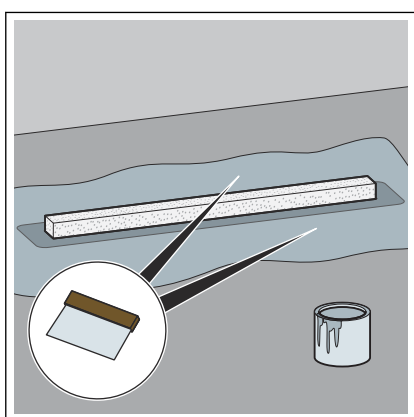

- Prvú vrstvu spojeného utesnenia výdatne naneste na poter a prírubu.
Dodržiavajte upozornenia výrobcu k použitiu spojeného utesnenia.

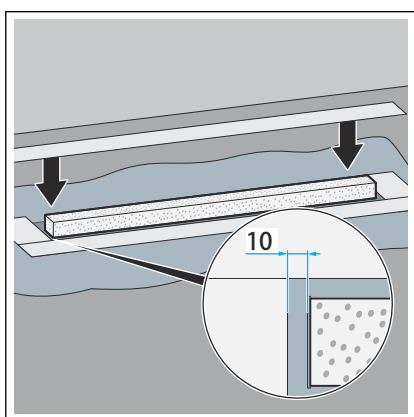

- Tesniacu pásku umiestnite na prírubu tak, aby sa prírubu a poter rovnomerne prekryvali.
- Tesniacu pásku pevne pritlačte na lepidlo a do izolačnej stierky. Pritom prekryte rohy.

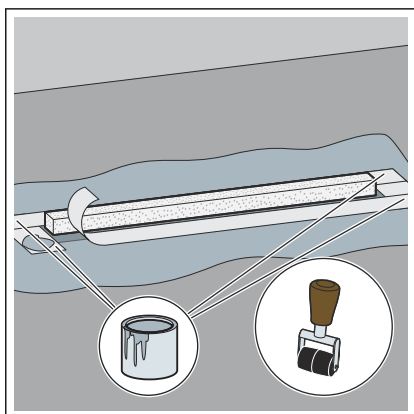

- Na rohoch zlepte prekrywajúce sa prúžky spojeným utesnením.
- Miesta lepenia prepracujte pomocou valčeka.

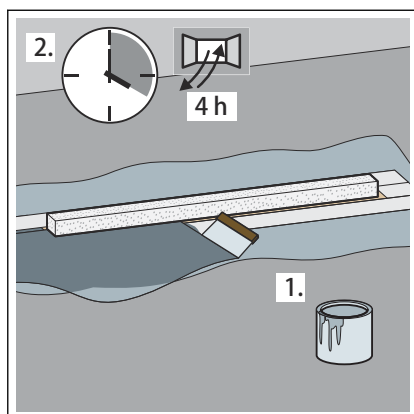

► Druhú vrstvu izolačnej stierky naneste výdatne na tesniacu pásku a poter.

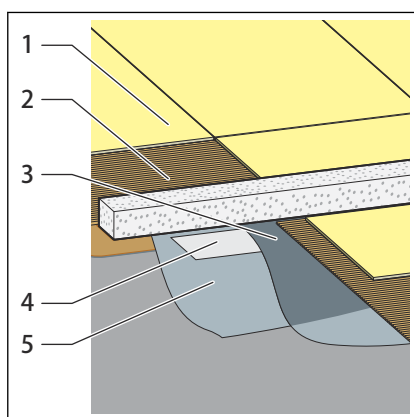

► Vrstvová štruktúra utesnenia:

- 1 – dlaždice
- 2 – lepidlo na dlaždice
- 3 – spojené utesnenie (2)
- 4 – tesniaca páska
- 5 – spojené utesnenie (1)

Keď sa nemá namontovať ukončenie obkladu, je možné položiť dlažbu ☞ „Kladenie dlaždíc (montáž bez ukončenia obkladu)“ na strane 31.

Utesnenie so spojeným utesnením a montážnym lepidlom

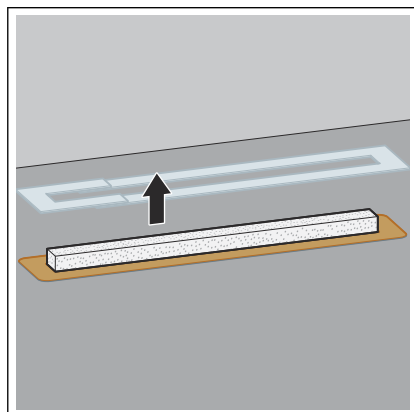

► Odstráňte stavebnú ochranu.

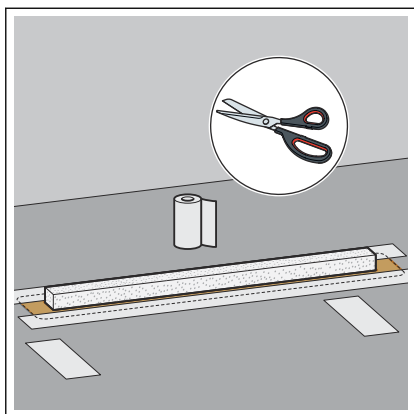

- Odrežte tesniacu pásku tak, aby tesniaca páska pokrývala prírubu a poter.

Pri tomto treba dbať na prekryvanie minimálne 50 mm!

Tesniace pásky musia sprchový žliabok kompletne obklopiť.

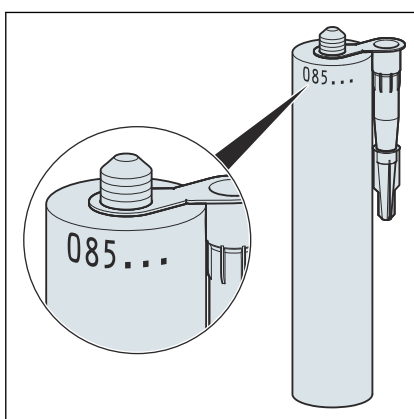

- Kartušu montážneho lepidla otvorte pomocou vhodného nástroja.

INFO! Skontrolujte dátum spotreby na kartuši.

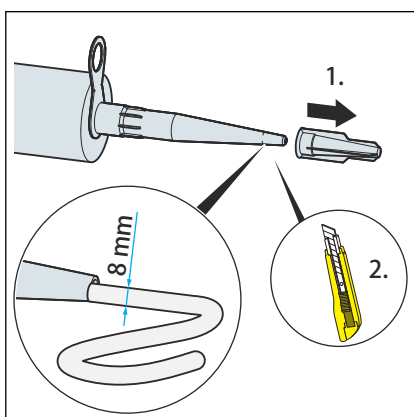

- Naskrutkujte kartušu a odrežte ju tak, aby sa mohlo vykonávať nanášanie v šírke cca 8 mm.

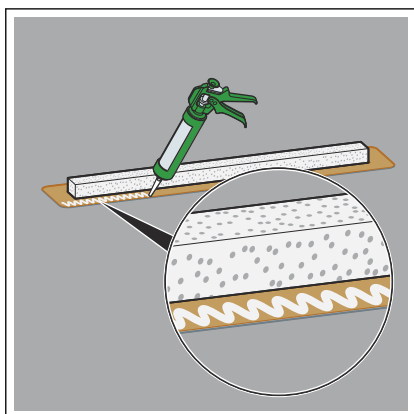

- Montážne lepidlo naneste na prírubu.

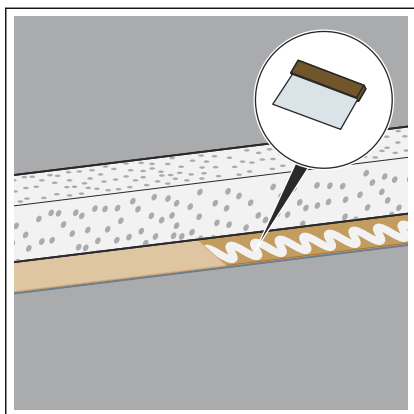

- Montážne lepidlo rovnomerne roztrite špachtľou.

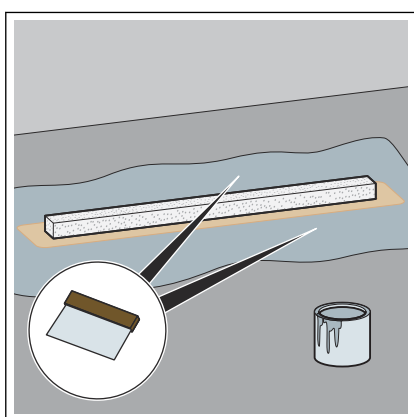

- Prvú vrstvu spojeného utesnenia naneste výdatne na poter. Dodržiavajte upozornenia výrobcu k použitiu spojeného utesnenia.

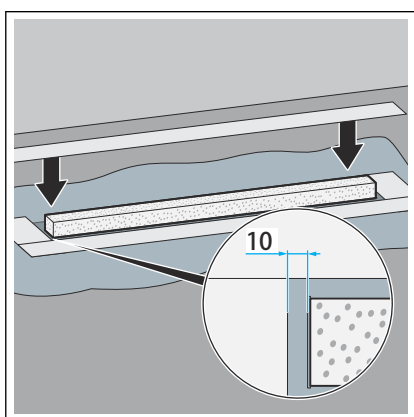

- Tesniacu pásku umiestnite na prírubu tak, aby sa prírubu a poter rovnomerne pokrývali.
- Tesniacu pásku pritlačte pevne na montážne lepidlo a na izolačnú stierku. Pritom prekryte rohy.

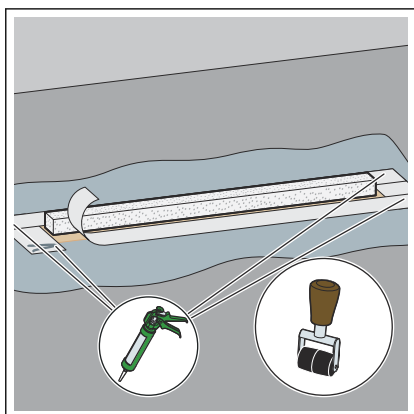

- V rohoch zlepte pokrývajúce sa pásy dohromady pomocou montážneho lepidla.
- Lepiaci povrch dôkladne prepracujte pomocou valčeka.

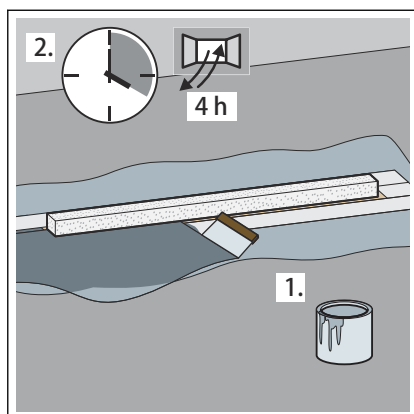

► Druhú vrstvu izolačnej stierky naneste výdatne na tesniacu pásku a poter.

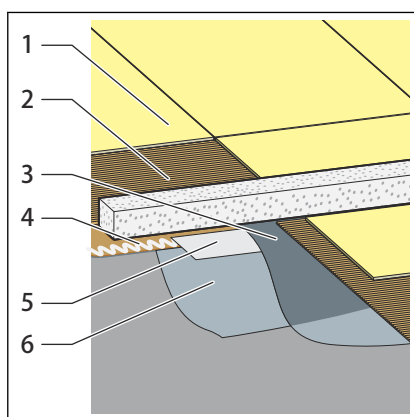

► Vrstvová štruktúra utesnenia:

- 1 – dlaždice
- 2 – lepidlo na dlaždice
- 3 – spojené utesnenie (2)
- 4 – montážne lepidlo
- 5 – tesniaca páska
- 6 – spojené utesnenie (1)

Keď sa nemá namontovať ukončenie obkladu, je možné položiť dlažbu ☞ „Kladenie dlaždíc (montáž bez ukončenia obkladu)“ na strane 31.

Montáž s montážnym rámom Viega

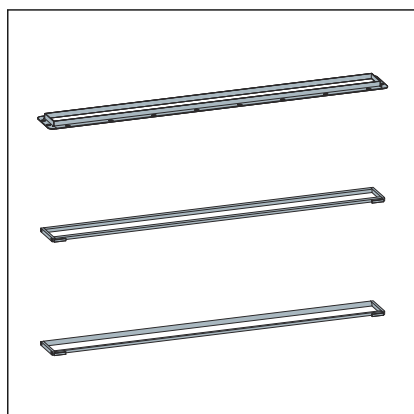

► Montáž pozri návod na použitie montážneho rámu.

- model 4982.30
- model 4982.40
- model 4982.45

Montáž s ukončením obkladu

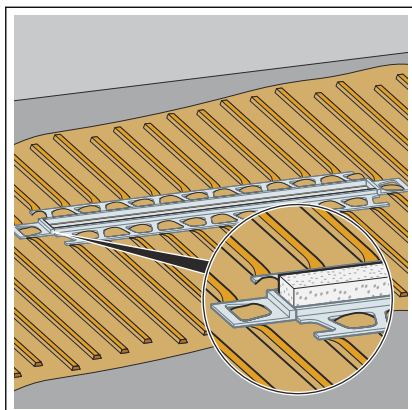

- Kolajnicu nalepte priamočiaro na ochrannú vložku.
- Odhrotujte rezné hrany.
- Vyvarujte sa použitiu jednotlivých lišt s rôznou výškou.
 - Sprchový žliabok je teraz namontovaný.

Podlaha sa teraz môže obložiť ☞ „Kladenie dlaždíc (montáž bez ukončenia obkladu)“ na strane 31.

Kladenie dlaždíc (montáž bez ukončenia obkladu)

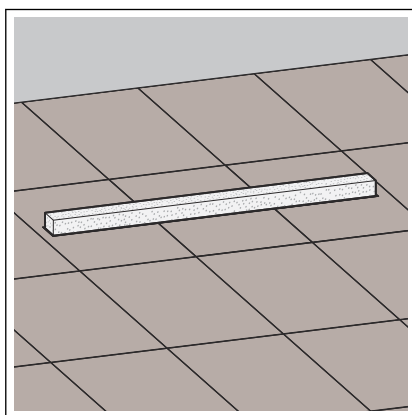

- Dlaždice kladte až po hranu ochrannej vložky.

POZOR! V oblasti chodenia naboso zabráňte ostrým hranám na nasledujúcich miestach:

- na dlažbe
- na ukončeniach obkladu
- na ukončovacích profiloch
- Hrany dlažby zahľadte.

Následne sa musí namontovať rošt. Vhodné rošty, pozri katalóg.

Montáž vid' návod na použitie roštu.

3.3 Starostlivosť

3.3.1 Pokyny k starostlivosti

Kvôli zabezpečeniu pravidelnej starostlivosti a na zabránenie vápenným flakom na rošte a ráme používajte normálne mydlo alebo jemný čistiaci prostriedok. Nepoužívajte prostriedky s abrazívnym účinkom ani predmety, ktoré môžu poškrábať povrch.

Hrubé nečistoty, aj v oblasti telesa odtoku a zápachového uzáveru, je možné odstrániť pomocou bežného čistiaceho prostriedku do domácnosti. Čistiaci prostriedok veľmi dôkladne opláchnite čistou vodou po predpísanej dobe pôsobenia. Na konštrukčných dieloch nesmú zostať zvyšky.

3.3.2 Čistenie

Viega odporúča použiť na čistenie mierny čistiaci prostriedok, utierku a kefku na umývanie.

Čistenie odtoku

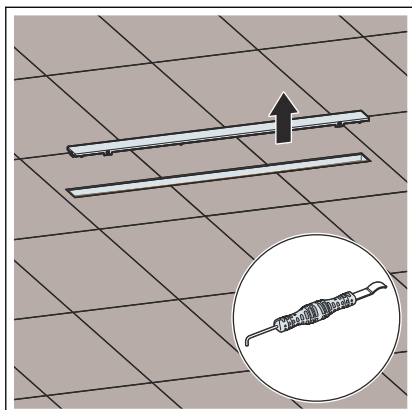

- Odoberte rošt, napr. pomocou nástroja na odoberanie model 4965.90, výr. č. 689 704.

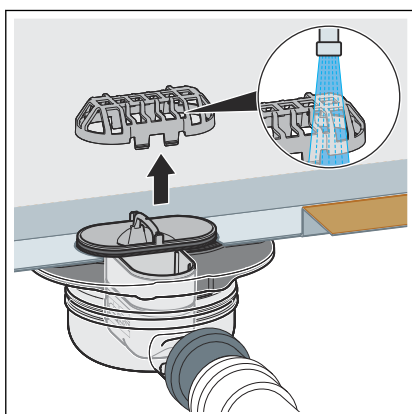

- Odoberte sitko a vyčistite ho pod tečúcou vodou.

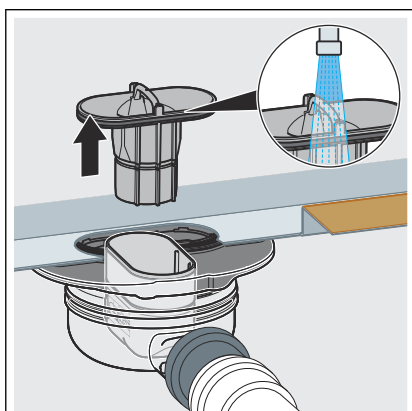

- Odoberte ponornú rúrku zápachového uzáveru.
- Vyčistite sitko a ponornú rúrku.

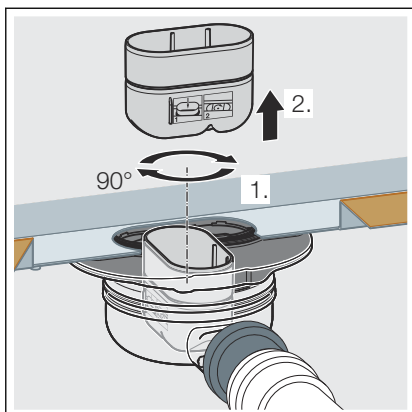

► Odoberte vložku zápachového uzáveru.

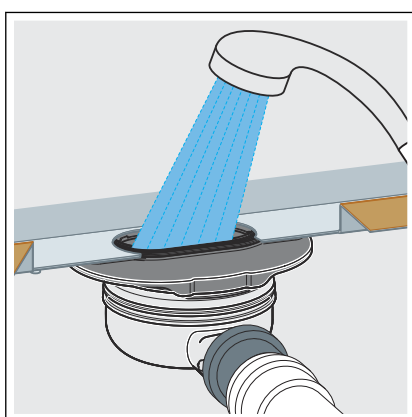

► Vyčistite základné teleso.

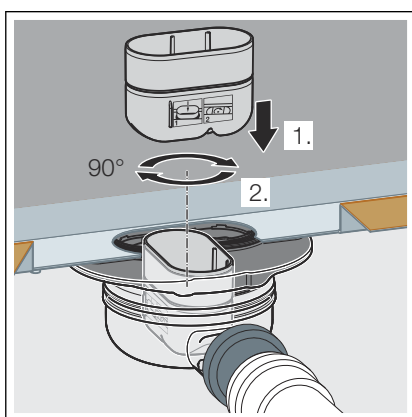

► Opäť nasadte vložku zápachového uzáveru.

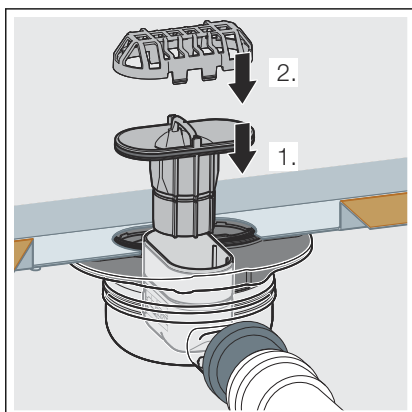

► Opäť nasadte ponornú rúrku.

► Opäť nasadte sitko.

► Opäť nasadte rošt.

Čistenie sprchového žliabku

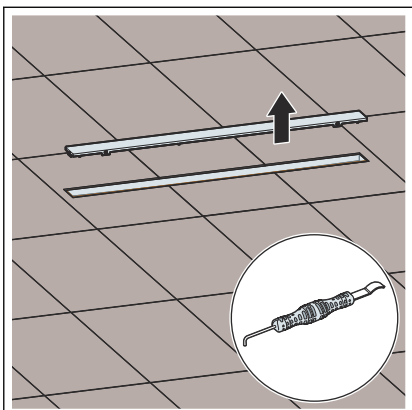

- ▀ Odoberte rošt, napr. pomocou nástroja na odoberanie model 4965.90, výr. č. 689 704.

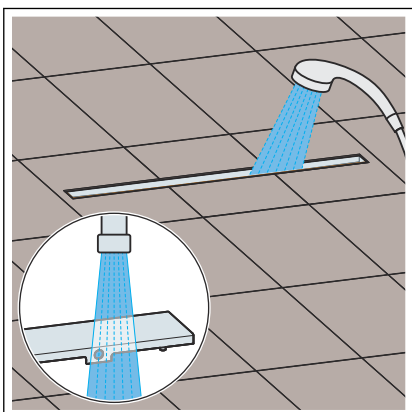

- ▀ Vyčistite rošt a sprchový žliabok.
- ▀ Následne ich prepláchnite čistou vodou.

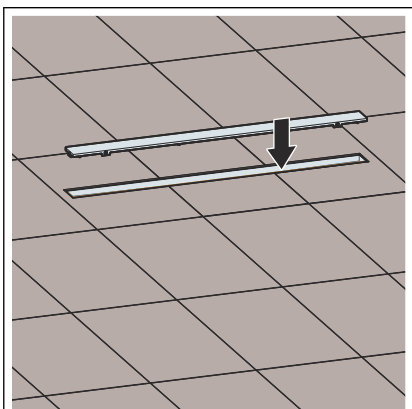

- ▀ Rošt opäť nasadte do sprchového žliabku.

3.4 Likvidácia

Výrobok a obal rozdelte do príslušných skupín materiálov (napr. papier, kovy, plasty alebo neželezné kovy) zlikvidujte podľa platnej legislatívy.



Viega s.r.o.
info@viega.sk
viega.sk

SK • 2024-02 • VPN230263

