

Návod na použitie

Multiplex Trio E – súprava akumulátora a ozubeného remeňa

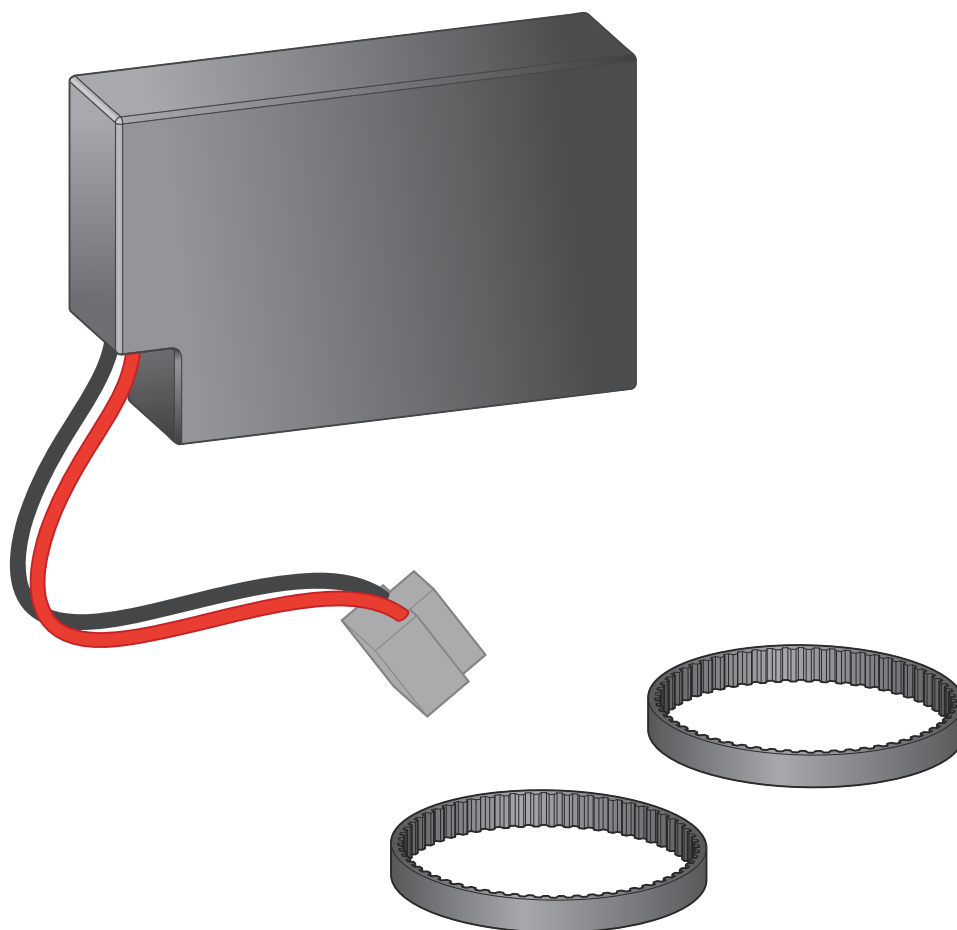

pre všetky modely Multiplex Trio E

Model
6146.39

viega

Obsah

1	O tomto návode na použitie	3
1.1	Cieľové skupiny	3
1.2	Označenie upozornení	3
1.3	Upozornenie k tejto jazykovej verzii	4
2	Informácie o výrobku	5
2.1	Normy a nariadenia	5
2.2	Bezpečnostné pokyny	5
2.3	Oblasť použitia	5
2.4	Opis výrobku	6
3	Manipulácia	7
3.1	Montáž	7
3.1.1	Montáž náhradných dielov	7
3.2	Likvidácia	12

1 O tomto návode na použitie

1.1 Cieľové skupiny

Informácie v tomto návode sú zamerané na nasledujúce skupiny osôb:

- Odborníci v oblasti vykurovania a sanity, resp. vyškolený odborný personál

Pre osoby, ktoré nedisponujú hore uvedeným vzdelaním, resp. kvalifikáciou, sú montáž, inštalácia a prípadne údržba tohto výrobku neprípustné. Toto obmedzenie neplatí pre možné upozornenia týkajúce sa obsluhy.

Montáž výrobkov Viega sa musí realizovať za dodržania všeobecne platných technických pravidiel a návodov na použitie Viega.

1.2 Označenie upozornení

Výstražné a upozorňujúce texty sú odsadené od zvyšného textu a zvlášť označené príslušnými piktogramami.



NEBEZPEČENSTVO!

Varuje pred možnými životu nebezpečnými poraneniami.



VÝSTRAHA!

Varuje pred možnými ťažkými poraneniami.



POZOR!

Varuje pred možnými poraneniami.



UPOZORNENIE!

Varuje pred možnými materiálnymi škodami.



Dodatočné informácie a tipy.

1.3 Upozornenie k tejto jazykovej verzii

Tento návod na použitie obsahuje dôležité informácie k výberu výrobku, resp. systému, k montáži a uvedeniu do prevádzky, ako aj k použitiu v súlade s určením a k údržbovým opatreniam, ak sú tieto potrebné. Tieto informácie k výrobkom, ich vlastnostiam a technickým použitiam sa zakladajú na aktuálne platných normách v Európe (napr. EN) a/alebo v Nemecku (napr. DIN/DVGW).

Niektoré pasáže v texte môžu odkazovať na technické predpisy platné v Európe/Nemecku. Tieto predpisy platia pre všetky ostatné krajiny ako odporúčania, pokiaľ tam nie sú k dispozícii príslušné národné požiadavky. Príslušné národné zákony, štandardy, predpisy, normy, ako aj iné technické predpisy majú prednosť pred nemeckými/európskymi smernicami z tohto návodu: informácie predstavované na tomto mieste nie sú záväzné pre iné krajiny a oblasti a mali by sa chápať, ako už bolo napísané, ako pomôcka.

2 Informácie o výrobku

2.1 Normy a nariadenia

Nasledujúce normy a nariadenia platia pre Nemecko, resp. pre Európu. Národné nariadenia nájdete na príslušnej internetovej stránke krajiny v časti viega.sk/normy.

Nariadenia z odseku: montáž náhradných dielov

Oblasť platnosti / upozornenie	Nariadenie platné pre Nemecko
Prípojka 230 V	VDE 0100 časť 701 (IEC 6036-7-701:2006, modifikované)

2.2 Bezpečnostné pokyny



NEBEZPEČENSTVO! **Nebezpečenstvo zásahu elektrickým prúdom!**

Zásah elektrickým prúdom môže spôsobiť popáleniny a ťažké poranenia alebo smrť.

- Práce na elektrickom zariadení nechajte vykonávať iba elektroinštalátrom.
- Pred prácou na pripájacom kábli vždy tento odpojte od napätia.

2.3 Oblasť použitia

Súprava akumulátora a ozubeného remeňa Multiplex Trio E je vhodná iba pre montáž do modelov Multiplex Trio E 6146, 6146.2 a 6146.215.

2.4 Opis výrobku

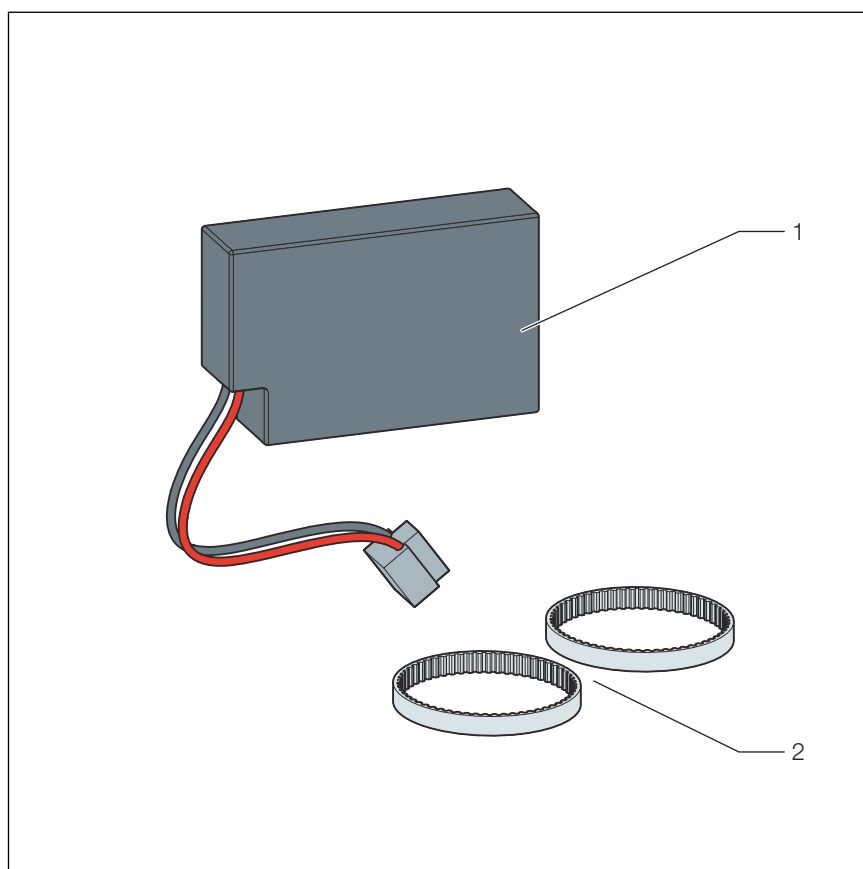

Obr. 1: Multiplex Trio E – súprava akumulátora a ozubeného remeňa

- 1 akumulátor
- 2 ozubený remeň

3 Manipulácia

3.1 Montáž

3.1.1 Montáž náhradných dielov

Výmena akumulátora



NEBEZPEČENSTVO!

Zásah elektrickým prúdom môže spôsobiť popáleniny a ťažké poranenia alebo smrť.

- Práce na elektrickom zariadení nechajte vykonávať iba elektroinštalátrom.
- Pred prácou na pripájacom kábli vždy tento odpojte od napätia.

Predpoklady:

- Ako zdroj napätia je k dispozícii prípojka 230 V, pozri „Nariadenia z odseku: montáž náhradných dielov“ na strane 5.
- Akumulátor uvoľníte z ovládacej elektroniky.

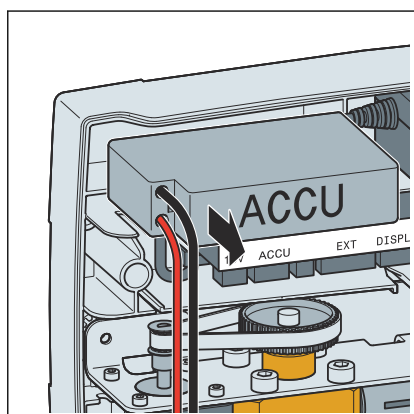
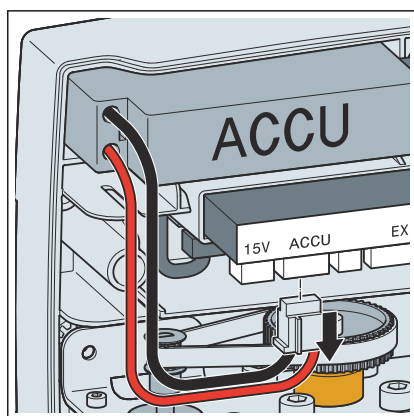

- Odmontujte starý akumulátor.

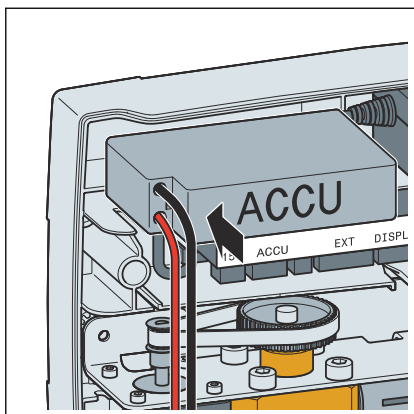

► Vložte nový akumulátor.

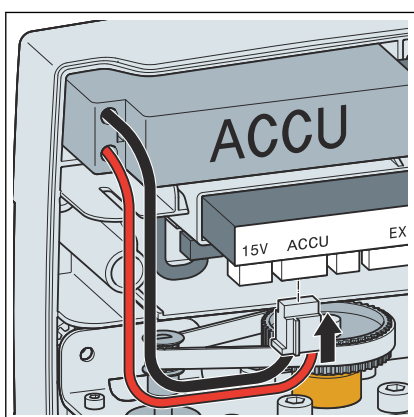

► Akumulátor pripojte na ovládaciu elektroniku.

INFO! Dbajte na správne umiestnenie konektora.

INFO! Dbajte na to, aby bol konektor citeľne zaistený.

Výmena ozubeného remeňa



NEBEZPEČENSTVO!

Zásah elektrickým prúdom môže spôsobiť popáleniny a ťažké poranenia alebo smrť.

- Práce na elektrickom zariadení nechajte vykonávať iba elektroinštalátorm.
- Pred prácou na pripájacom kábli vždy tento odpojte od napätia.

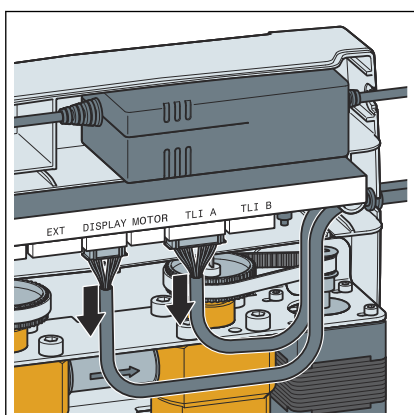

► Uvoľnite obrazovku a prípojku TLI A.

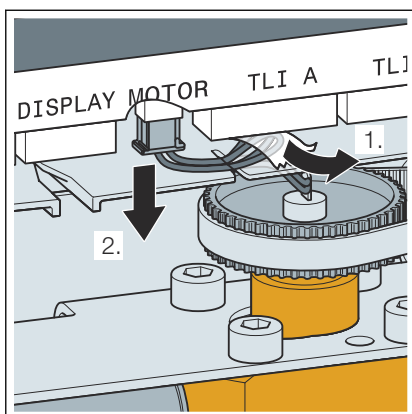

- Uvoľníte teplotný senzor z ovládacej elektroniky.
- Odstráňte nálepku z jednej strany.

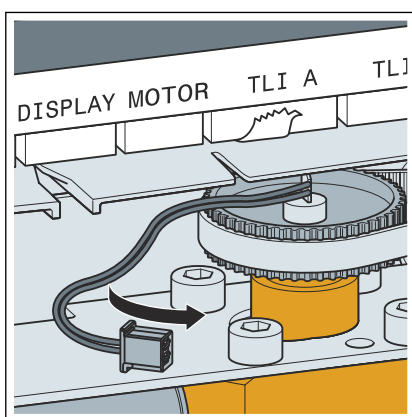

- Uvoľníte pripojovací kábel teplotného senzora.

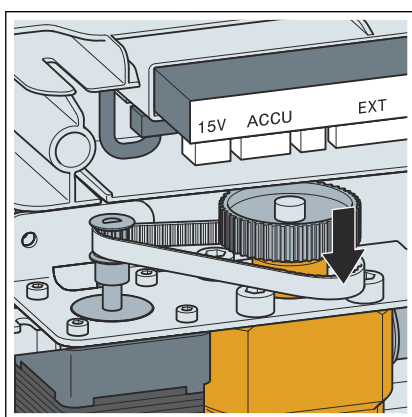

- Uvoľníte ozubený remeň na ľavej strane veľkého ozubeného kola.

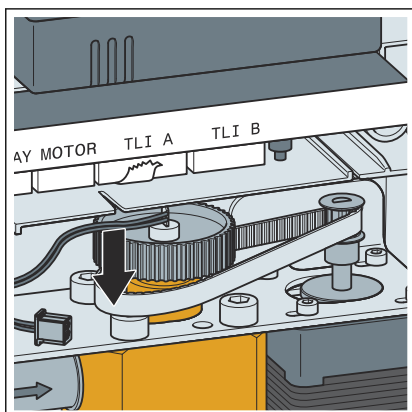

- Uvoľníte ozubený remeň na pravej strane veľkého ozubeného kola.

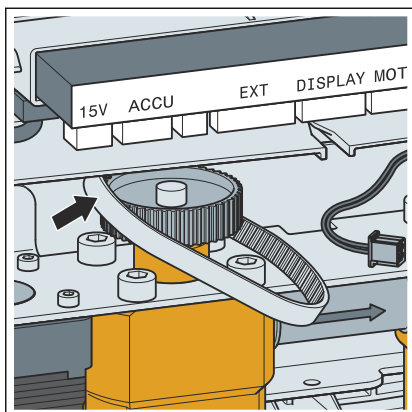

► Vyberte ozubený remeň na ľavej strane cez veľké ozubené koleso.

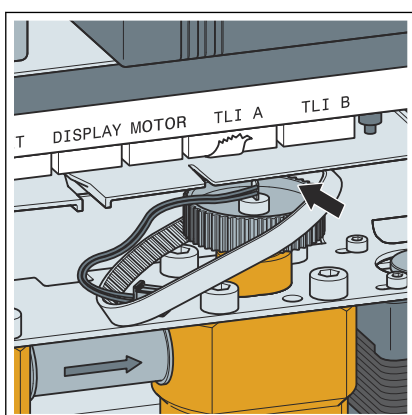

► Vyberte ozubený remeň na pravej strane cez veľké ozubené koleso.
UPOZORNENIE! Nepoškodte teplotný senzor.

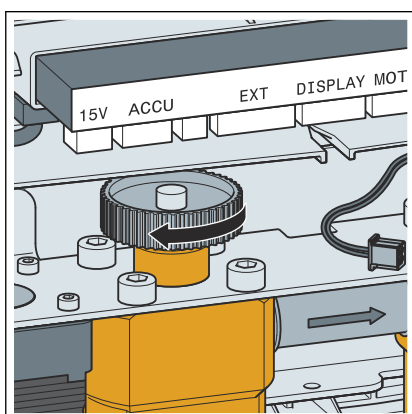

► Otočte veľké ozubené koleso na ľavej strane až na doraz doľava.

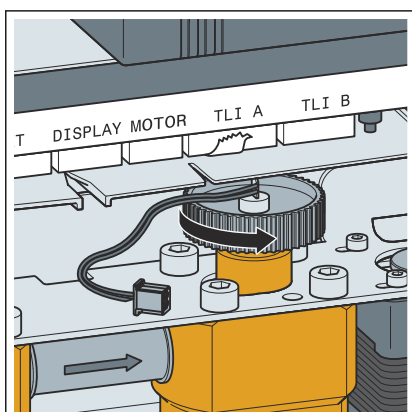

► Otočte veľké ozubené koleso na pravej strane až na doraz doprava.

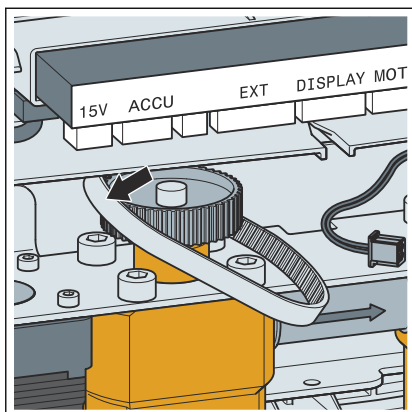

- Nasuňte nový ozubený remeň na ľavej strane cez veľké ozubené koleso.

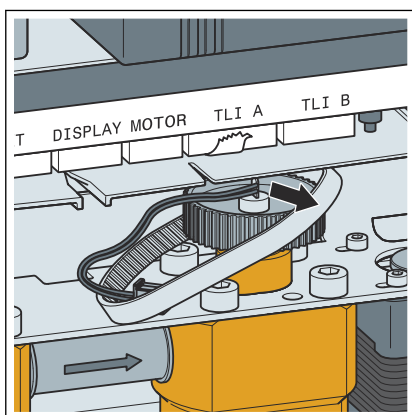

- Nasuňte nový ozubený remeň na pravej strane cez veľké ozubené koleso.

UPOZORNENIE! Nepoškodte teplotný senzor.

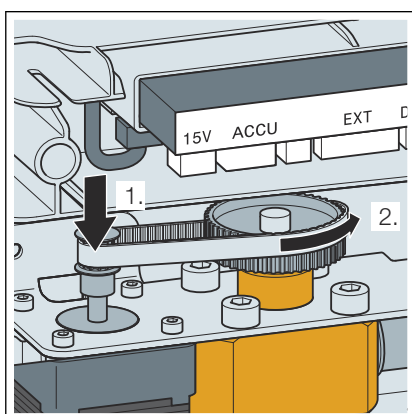

- Položte ozubený remeň na ľavej strane na malé ozubené koleso.
- Na natiehanie ozubeného remeňa musíte otočiť veľké ozubené koleso doprava.

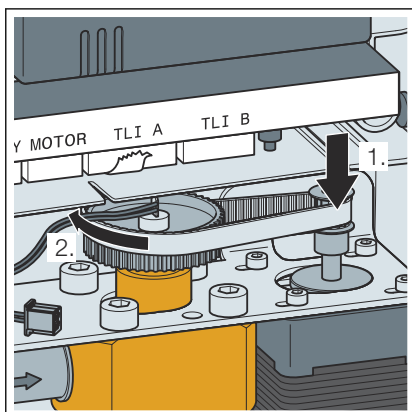

- Položte ozubený remeň na pravej strane na malé ozubené koleso.
- Na natiehanie ozubeného remeňa musíte otočiť veľké ozubené koleso doľava.

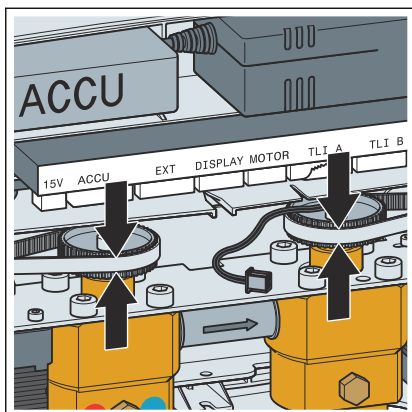

- Skontrolujte správne vystredenie ozubeného remeňa.

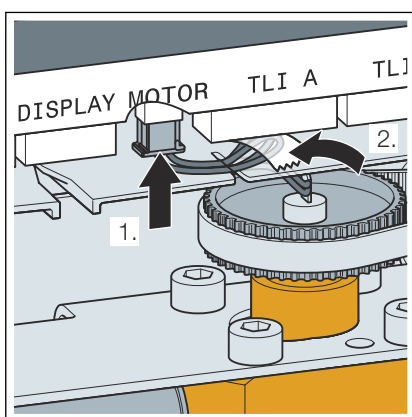

- Pripojte teplotný senzor.
- Pripevnite nálepku.

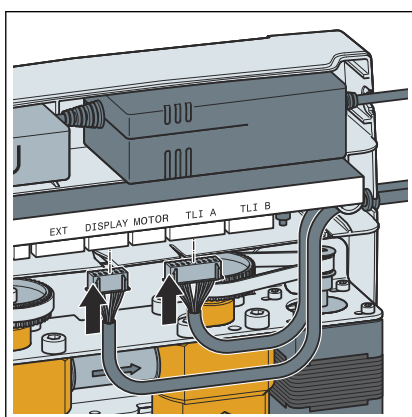

- Konektory káblov ovládacieho a zobrazovacieho prvku pripojte na zásuvné miesta riadiacej jednotky.
Ovládací prvok pripojte na zásuvné miesto označené pomocou „TLI A“.
- Zobrazovací prvok pripojte na zásuvné miesto označené pomocou „DISPLAY“.
- Konektory majú na pozdĺžnej strane vpravo a vľavo drážku, ktorá pri zasúvaní musí smerovať dopredu.
- Znova zapnite sieťové napätie.

3.2 Likvidácia

Výrobok a obal rozdeľte do príslušných skupín materiálov (napr. papier, kovy, plasty alebo neželezné kovy) a zlikvidujte podľa platnej legislatívy.



Viega s.r.o.
info@viega.sk
viega.sk

SK • 2022-08 • VPN190545

