

# Złączka z SC-Contur Instrukcja obsługi



do systemu ogrzewania i chłodzenia powierzchniowego Fonterra, do łączenia rur Fonterra

Wzór  
1223

Rok produkcji:  
od 01/2007

pl\_PL

**viega**



# Spis treści

<b>1</b>	<b>Informacje na temat instrukcji obsługi</b>	<b>4</b>
1.1	Grupy docelowe	4
1.2	Oznaczenie wskazówek	4
<b>2</b>	<b>Informacje o produkcie</b>	<b>6</b>
2.1	Zastosowanie zgodnie z przeznaczeniem	6
2.2	Dane techniczne	6
<b>3</b>	<b>Obsługa</b>	<b>8</b>
3.1	Transport i przechowywanie	8
3.2	Wskazówki montażowe	8
3.3	Montaż	9
3.4	Utylizacja	10

# 1 Informacje na temat instrukcji obsługi

Niniejszy dokument jest objęty prawem autorskim. Szczegółowe informacje na ten temat można znaleźć w Internecie na stronie [viega.com/legal](http://viega.com/legal).

## 1.1 Grupy docelowe

Informacje zawarte w niniejszej instrukcji są skierowane do następujących grup osób:

- Instalatorzy instalacji grzewczych i sanitarnych oraz przeszkolony wykwalifikowany personel

Osoby, które nie posiadają ww. wykształcenia lub kwalifikacji, nie mogą wykonywać prac związanych z montażem, instalacją i ewentualnie konserwacją tego produktu. Ograniczenie to nie dotyczy możliwych wskazówek dotyczących obsługi.

Przy montażu produktów Viega należy przestrzegać ogólnie uznanych zasad techniki oraz instrukcji obsługi Viega.

## 1.2 Oznaczenie wskazówek

Teksty ostrzeżeń i wskazówek są wyodrębnione z tekstu i oznaczone w sposób szczególny odpowiednimi piktogramami.



### **NIEBEZPIECZEŃSTWO!**

Ten symbol ostrzega przed możliwymi śmiertelnymi obrażeniami.



### **OSTRZEŻENIE!**

Ten symbol ostrzega przed możliwymi ciężkimi obrażeniami.



### **UWAGA!**

Ten symbol ostrzega przed możliwymi obrażeniami.



### **WSKAZÓWKA!**

Ten symbol ostrzega przed możliwymi szkodami materialnymi.



*Dodatkowe wskazówki i porady.*

## 2 Informacje o produkcie

### 2.1 Zastosowanie zgodnie z przeznaczeniem

Złączki zaprasowywane można stosować w następujących systemach grzewczych i chłodzących:

- Fonterra Base
- Fonterra Base Flat
- Fonterra Base Roll
- Fonterra Reno
- Fonterra Side 12
- Fonterra Side 12 Clip
- Fonterra Tacker
- Fonterra Top 12
- Fonterra Industry

### 2.2 Dane techniczne

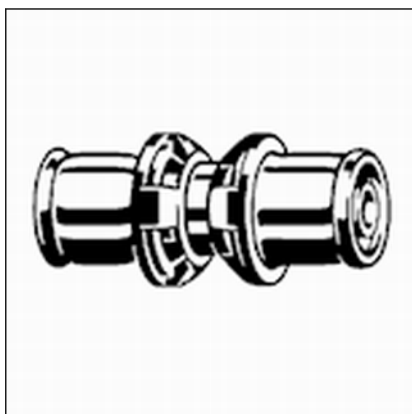

Zastosowanie	do połączeń zaprasowywanych rur Fonterra PB / PE-Xc / PE-RT / MV
Materiał	Brąz
Przyłącze	Przyłącze zaprasowywane SC-Contur

Średnica zewnętrzna rury [d]	Nr kat.
12	614676
15	614683
16	692384
17	614706
20	614720
25	636586

Dodatkowo są dostępne następujące złączki zaprasowywane systemu Fonterra:

Nazwa	Zastosowanie	Materiał	Wymiar	Nr wzoru
Złączka przejściowa z SC-Contur	Przejście z rur Fonterra na gwint zewnętrzny R	Brąz niklowany na matowo	12 / R $\frac{1}{2}$ 15 / R $\frac{1}{2}$ 20 / R $\frac{3}{4}$ 25 / R $\frac{3}{4}$	1213.5
Element wsuwany z SC-Contur	Przejście z Fonterra PB 12/15 na Sanpress / Sanpress Inox / Profipress	Brąz	12 / 15 15 / 15	1213
Złączka przyłączeniowa z SC-Contur	do rur Fonterra w rozdzielaczu Fonterra DN25	Brąz niklowany	12 15 17 20	1236
Kolanko 90° z SC-Contur	do połączeń zaprasowywanych rur Fonterra PB	Brąz	15	1214.3

# 3 Obsługa

## 3.1 Transport i przechowywanie

Zasady transportu i przechowywania:

- Unikać silnych uderzeń i wstrząsów.
- Elementy przechowywać w czystym i suchym pomieszczeniu.
- Elementy wyciągać z opakowania dopiero bezpośrednio przed ich użyciem.

## 3.2 Wskazówki montażowe



### WSKAZÓWKA!

Uszkodzone elementy należy wymienić na nowe. Nie wolno ich naprawiać.

Przy montażu złączek zaprasowywanych Fonterra należy przestrzegać następujących zasad:

- Stosować wyłącznie oryginalne elementy systemu Fonterra.
- Używać zalecanych zaciskarek podanych w katalogu (np. Viega Pressgun 5, Viega Pressgun Picco)
- Do zaprasowywania złączek zaprasowanych na rurach Fonterra używać podanych w katalogu szczęk zaciskowych systemu:

Wzór	Typ	Odpowiednie rury [wymiar]	Wskazówka
2799.7	Szczęki zaciskowe	12	tylko do rur z polibutylenem (PB)
2299.7	Szczęki zaciskowe	15, 17, 20, 25	–
2484.7	Szczęki zaciskowe	12, 15, 16, 17, 20, 25	–
2782	Zaciskarka ręczna	12	tylko do rur z polibutylenem (PB)



### 3.3 Montaż



**WSKAZÓWKA!**  
Przycinanie rur

Stosowanie pił lub szlifierek kątowych jest niedozwolone.



**WSKAZÓWKA!**

Stosowanie wkładek szczęk zaciskowych nr wzoru 2499.1 (12 mm) jest niedozwolone!



*Ilustracje przedstawiają przykłady zaprasowania złączki zaprasowywanej na rurze Fonterra. Wygląd złączki zaprasowywanej i rury może się różnić od posiadanego produktu.*

**Wykonanie połączenia zaprasowywanego:**

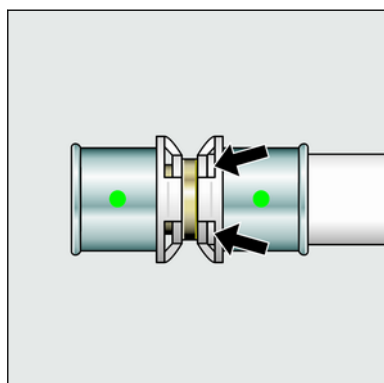
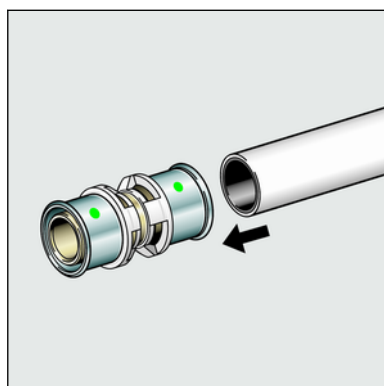

- Dociąć rurę Fonterra pod kątem prostym za pomocą obcinaka do rur.
  - Wzór 5341
- Rurę wsunąć w złączkę zaprasowywaną na tyle, aby koniec rury był widoczny w okienku kontrolnym.
- Przed zaprasowaniem sprawdzić osadzenie uszczelki oraz głębokość wsunięcia rury w mufę zaciskową.

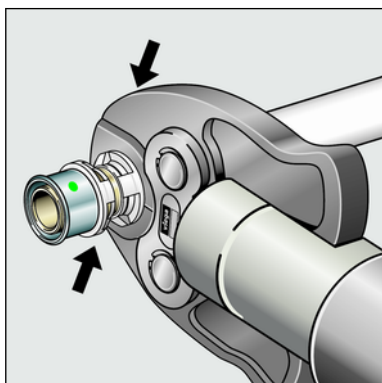

- Otworzyć szczękę zaciskową i założyć ją pod kątem prostym na złączce.
- Rozpocząć zaprasowanie i poczekać do zakończenia całej operacji.
  - ⇒ Połączenie zaprasowywane jest wykonane.

- Przed oddaniem do użytku wykonać próbę szczelności instalacji.

### 3.4 Utylizacja

Produkt i opakowanie posegregować na odpowiednie grupy materiałów (np. papier, metale, tworzywa sztuczne lub metale nieżelazne) i usunąć je zgodnie z obowiązującymi przepisami.