

# Steptec-knipschaar

## Gebruiksaanwijzing



voor braamloos afkorten en ponsen van de Steptec montagerail

**Model**  
8420

**Bouwjaar:**  
van 04/2004

nl\_NL

**viega**



# Inhoudsopgave

<b>1</b>	<b>Over deze gebruiksaanwijzing</b>	<b>4</b>
1.1	Doelgroepen	4
1.2	Markering van aanwijzingen	4
<b>2</b>	<b>Productinformatie</b>	<b>5</b>
2.1	Beoogd gebruik	5
2.1.1	Toepassingen	5
2.2	Productbeschrijving	5
2.2.1	Overzicht	5
<b>3</b>	<b>Gebruik</b>	<b>6</b>
3.1	Montage-informatie	6
3.1.1	Benodigd gereedschap	6
3.2	Gebruik	6
3.3	Verwijdering	11

# 1 Over deze gebruiksaanwijzing

Voor dit document gelden auteursrechten, meer informatie hierover kunt u vinden op [viega.com/legal](http://viega.com/legal).

## 1.1 Doelgroepen

De informatie in deze handleiding is bestemd voor de volgende groepen personen:

- Verwarmings- en sanitairinstallateurs resp. voor geïnstrueerd vakpersoneel

Personen die niet over de opleiding resp. de kwalificatie beschikken, is de montage, installatie en eventueel het onderhoud van dit product niet toegestaan. Deze beperking geldt niet voor eventuele aanwijzingen voor de bediening.

Bij de installatie van Viega producten moeten de algemeen erkende regels van de techniek en de Viega gebruiksaanwijzingen in acht worden genomen.

## 1.2 Markering van aanwijzingen

Teksten van waarschuwingen en aanwijzingen zijn afgezet tegen de verdere tekst en extra gemarkeerd met bijbehorende pictogrammen.



### GEVAAR!

Dit symbool waarschuwt voor mogelijk levensgevaarlijk letsel.



### WAARSCHUWING!

Dit symbool waarschuwt voor mogelijk ernstig letsel.



### VOORZICHTIG!

Dit symbool waarschuwt voor mogelijk letsel.



### AANWIJZING!

Dit symbool waarschuwt voor mogelijke materiële schade.



*Opmerkingen leveren aanvullende nuttige tips.*

## 2 Productinformatie

### 2.1 Beoogd gebruik

#### 2.1.1 Toepassingen

De Steptec-knipschaar is bestemd voor het braamvrij inkorten en perforeren van de Steptec-montagerail, model 8401.

Andere voorwerpen mogen niet met de knipschaar worden geknipt of gestanst.

### 2.2 Productbeschrijving

#### 2.2.1 Overzicht

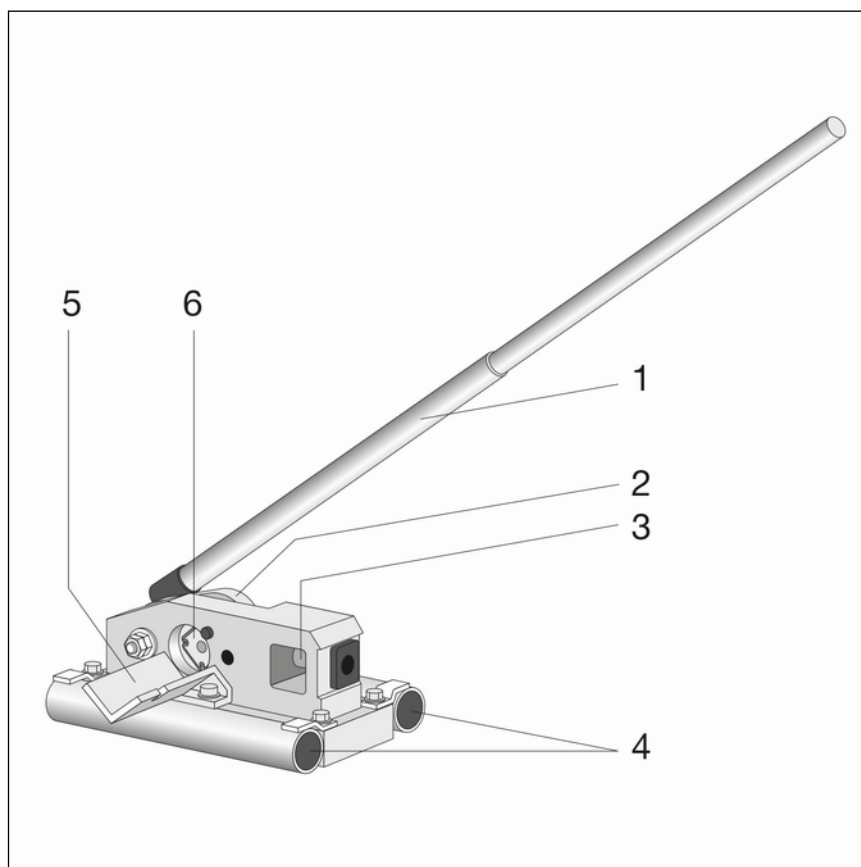

Afb. 1: Componenten

- 1 - Geleidingsstuk, met markering
- 2 - Matrijshouder
- 3 - Railgeleiding en snijmes voor het inkorten van de Steptec-rails
- 4 - Hendel (uittrekbaar)
- 5 - Railgeleiding en gatenstempel voor het perforeren van de Steptec-rails
- 6 - Buisgeleiding voor 1-inch-buizen

# 3 Gebruik

## 3.1 Montage-informatie

### 3.1.1 Benodigd gereedschap

Voor de montage van de reservedelen is het volgende gereedschap nodig:

- Steek- of ringsleutel: 13 mm / 17 mm
- Inbussleutel: 3 mm / 5 mm

## 3.2 Gebruik



### AANWIJZING!

Gebruik de Steptec-knipschaar alleen, wanneer die stevig bevestigd is:

- Bevestiging op een vaste ondergrond of
- verlenging van het steunvlak door twee buizen van 1 inch



*Smeer de excenterlagers en de stansmessen na elke 500 snijbewerkingen met een druppel olie.*

### Steptec-rail inkorten

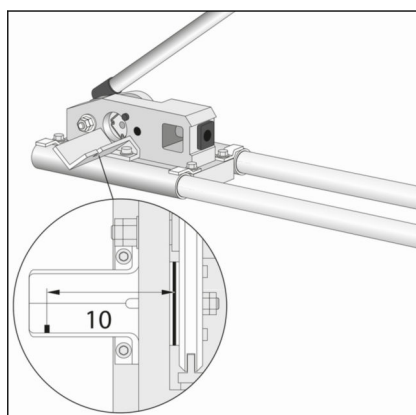

- Let op de extra meethulp:

De afstand van de markering tot het snijpunt bedraagt 10 cm.

- De hendel openen.
- De rail in de geleiding schuiven en op de gewenste lengte instellen.
- De hendel weer in de uitgangspositie bewegen en de rail inkorten.

### Railprofiel perforeren

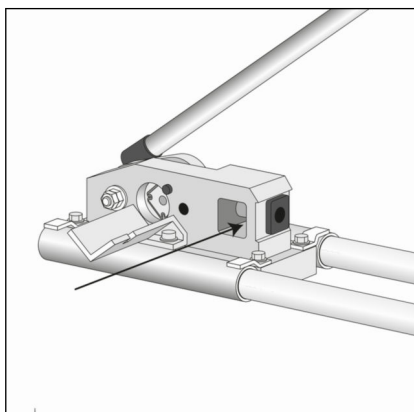

- De hendel openen.
- De rail zo ver in de geleiding schuiven, dat de te perforeren locatie zich in de knipschaar bevindt.
- De hendel weer in de uitgangspositie bewegen en de rail aan de verticale zijde perforeren.

### Reservedelen monteren



*De levensduur van de knipscharen bedraagt ongeveer 25.000 sneden en 25.000 perforaties.*

*Na dit aantal wordt aanbevolen de messen te vervangen.*

De messen kunnen via de vakgroothandel worden verkregen.

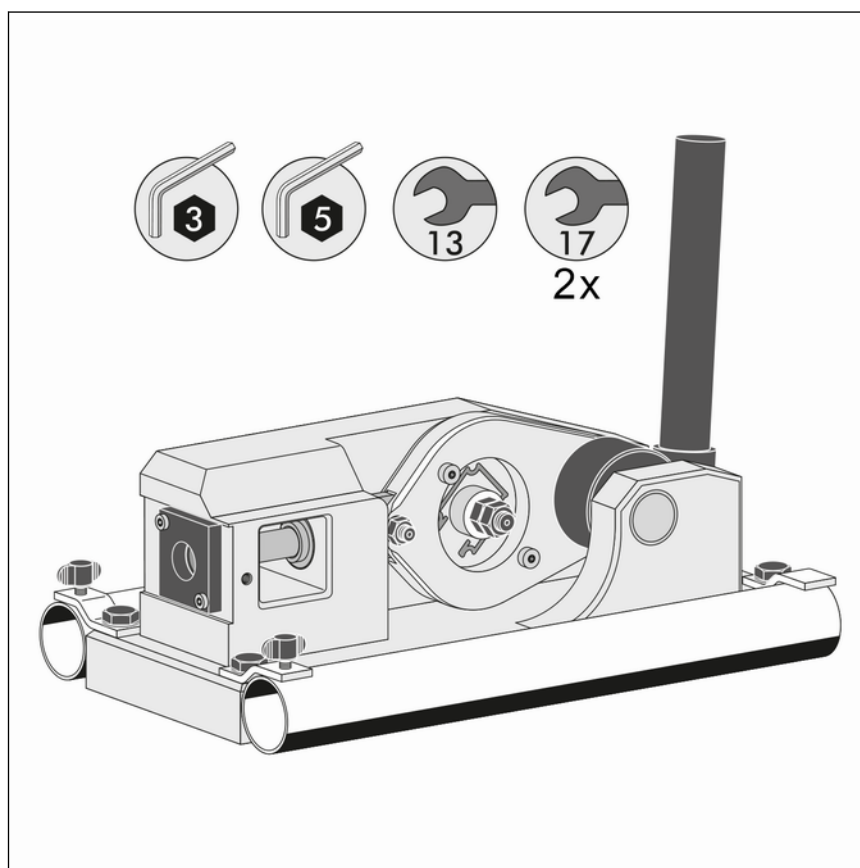

Afb. 2: Benodigd gereedschap

### Snijmes vervangen

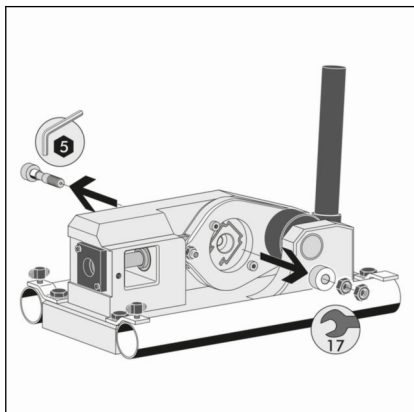

- Moeren en bevestigingsschroeven met een ringsleutel (SW 17) en een inbussleutel (5 mm) losdraaien en verwijderen.

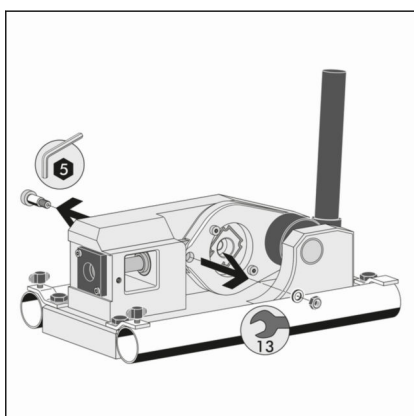

- Bevestigingsschroeven voor de matrijshouder met een ringsleutel (SW 13) en een inbussleutel (5 mm) losdraaien en verwijderen.

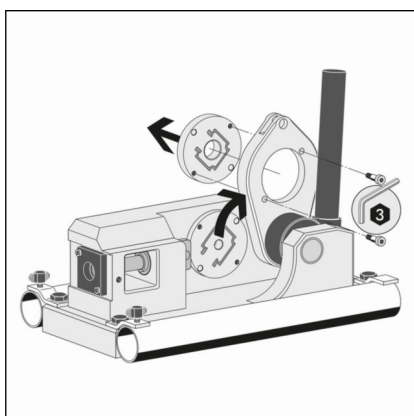

- Matrijshouder naar boven zwenken.  
De schroeven met de inbussleutel (3 mm) losdraaien.
- Snijmes verwijderen.

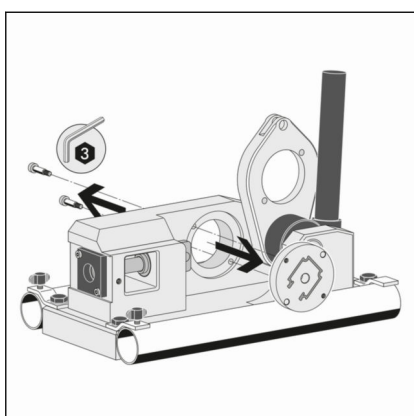

- De schroeven van de bouwconstructie met een inbussleutel (3 mm) losdraaien.
- Snijmes verwijderen.



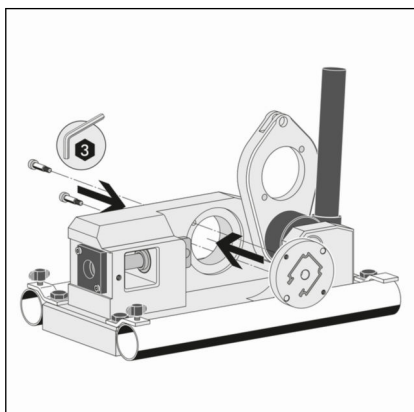

- Nieuw snijmes op de bouwconstructie plaatsen en de schroeven weer vastdraaien.

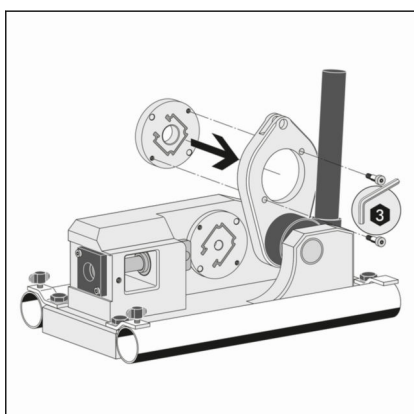

- Nieuw snijmes op de matrijshouder plaatsen en met de schroeven vastdraaien.

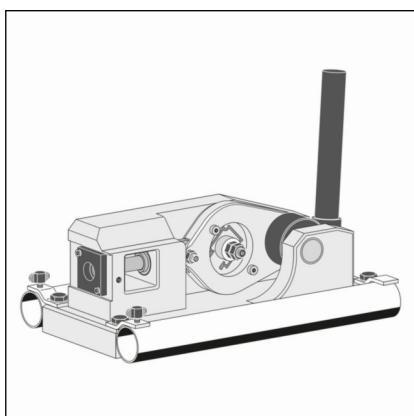

- Matrijshouder weer in de uitgangspositie bewegen en de schroeven weer vastdraaien.

### Gatenstempel vervangen

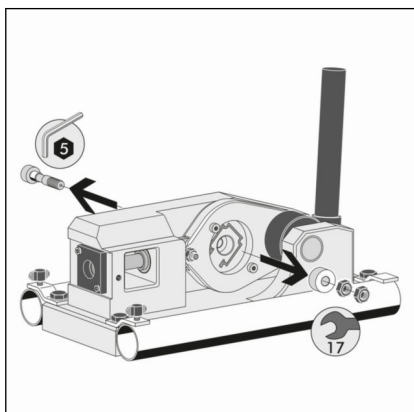

- Moeren en bevestigingsschroeven met een ringsleutel (SW 17) en een inbussleutel (5 mm) losdraaien en verwijderen.

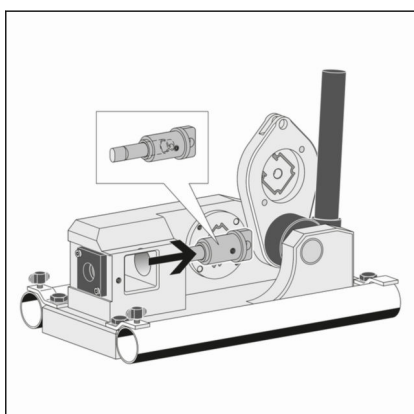

- De matrijshouder naar boven zwenken.
- De opname voor de gatenstempel uit de houder losmaken en naar achteren schuiven.

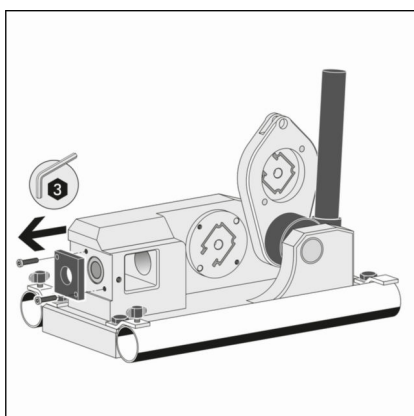

- De schroeven van de afstandsplaat met een inbussleutel (3 mm) losdraaien en verwijderen.

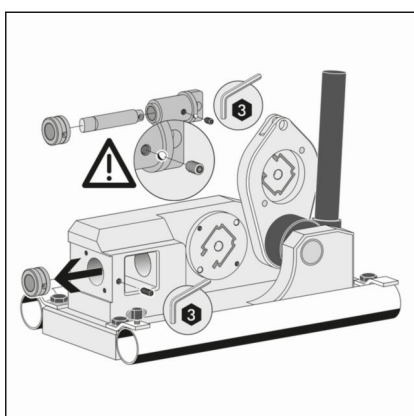

- De schroef naast de railgeleiding met een inbussleutel (3 mm) losdraaien en geleiding van de gatenstempel verwijderen.
- De schroeven op de opname voor de gatenstempel met de inbussleutel (3 mm) losdraaien.
- De gatenstempel verwijderen en een nieuwe gatenstempel plaatsen.
- De schroeven weer vastdraaien.

- De opname met de nieuwe gatenstempel weer plaatsen.
- De matrijshouder weer in de uitgangspositie bewegen en de schroeven weer vastdraaien.

### **3.3 Verwijdering**

Product en verpakking scheiden in de verschillende materiaalgroepen (bijv. papier, metalen, kunststoffen of non-ferrometalen) en volgens de nationaal geldende wetgeving afvoeren.