

Gebruiksaanwijzing

Profipress XL

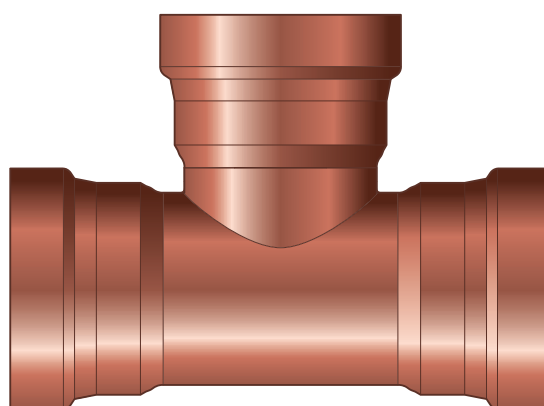
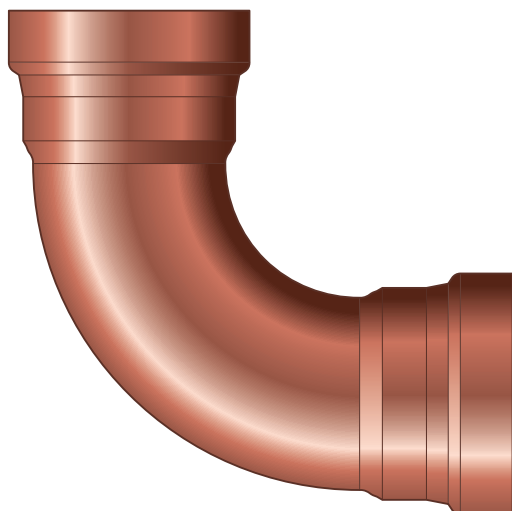
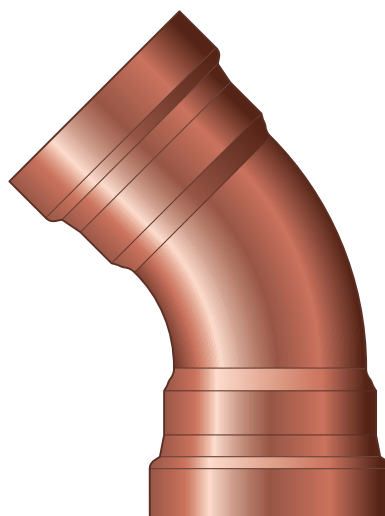
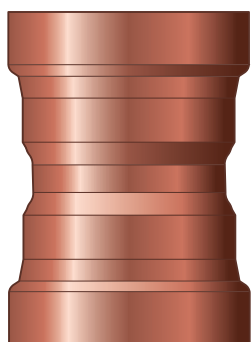

Persfittingsysteem van koper voor koperbuizen

Systeem
Profipress XL

Bouwjaar (van)
01/1998

viega

Inhoudsopgave

1	Over deze gebruiksaanwijzing	3
	1.1 Doelgroepen	3
	1.2 Markering van aanwijzingen	3
	1.3 Aanwijzing over deze taalversie	4
2	Productinformatie	5
	2.1 Normen en regelgevingen	5
	2.2 Beoogd gebruik	7
	2.2.1 Toepassingen	7
	2.2.2 Media	8
	2.3 Productbeschrijving	9
	2.3.1 Overzicht	9
	2.3.2 Buizen	9
	2.3.3 Persfittingen	12
	2.3.4 Dichtingen	13
	2.3.5 Menginstallaties	15
	2.4 Gebruiks informatie	15
	2.4.1 Corrosie	15
3	Gebruik	16
	3.1 Transport	16
	3.2 Opslag	16
	3.3 Montage-informatie	16
	3.3.1 Montageaanwijzingen	16
	3.3.2 Equipotentiële verbinding	17
	3.3.3 Toegestane vervanging van dichtingen	17
	3.3.4 Benodigde ruimte en afstanden	18
	3.3.5 Noodzakelijk gereedschap	19
	3.4 Montage	20
	3.4.1 Dichting vervangen	20
	3.4.2 Inkorten van buizen	21
	3.4.3 Buizen ontbramen	22
	3.4.4 Verbinding persen	23
	3.4.5 Flensverbindingen	25
	3.4.6 Dichtheidscontrole	30
	3.5 Onderhoud	31
	3.6 Verwijdering	31

1 Over deze gebruiksaanwijzing

Voor dit document gelden auteursrechten, meer informatie hierover kunt u vinden op viega.com/legal.

1.1 Doelgroepen

De informatie in deze gebruiksaanwijzing is bedoeld voor verwarmings- en sanitaire installateurs of voor opgeleid vakpersoneel.

Personen die niet over de opleiding resp. de kwalificatie beschikken, is de montage, installatie en evt. het onderhoud van dit product niet toegestaan. Deze beperking geldt niet voor eventuele aanwijzingen voor de bediening.

Bij de installatie van Viega producten moeten de algemeen erkende regels van de techniek en de Viega gebruiksaanwijzingen in acht worden genomen.

1.2 Markering van aanwijzingen

Waarschuwing- en aanwijzingsteksten zijn afgezet tegen de andere tekst en extra gemarkeerd met bijbehorende pictogrammen.



GEVAAR!

Dit symbool waarschuwt voor mogelijk levensgevaarlijk letsel.



WAARSCHUWING!

Dit symbool waarschuwt voor mogelijk ernstig letsel.



VOORZICHTIG!

Dit symbool waarschuwt voor mogelijk letsel.



AANWIJZING!

Dit symbool waarschuwt voor mogelijke materiële schade.



Aanvullende aanwijzingen en tips.

1.3 Aanwijzing over deze taalversie

Deze gebruiksaanwijzing bevat belangrijke informatie over product resp. systeemkeuze, montage en inbedrijfstelling, alsmede over het beoogd gebruik en zo nodig over onderhoudsmaatregelen. Deze informatie over producten, hun eigenschappen en technische handleiding ervan is gebaseerd op de momenteel geldende normen in Europa (bijv. EN) en/of in Duitsland (bijv. DIN/DVGW).

Sommige passages in de tekst kunnen verwijzen naar technische voorschriften in Europa/Duitsland. Deze voorschriften moeten voor andere landen als adviezen gelden, als daar geen overeenkomstige nationale eisen bestaan. De overeenkomstige nationale wetten, standaards, voorschriften, normen en andere technische voorschriften hebben prioriteit boven de Duitse/Europese richtlijnen in deze handleiding: de hier beschreven informatie is niet bindend voor andere landen en gebieden en dienen, zoals gezegd, enkel als ondersteuning.

2 Productinformatie

2.1 Normen en regelgevingen

De hierna genoemde normen en regelgevingen gelden voor Duitsland resp. Europa. Nationale regelgevingen vindt u op de betreffende website van het land onder:

- **Frans:** *viega.be/normes*
- **Vlaams:** *viega.be/normen*

Regelgeving uit paragraaf: beoogd gebruik

Geldigheidsgebied / Aanwijzing	In Duitsland geldende regelgeving
Bouw van drinkwater-installaties	DIN 1988-200
Bouw van drinkwater-installaties	EN 806-2
Regelgeving voor materiaalkeuze	DIN EN 12502-1
Regelgeving voor materiaalkeuze	Metall-Bewertungsgrundlage (UBA)

Regelgeving uit de paragraaf: toepassingen

Geldigheidsgebied / Aanwijzing	In Duitsland geldende regelgeving
Planning, installatie, werking en instandhouding van brandblusinstallaties	DIN 14462
Planning, uitvoering, werking en onderhoud van drinkwaterinstallaties	DIN EN 1717
Planning, uitvoering, werking en onderhoud van drinkwaterinstallaties	DIN 1988
Planning, uitvoering, werking en onderhoud van drinkwaterinstallaties	VDI/DVGW 6023
Planning, uitvoering, werking en onderhoud van drinkwaterinstallaties	Trinkwasserverordnung (TrinkwV)

Regelgeving uit de paragraaf: media

Geldigheidsgebied / Aanwijzing	In Duitsland geldende regelgeving
Geschiktheid voor drinkwater	DIN 1988-200
Geschiktheid voor drinkwater	EN 806-2
Geschiktheid voor verwarmingswater in CV-installaties	VDI-Richtlinie 2035, bladzijde 1 en bladzijde 2

Regelgeving uit de paragraaf: buizen

Geldigheidsgebied / Aanwijzing	In Duitsland geldende regelgeving
Toegelaten koperbuizen	DIN EN 1057
Goedkeuring van persfittingen voor gebruik met koperbuizen	DVGW-Arbeitsblatt GW 392

Regelgeving uit de paragraaf: dichtingen

Geldigheidsgebied / Aanwijzing	In Duitsland geldende regelgeving
Toepassingen van de EPDM-dichting ■ Verwarming	DIN EN 12828

Regelgeving uit de paragraaf: corrosie

Geldigheidsgebied / Aanwijzing	In Duitsland geldende regelgeving
Regelgeving voor uitwendige corrosiebescherming	DIN EN 806-2
Regelgeving voor uitwendige corrosiebescherming	DIN 1988-200
Regelgeving voor uitwendige corrosiebescherming	DKI-Informationsdruck i. 160
Bouw van drinkwater-installaties	DIN 1988-200
Bouw van drinkwater-installaties	DIN EN 806-2
Regelgeving voor materiaalkeuze	DIN EN 12502-1

Regelgeving uit de paragraaf: opslag

Geldigheidsgebied / Aanwijzing	In Duitsland geldende regelgeving
Eisen aan de opslag van materiaal	DIN EN 806-4, hoofdstuk 4.2

Regelgeving uit paragraaf: Flensverbinding maken

Geldigheidsgebied / Aanwijzing	In Duitsland geldende regelgeving
Kwalificatie van personeel voor de montage van flensverbindingen	VDI-Richtlinie 2290
Bepaling van aanhaalmomenten	DIN EN 1591-1

Regelgeving uit de paragraaf: dichtheidscontrole

Geldigheidsgebied / Aanwijzing	In Duitsland geldende regelgeving
Controle op de voltooide, maar niet afgedekte installatie	DIN EN 806-4
Dichtheidscontrole voor waterinstallaties	ZVSHK-Merkblatt: "Dichtheitsprüfungen von Trinkwasserinstallationen mit Druckluft, Inertgas oder Wasser"

Regelgeving uit de paragraaf: onderhoud

Geldigheidsgebied / Aanwijzing	In Duitsland geldende regelgeving
Werking en onderhoud van drinkwaterinstallaties	DIN EN 806-5

2.2 Beoogd gebruik



Het persfittingsysteem is geschikt voor de bouw van drinkwaterinstallaties volgens de geldende richtlijnen, rekening houdend met de materiaalkeuze volgens de geldende richtlijnen en in overeenstemming met de beoordelingsgrondslag voor metallische materialen die in contact komen met drinkwater van het Umweltbundesamt (UBA), zie [☞ „Regelgeving uit paragraaf: beoogd gebruik“ op pagina 5](#). Bij gebruik voor andere toepassingen en bij twijfel aan de juiste materiaalkeuze, neemt u contact op met Viega.

2.2.1 Toepassingen

Het persfittingsysteem is gedimensioneerd voor de nominale druk PN 16.

Deze is o.m. geschikt voor de volgende toepassingsgebieden:

- drinkwaterinstallaties
- Industriële installaties en verwarmingsinstallaties

- Brandblusinstallaties, zie ↗ „Regelgeving uit de paragraaf: toepassingen“ op pagina 5
 - nat
- Zonneënergieverwarmingsinstallatie met vlakcollectoren
- Zonneënergieverwarmingsinstallaties met vacuüm buiscollectoren (alleen met FKM-dichting)
- Persluchtinstallaties
- Systemen voor stadsverwarming in secundaire circuits
- Lagedruk-stoominstallaties (alleen met FKM-dichting)
- Koelwaterleidingen (gesloten circuit)

Voor informatie over toepassingen van de dichtingen, zie ↗ *Hoofdstuk 2.3.4 „Dichtingen“ op pagina 13.*

Drinkwaterinstallatie

Voor de planning, uitvoering, werking en het onderhoud van drinkwaterinstallaties moeten de geldende richtlijnen in acht worden genomen, zie ↗ „Regelgeving uit de paragraaf: toepassingen“ op pagina 5.

Onderhoud

Informeer uw opdrachtgever resp. de gebruiker van de drinkwaterinstallatie dat de installatie regelmatig moet worden onderhouden, zie ↗ „Regelgeving uit de paragraaf: toepassingen“ op pagina 5.

Dichting

Voor drinkwaterinstallaties is alleen de EPDM-dichting toegelaten. Geen andere dichtingen gebruiken.

2.2.2 Media

Het systeem is o.a. geschikt voor de volgende media:

Geldende richtlijnen, zie ↗ „Regelgeving uit de paragraaf: media“ op pagina 6.

- Drinkwater met betrekking tot het buismateriaal, uitgezonderd componenten (persfitting, armaturen, apparaten enz.):
- Verwarmingswater voor CV-installaties
- Perslucht volgens de specificatie van de gebruikte dichtingen
 - EPDM bij olieconcentratie < 25 mg/m³
 - FKM bij olieconcentratie ≥ 25 mg/m³
- Antivriesmiddelen, koelmiddelen tot een concentratie van 50%
- Stoom in lagedruk-stoominstallaties (alleen met FKM-dichting)

2.3 Productbeschrijving

2.3.1 Overzicht

Het leidingssysteem bestaat uit persfittingen voor koperbuizen en het bijbehorende persgereedschap.

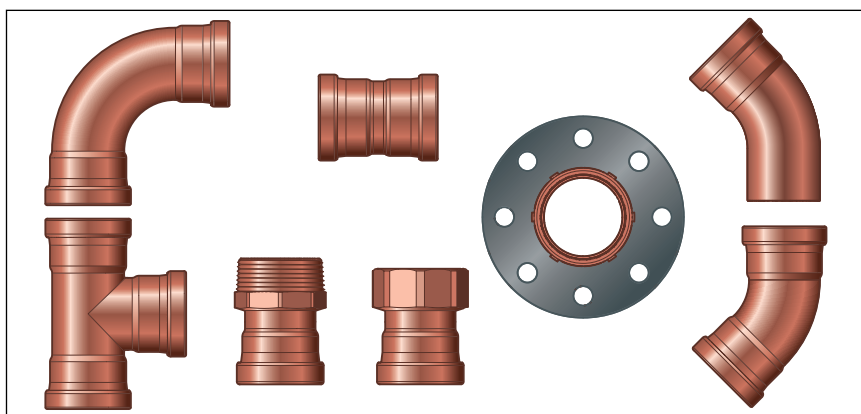

Afb. 1: Profipress XL-assortimentkeuze

De systeemcomponenten zijn beschikbaar in de volgende afmetingen: d64,0 / 76,1 / 88,9 / 108,0.

2.3.2 Buizen

Er mogen alleen koperbuizen worden gebruikt die aan de geldende regelgeving voldoet, zie [§ „Regelgeving uit de paragraaf: buizen“ op pagina 6:](#)

Afhankelijk van de toepassing (drinkwater- of verwarmingsinstallaties) zijn verschillende wanddiktes toegestaan.

Goedgekeurde koperbuizen in drinkwaterinstallaties

d x s [mm]	Volume per meter buis [l/m]	Buisgewicht [kg/m]
64,0 x 2,0	2,83	3,47
76,1 x 2,0	4,08	4,14
88,9 x 2,0	5,66	4,86
108,0 x 2,5	8,33	7,37

Goedgekeurde koperbuizen in verwarmingsinstallaties

d x s [mm]	Volume per meter buis [l/m]	Buisgewicht [kg/m]
64,0 x 2,0	2,83	3,47
76,1 x 2,0	4,08	4,14
88,9 x 2,0	5,66	4,86
108,0 x 2,5	8,33	7,37

Profipress-Persfitting in combinatie met roestvast stalen buis 1.4520

Profipress-Persfittings zijn met de Viega roestvast stalen buis 1.4520 combineerbaar. De roestvast stalen buis pijp 1.4520 is niet goedgekeurd voor drinkwater- en gasinstallaties.



Bescherming voor uitwendige corrosie in vochtige gebieden – roestvast stalen buis 1.4520 met Profipress-persfittings van koper

In toepassingen, waarin condensatie niet kan worden uitgesloten, zoals bijv. in gesloten koelcircuits of in vochtige gebieden, wordt door Viega het gebruik van Sanpress- en Sanpress Inox-persfittings aanbevolen.

- Bij het gebruik van Profipress-persfittings in koper in bovengenoemde toepassingen, moeten de verbindingpunten tussen de roestvast stalen buis 1.4520 en de Profipress-persfittings uit koper aanvullend met een corrosiebeschermende tape worden beschermd.
- Bij het gebruik van celgesloten isolatieslangen moeten alle stoot- en snijranden door geschikte verlijming zorgvuldig worden afgedicht.
- Bij een gebruik voor andere toepassingen en bij twijfel aan de juiste materiaalkeuze, neemt u contact op met het Viega.

Buiskenmerken roestvast stalen buis 1.4520

d x s [mm]	Volume per meter buis [l/m]	Buisgewicht [kg/m]
64,0 x 1,5	2,92	2,35

Buisleidingstraject en bevestiging

Voor de bevestiging van de buizen alleen buisbeugels met geluidsisolerende voering gebruiken.

Neem de algemene regels van de bevestigingstechniek in acht:

- Vaste buisleidingen niet als houder voor andere buisleidingen en componenten gebruiken.
- Gebruik geen buishaken.
- Houd afstand tot persfittingen.
- Let op de richting van de uitzetting – vaste punten en glijpunten inplannen.

Let erop de buisleidingen zodanig te bevestigen en los te koppelen van de bouwstructuur zodat ze geen contactgeluid als gevolg van thermische lengteveranderingen en eventuele drukschokken op de bouwstructuur of andere onderdelen kunnen overdragen.

De volgende bevestigingsafstanden aanhouden:

Afstand tussen de buisbeugels

d [mm]	Bevestigingsafstand van de buisbeugels [m]
64,0	4,00
76,1	4,25
88,9	4,75
108,0	5,00

Lengte-uitzetting

Buisleidingen zetten uit bij verwarming. De warmte-uitzetting is afhankelijk van het materiaal. Lengteveranderingen leiden tot spanningen in de installatie. Deze spanningen moeten door geschikte maatregelen worden gecompenseerd.

Volgende zaken hebben zich bewezen:

- Vaste punten en glijpunten
- Uitzettingscompensatietrajecten (uitzettingsslier)
- Compensatiestukken

Warmte-uitzettingscoëfficiënt

Materiaal	Warmte-uitzettingscoëfficiënt α [mm/mK]	Voorbeeld: Lengte-uitzetting bij buislengte = 20 m en $\Delta T = 50$ K [mm]
Koper	0,0166	16,6
Roestvast staal 1.4520	0,0108	10,8

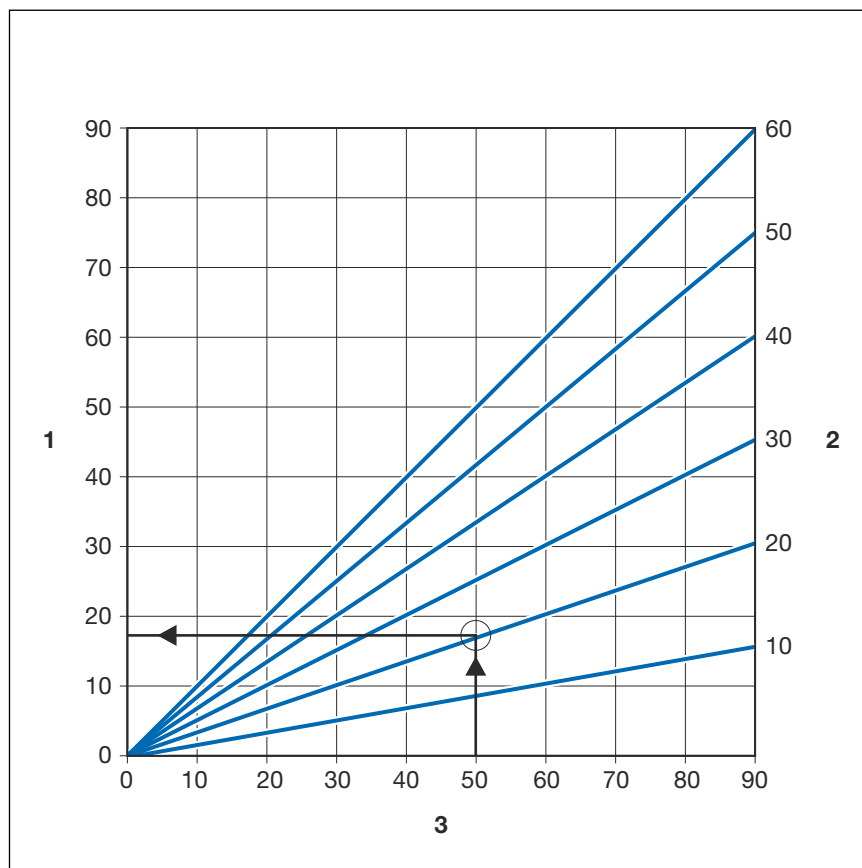

Afb. 2: Lengte-uitzetting van koperbuizen

- 1 - Lengte-uitzetting $\vec{\Delta l}$ [mm]
- 2 - Buislengte \vec{l}_0 [m]
- 3 - Temperatuurverschil $\vec{\Delta\theta}$ [K]

De lengte-uitzetting Δl kan in een diagram worden afgelezen of met de volgende formule rekenkundig worden vastgesteld:

$$\Delta l = \alpha \text{ [mm/mK]} \times L \text{ [m]} \times \Delta\theta \text{ [K]}$$

2.3.3 Persfittingen

De persfittingen in het Profipress XL-systeem bestaan uit koper.

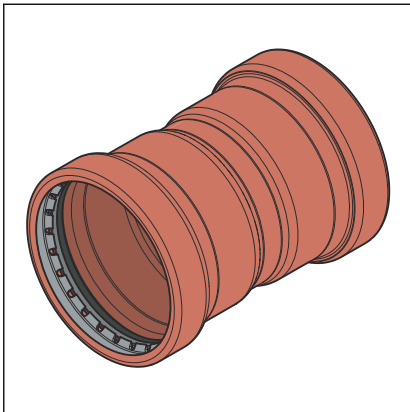

Afb. 3: Persfittingen

Bij Profipress XL-persfittingen bevinden zich een snijring, een scheidingsring en een dichting in de inkeping van de persfitting. Bij het persen snijdt de snijring in de buis en zorgt op die manier voor een krachtsluitende verbinding.

Bij de installatie en later bij het persen beschermt de scheidingsring de dichting tegen beschadigingen door de snijring.

SC-Contur

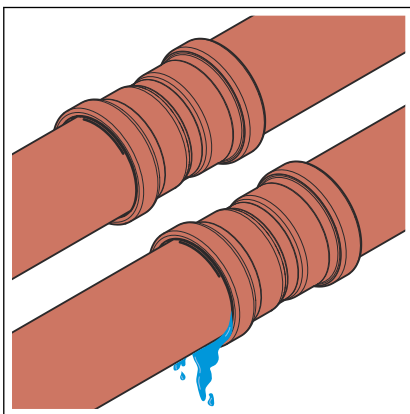

Afb. 4: SC-Contur

Viega persfittingen beschikken over het SC-Contur. Het SC-Contur is een door de DVGW gecertificeerde veiligheidstechniek en zorgt ervoor dat de persfitting in ongeperste toestand gegarandeerd ondicht is. Per ongeluk niet geperste verbindingen vallen daarom op bij de dichtheidscontrole.

Viega garandeert dat per ongeluk niet-geperste verbindingen tijdens de dichtheidscontrole zichtbaar worden:

- Bij de natte dichtheidscontrole in het drukbereik van 0,1–0,65 MPa (1,0–6,5 bar)
- Bij de droge dichtheidscontrole in het drukbereik van 22 hPa–0,3 MPa (22 mbar–3,0 bar)

2.3.4 Dichtingen

De persfittingen zijn in de fabriek uitgerust met EPDM-dichtingen. Voor toepassingen met hogere temperaturen, zoals bijvoorbeeld bij stadsverwarmingsvoorzieningen of lagedruk-stoominstallaties moeten de persfittingen met FKM-dichtingen worden uitgerust.

De dichtingen kunnen als volgt worden onderscheiden:

- EPDM-dichtingen zijn zwart glanzend.
- FKM-dichtingen zijn matzwart.

Toepassingen van de EPDM-dichting

Toepassingen	Drinkwater	Verwarming	Zonneënergieverwarmingsinstallaties	Perslucht	Technische gassen
Toepassingen	Alle buisleidingssegmenten	CV-installatie	Zonnecircuit	Alle buisleidingssegmenten	Alle buisleidingssegmenten
Bedrijfstemperatuur [T_{max}]	80 °C	95 °C	1)	60 °C	—
Bedrijfsdruk [P_{max}]	—	1,6 MPa (16 bar)	0,6 MPa (6 bar)	1,6 MPa (16 bar)	—
Opmerkingen	Volgens de geldende richtlijnen ³⁾ P_{max} : 1,0 MPa T_{max} : 95 °C t_{max} : < 60 min	Volgens de geldende richtlijnen ¹⁾ T_{max} : 105 °C	Voor vlakcollectoren	droog, oliegehalte < 25 mg / m ³ 4)	2) 4)

¹⁾ zie ☞ „Regelgeving uit de paragraaf: dichtingen“ op pagina 6

²⁾ Afstemming met Viega vereist.

³⁾ Zie ☞ „Regelgeving uit paragraaf: beoogd gebruik“ op pagina 5

⁴⁾ Zie ook document "Toepassingsgebieden van metalen installatiesystemen" op de Viega-website

Toepassingen van de FKM-dichting

Toepassingen	Stadsverwarmingsvoorziening	Zonneënergieverwarmingsinstallaties	Perslucht
Toepassing	Stadsverwarmingsvoorzieningen in secundaire circuits	Zonnecircuit	Alle buisleidingssegmenten
Bedrijfstemperatuur [T_{max}]	140 °C	1)	60 °C
Bedrijfsdruk [P_{max}]	1,6 MPa (16 bar)	0,6 MPa (6 bar)	1,6 MPa (16 bar)
Opmerkingen	Om er zeker van te zijn dat het systeem wordt geïnstalleerd volgens de specificaties van het nutsbedrijf, dient u vóór de installatie contact op te nemen met het nutsbedrijf.	Voor vacuüm buiscollectoren 2)	droog 2)

¹⁾ Afstemming met Viega vereist.

²⁾ Zie ook document "Toepassingsgebieden van metalen installatiesystemen" op de Viega-website



De afdichtingsmaterialen van het persfittingsysteem zijn onderhevig aan thermische veroudering, die afhangt van de mediumtemperatuur en de bedrijfstijd. Hoe hoger de mediatemperatuur, hoe sneller de thermische veroudering van het afdichtingsmateriaal verloopt. In het geval van speciale bedrijfsomstandigheden, bijvoorbeeld industriële warmteterugwinningssystemen, moeten de specificaties van de fabrikant van het apparaat worden vergeleken met de specificaties van het persfittingsysteem.

Voor gebruik van het persfittingsysteem buiten de beschreven toepassingen of bij twijfel over de juiste materiaalkeuze kunt u contact opnemen met Viega.

2.3.5 Menginstallaties

In drinkwaterinstallaties kunnen verschillende metalen van buisleidingscomponenten elkaar wederzijds belemmeren en bijv. corrosie veroorzaken. In stroomrichting mag bijvoorbeeld geen koperbuis direct voor verzinkte stalen buizen worden gemonteerd.



De stromingsregel moet bij alle menginstallaties van koperbuizen en buizen van verzinkt staal worden aangehouden.

Neem voor vragen over dit onderwerp ook contact op met Viega.

2.4 Gebruiksaanwijzing

2.4.1 Corrosie

Voor open geïnstalleerde buisleidingen en armaturen in ruimtes is normaal gesproken geen uitwendige corrosiebescherming nodig.

In de volgende gevallen bestaan uitzonderingen:

- Contact met agressieve bouwstoffen zoals nitriet- of ammoniakhoudend materiaal
- In agressieve omgeving

Indien een uitwendige corrosiebescherming noodzakelijk is, moeten de geldende richtlijnen in acht worden genomen, zie  „Regelgeving uit de paragraaf: corrosie“ op pagina 6.

3 Gebruik

3.1 Transport

Bij het transport van buizen moet op het volgende worden gelet:

- Buizen niet over laadranden trekken. Het oppervlak zou beschadigd kunnen worden.
- Buizen tijdens transport beveiligen. Door het wegglijden zouden de buizen kunnen buigen.
- Beschermkappen aan de buiseinden niet beschadigen en pas direct voor de montage verwijderen. Beschadigde buiseinden mogen niet meer worden geperst.



Aanvullend de gegevens van de buizenfabrikant in acht nemen.

3.2 Opslag

Bij de opslag de eisen van de geldende richtlijnen in acht nemen, zie  „Regelgeving uit de paragraaf: opslag“ op pagina 6:

- Componenten schoon en droog bewaren.
- Componenten niet direct op de vloer opslaan.
- Minstens drie oplegpunten creëren voor het opslaan van buizen.
- Verschillende buismaten indien mogelijk gescheiden bewaren.
Wanneer de gescheiden opslag niet mogelijk is, kleine maten op grote maten opslaan.



Aanvullend de gegevens van de buizenfabrikant in acht nemen.

3.3 Montage-informatie

3.3.1 Montageaanwijzingen

Systemcomponenten controleren

Door transport en opslag kunnen systeemcomponenten worden beschadigd.

- Alle onderdelen controleren.
- Beschadigde componenten vervangen.

- Beschadigde componenten niet repareren.
- Vervuilde componenten mogen niet worden geïnstalleerd.

3.3.2 Equipotentiële verbinding



GEVAAR! **Gevaar door elektrische stroom**

Een elektrische schok kan leiden tot verbrandingen en ernstig tot dodelijk letsel veroorzaken.

Omdat alle buisleidingssystemen van metaal elektrisch geleiden, kan een abusievelijk contact met een netspanning geleidend voorwerp ertoe leiden dat het hele buisleidingssysteem en de aangesloten metalen componenten (bijv. radiatoren) onder spanning staan.

- Laat werkzaamheden aan het elektrische systeem uitsluitend uitvoeren door elektro-installateurs.
- Integreer leidingssystemen van metaal altijd in de potentiaalvereffening.



De installateur van de elektrische installatie is ervoor verantwoordelijk dat de equipotentiële verbinding wordt gecontroleerd resp. wordt beveiligd.

3.3.3 Toegestane vervanging van dichtingen



Belangrijke aanwijzing

Dichtingen in persfittingen zijn met de materiaalspecifieke eigenschappen op de betreffende media resp. toepassingen van de buisleidingssystemen afgestemd en in het algemeen alleen daarvoor gecertificeerd.

De vervanging van een dichting is principieel toegestaan. De dichting moet door een reglementair wisselstuk voor het beoogde toepassingsdoel worden vervangen ↪ *Hoofdstuk 2.3.4 „Dichtingen“ op pagina 13*. Het gebruik van andere dichtingen is niet toegestaan.

In de volgende situaties is de vervanging van een dichting toegestaan:

- wanneer de dichting in de persfitting duidelijk beschadigd is en door een Viega reservedichting van hetzelfde materiaal moet worden vervangen
- wanneer een EPDM-dichting door een FKM-dichting (hogere temperatuurbestendigheid, bijv. voor industriële toepassing) moet worden vervangen

3.3.4 Benodigde ruimte en afstanden

Persen tussen buisleidingen

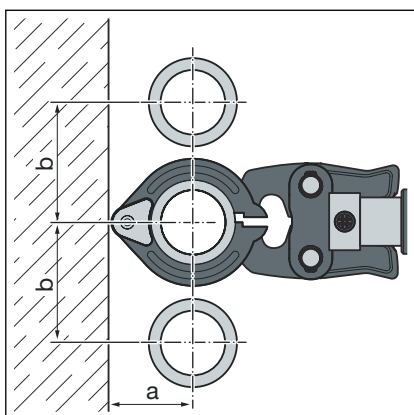

d	64,0	76,1	88,9	108,0
a [mm]	110	110	120	135
b [mm]	185	185	200	215

Persen tussen buis en wand

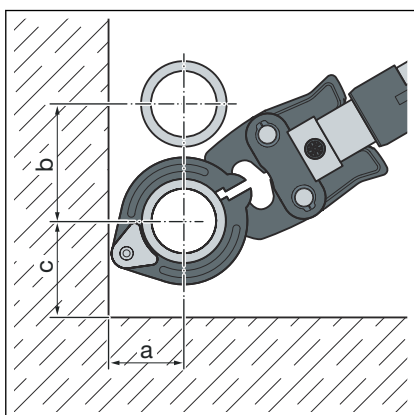

d	64,0	76,1	88,9	108,0
a [mm]	110	110	120	135
b [mm]	185	185	200	215
c [mm]	130	130	140	155

Afstand tot wanden

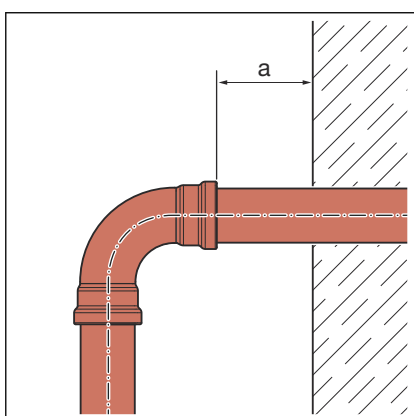

d	64,0-108,0
Minimumafstand a_{min} [mm]	20

Afstand tussen de persingen



AANWIJZING! Ondichte persverbindingen door te korte buizen

Wanneer twee persfittingen op een buis zonder afstand tegen elkaar worden geplaatst, mag de buis niet te kort zijn. Wanneer de buis bij het persen niet tot de voorziene insteekdiepte in de persfitting steekt, kan de verbinding ondicht worden.

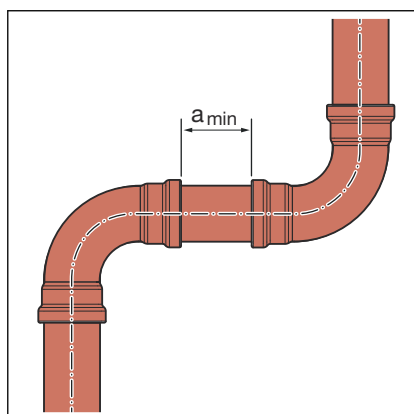

d	64,0–108,0
Minimumafstand a [mm]	15

Z-maten

De Z-maten vindt u op de overeenkomstige productpagina in de online-catalogus.

3.3.5 Noodzakelijk gereedschap

Voor het vervaardigen van een persverbinding is het volgende gereedschap nodig:

- Buizensnijder of metaalzaag met fijne tanden
- Ontbramer en kleurpotlood voor het aftekenen
- Persmachine met constante perskracht van 32 kN
- Persring met bijbehorende scharniertrekklaauw, passend bij de buisdiameter en met geschikt profiel

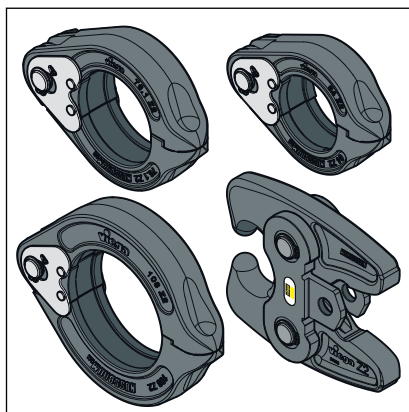

Afb. 5: Persringen en scharniertrekklauw



Voor het persen adviseert Viega het gebruik van Viega systeemgereedschap.

De Viega systeempersgereedschappen werden speciaal voor de verwerking van de Viega persfittingsystemen ontwikkeld en daarop afgestemd.

3.4 Montage

3.4.1 Dichting vervangen

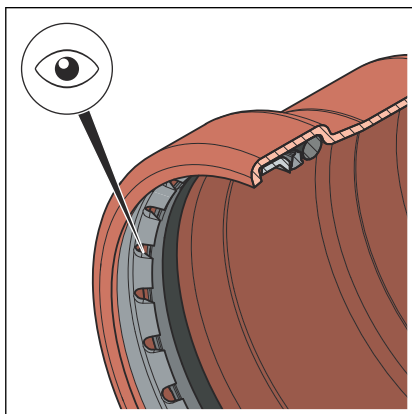

Afb. 6: Snijring



VOORZICHTIG!
Gevaar voor letsel door scherpe randen

Boven de dichting bevinden zich een scheidingsring en een snijring met scherpe randen (zie pijl). Bij het vervangen van de dichting bestaat gevaar voor snijletsel.

- Grijp niet met blote handen in de persfitting.

Dichting verwijderen



Gebruik geen voorwerpen met scherpe punten of randen bij het verwijderen van de dichting die de dichting of de inkeping kunnen beschadigen.

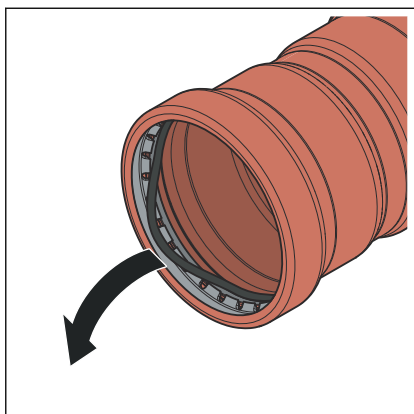

- De dichting uit inkeping verwijderen, daarbij de scheidingsring in de inkeping laten.

Ga voorzichtig te werk zodat de scheidingsring en de zitting van de dichting niet worden beschadigd.

Dichting plaatsen

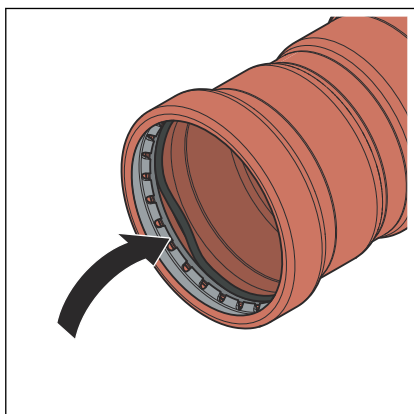

- Een nieuwe, onbeschadigde dichting onder de scheidingsring in de inkeping plaatsen.

Let er daarbij op dat de dichting niet door de snijring wordt beschadigd.

- Controleren of de dichting zich volledig in de inkeping bevindt.

3.4.2 Inkorten van buizen



AANWIJZING! **Ondichte persverbindingen door beschadigd materiaal!**

Door beschadigde buizen of dichtingen kunnen persverbindingen ondicht worden.

Let op de volgende aanwijzingen om beschadigingen aan buizen en dichtingen te voorkomen:

- Gebruik voor het inkorten geen slijpschijven (haakse slijper) of snijbranders.
- Gebruik geen vetten en oliën (bijv. snijolie).

Voor informatie over gereedschap, zie ook [Hoofdstuk 3.3.5 „Noodzakelijk gereedschap“ op pagina 19.](#)

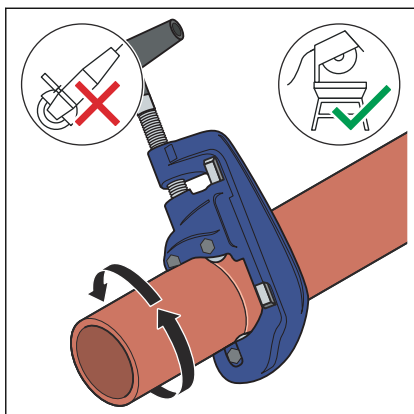

- Snijd de buis zo haaks mogelijk af met een buissnijder of een metaalzaag met fijne tanden om een volledige en gelijkmatige insteekdiepte van de buis te garanderen.

Daarbij groeven op het buisoppervlak voorkomen.

3.4.3 Buizen ontbramen

De buiseinden moeten na het inkorten aan binnen- en buitenkant zorgvuldig worden ontbraamd.

Door het ontbramen wordt vermeden dat de dichting wordt beschadigd of de persfitting bij de montage kantelt. Viega adviseert een ontbramer te gebruiken (model 2292.4XL).



AANWIJZING! **Beschadiging door verkeerd gereedschap!**

Gebruik geen slijpschijven en dergelijk gereedschap voor het ontbramen. De buizen kunnen daardoor worden beschadigd.

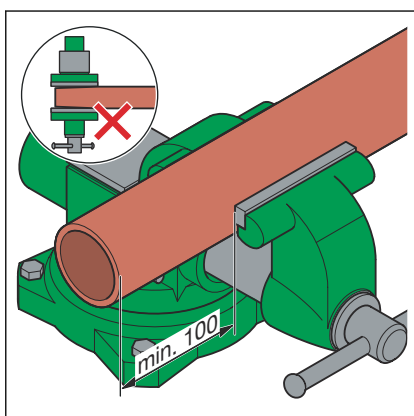

- De buis in de bankschroef spannen.
- Bij het inspannen minstens 100 mm afstand (a) tot het buiseinde aanhouden.

De buiseinden mogen niet worden verbogen of beschadigd.

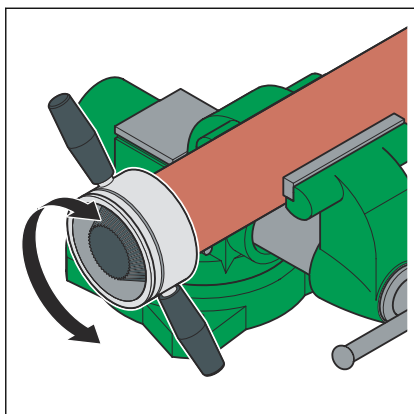

- De buis van binnen en buiten ontbramen.

3.4.4 Verbinding persen

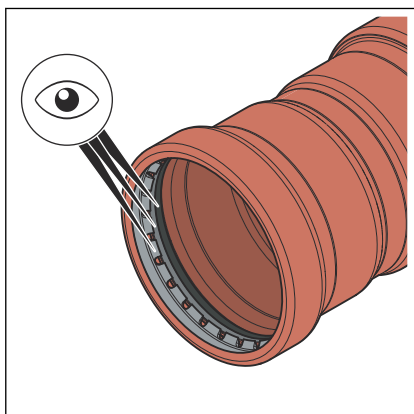

Vereisten:

- Het buiseinde is niet verbogen of beschadigd.
- De buis is ontbraamd.
- In de persfitting bevindt zich de juiste dichting.
EPDM = zwart glanzend
FKM = zwart mat
- Dichting, scheidingsring en snijring zijn onbeschadigd.
- Dichting, scheidingsring en snijring bevinden zich volledig in de inkeping.

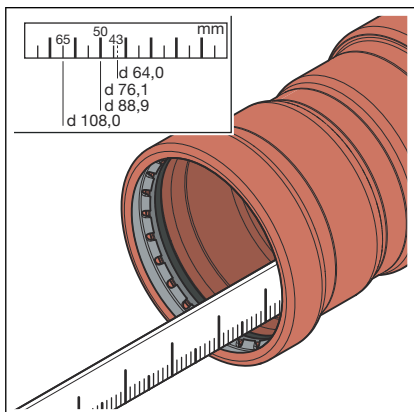

- Meet de insteekdiepte in de persfitting.

d [mm]	Insteekdiepte [mm]
64,0	43
76,1	50
88,9	50
108,0	60

- De insteekdiepte meten en op de buis aftekenen.

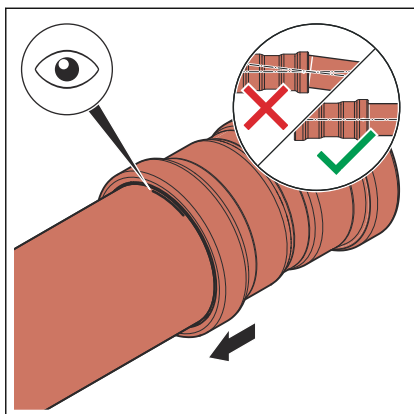

- De persfitting tot de gemarkeerde insteekdiepte op de buis schuiven. De persfitting niet kantelen.
- De scharniertrekklauw op de persmachine steken en de bevestigingsbout erin schuiven totdat deze vastklikt.

INFO! Neem de handleiding van het persgereedschap in acht.

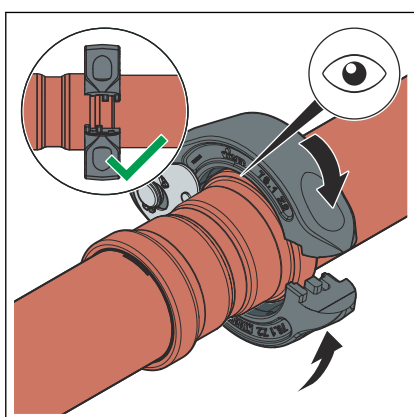

- De persring op de persfitting plaatsen. De persring moet de buitenste ring van de persfitting volledig bedekken.

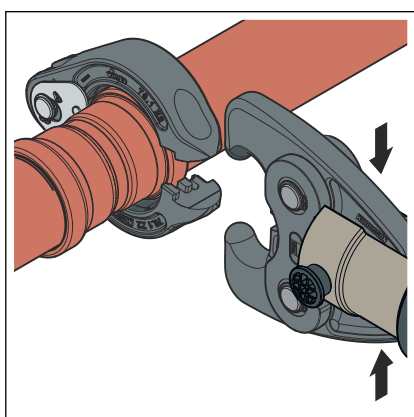

- De scharniertrekklauw openen.

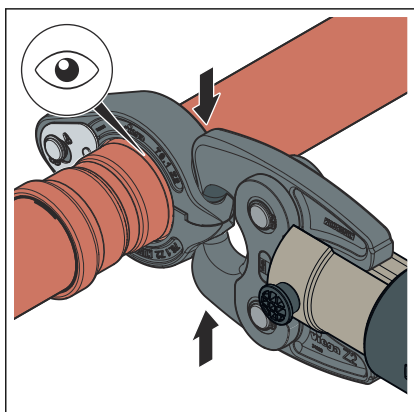

- De scharniertrekklauw in de opnames van de persring met bevestigingsbout vergrendelen.
- De persing uitvoeren.
- De scharniertrekklauw openen en de persring verwijderen.

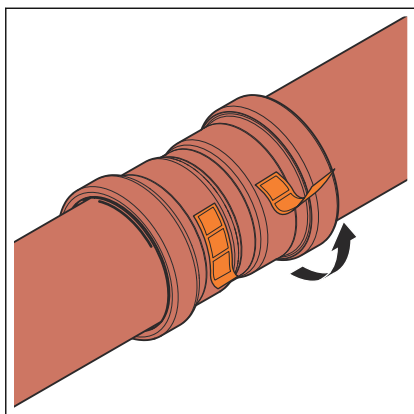

- De controlelip verwijderen.
- De verbinding is als geperst gemarkeerd.

3.4.5 Flensverbindingen

In het afgebeelde persfittingsysteem zijn flensverbindingen in de maten 64,0 tot 108,0 mm mogelijk.

De montage van flensverbindingen mag alleen door gekwalificeerd personeel worden uitgevoerd. De kwalificatie van personeel voor de montage van flensverbindingen kan bijvoorbeeld worden uitgevoerd op basis van de geldende richtlijnen, zie [☞ „Regelgeving uit paragraaf: Flensverbinding maken“ op pagina 7.](#)

- Een overeenkomstig opleidingsonderdeel over de juiste montage van flensverbindingen in de beroepsopleiding (van het werkend/gespecialiseerd personeel) met een gekwalificeerd diploma, alsmede een succesvolle regelmatige toepassing worden als voldoende bewijs beschouwd.
- Andere werknemers zonder de vereiste technische opleiding (bijv. bedieningspersoneel) die flensverbindingen moeten installeren, moeten door middel van theoretische en praktische opleidingen technische kennis verwerven. Deze opleidingen moeten worden gedocumenteerd.

sluitringen

De voordelen van het gebruik van geharde sluitringen zijn:

- Gedefinieerd wrijvingsoppervlak tijdens de montage.
- Gedefinieerde ruwheid in de berekening en dus vermindering van de spreiding van het aandraaimoment, waardoor mathematisch een grotere schroefkracht kan worden bereikt.

Flenstypes

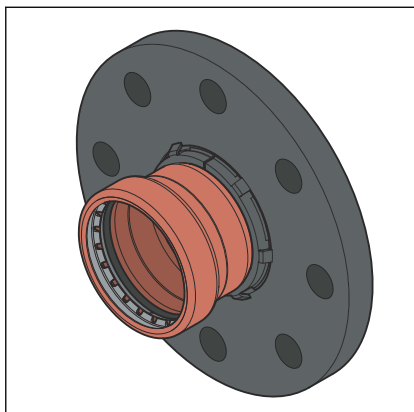

Afb. 7: Losse flens

flensverbinding maken

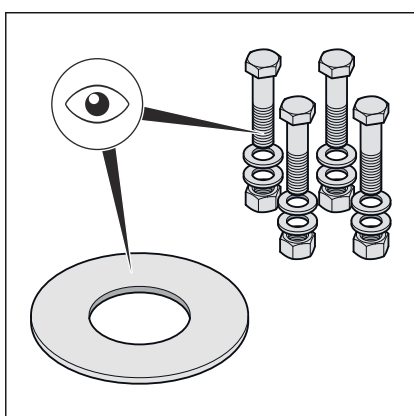
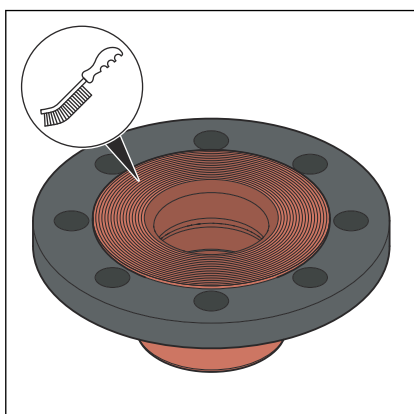

Losse flens

- staal poedercoating
- Persaansluiting uit koper
- Model 2459.5XL: 64 mm tot 108,0 mm (PN10/16)



Maak altijd eerst de flensverbinding en dan de persverbinding.

- Eventuele tijdelijke coatings op de flensafdichtingsvlakken vóór de montage verwijderen zonder resten achter te laten, met reinigingsmiddelen en een geschikte staalborstel.

AANWIJZING! Bij het vervangen van dichtingen moet u ervoor zorgen dat de oude dichting volledig van het flensafdichtingsoppervlak wordt verwijderd zonder het flensafdichtingsoppervlak te beschadigen.

- Zorg ervoor dat de flensafdichtingsvlakken schoon, onbeschadigd en vlak zijn. In het bijzonder mogen er geen radiale beschadigingen aan het oppervlak zijn, zoals groeven of inslagsporen.

- De zeskantschroeven, moeren en sluitringen moeten schoon en onbeschadigd zijn en voldoen aan de specificaties voor de minimumlengte van de zeskantschroeven en de sterkteklasse, zie  „Benodigde aandraaimomenten“ op pagina 29.

- Vervang de bij de demontage verwijderde zeskantschroeven, moeren en sluitringen door nieuwe indien deze beschadigd zijn.

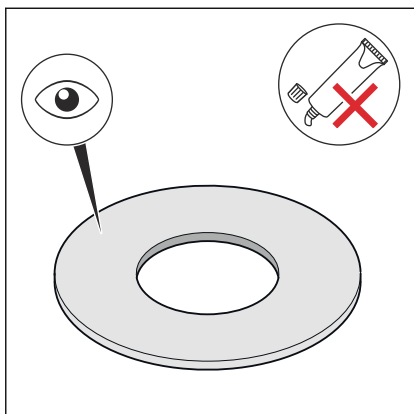

- De dichting moet schoon, onbeschadigd en droog zijn. Gebruik geen lijm of montagepasta voor dichtingen.
- Gebruikte dichtingen niet opnieuw gebruiken.
- Gebruik geen dichtingen met knikken, aangezien deze een veiligheidsrisico inhouden.
- Controleer of de dichtingen vrij zijn van fouten en gebreken en voldoen aan de specificaties van de fabrikant.

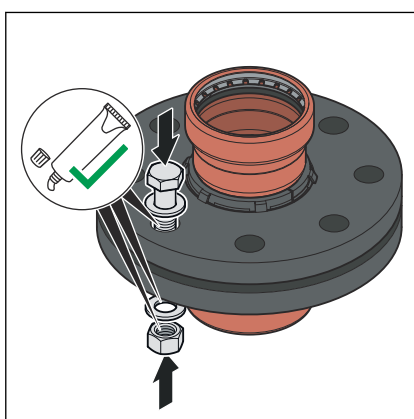

- Smeer de volgende flenselementen met geschikt smeermiddel:
 - Zeskantschroefdraad
 - rondel
 - Moersteun

AANWIJZING! Neem de specificaties van de fabrikant over de toepassing en het temperatuurbereik van het smeermiddel in acht.

Installeer en centreer het dichtelement

De correcte montage van flensverbindingen vereist parallel uitgelijnde flensbladen zonder middenverschuiving, die het mogelijk maken het dichtelement zonder beschadiging in de juiste positie te brengen.

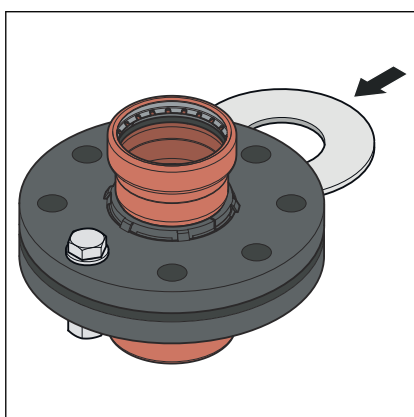

- Druk de dichtingen ver genoeg uit elkaar, zodat de dichting zonder kracht en zonder beschadiging kan worden aangebracht.

De speling (niet-paralleliteit van de dichtingsvlakken) vóór het aandraaien van de zeskantschroeven is onschadelijk indien de toelaatbare speling niet wordt overschreden.

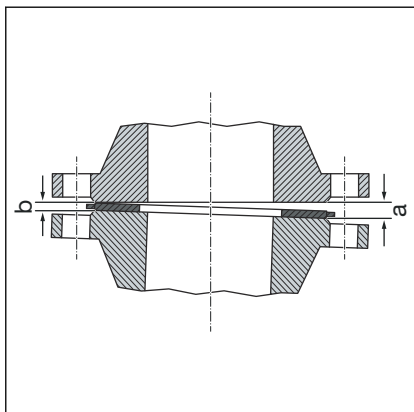

Systematiek voor het aandraaien van zeskantschroeven

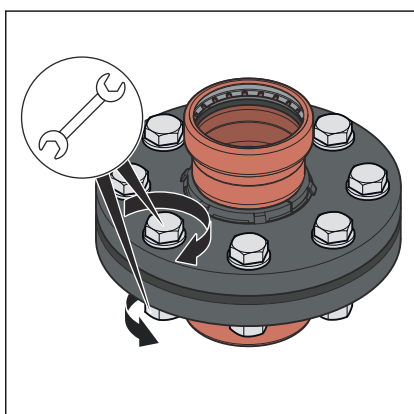
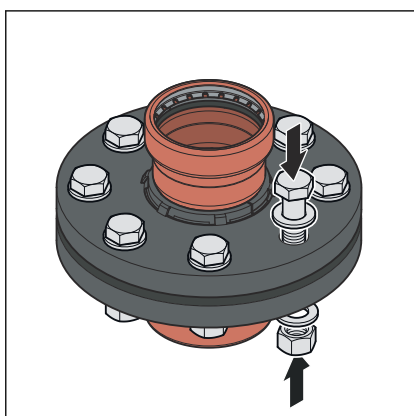

DN	Toelaatbare opening a-b [mm]
65-100	0,6

- Verwijder de opening van de gapende kant (a).
- In geval van twijfel de flenzen zonder afdichting proefdraaien door de zeskantschroeven aan te draaien om een evenwijdigheid en een dichtingsvlakafstand van ca. 10% van het nominale draaimoment te verkrijgen.
 - ⊞ De opening is niet toelaatbaar als de flenspositie niet zonder veel kracht kan worden bereikt.
- De volgorde waarin de zeskantschroeven en moeren worden aangedraaid, heeft een aanzienlijke invloed op de krachtverdeling die op de dichting werkt (oppervlaktedruk). Verkeerd aandraaien leidt tot een grote spreiding van de voorspankrachten en kan ertoe leiden dat de vereiste minimale oppervlaktedruk wordt onderschreden totdat lekkage optreedt.
- Na het aandraaien van de moer moeten minimaal twee, maar niet meer dan vijf schroefdraden aan de uiteinden van de zeskantschroeven zichtbaar blijven.
- De zeskantschroeven met de hand vormmonteren en daarbij op het volgende letten:
 - Monteer de zeskantschroeven zodanig dat alle zeskantbouten zich aan één flenzzijde bevinden.
 - Bij horizontaal geplaatste flenzen de zeskantschroeven van bovenaf inbrengen.
 - Vervang trage zeskantschroeven door soepel draaiende schroeven.
- Het gelijktijdige gebruik van verschillende aanhaalgereedschappen is mogelijk.

Aandraai volgorde

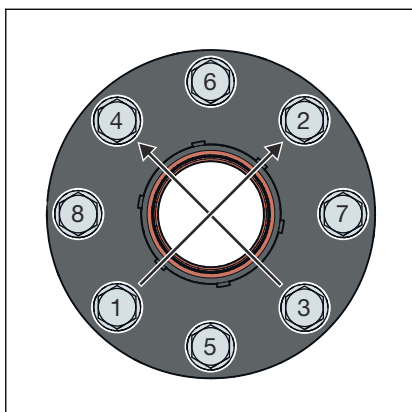

- Draai alle zeskantschroeven kruiselings aan met 30% van het nominale aandraaimoment.
- Draai alle zeskantschroeven zoals in stap 1 beschreven aan met 60% van het nominale aandraaimoment.
- Draai alle zeskantschroeven zoals in stap 1 beschreven aan met 100% van het nominale aandraaimoment.
- Draai alle zeskantschroeven opnieuw aan tot het volledige voorgeschreven aandraaimoment. Herhaal deze procedure totdat de moeren niet meer kunnen worden gedraaid wanneer het volledige aandraaimoment wordt uitgeoefend.

Afb. 8: Profipress G XL Zeskantschroeven kruiselings

Benodigde aandraaimomenten

Aandraaimomenten Profipress G XL-flensovergangen

Model	DN	Artikelnummer	Draad	Aandraaimoment [Nm]	Lengte zeskantschroeven [mm]	Krachtklasse
2459.5XL	65	577 797	M16	125	70	8.8
		648 534				
		534 042				
	80	534 059				
	100	534 066				

flensverbinding losdraaien

Alvorens met de demontage van een bestaande flensverbinding te beginnen, moet u, indien nodig, van het verantwoordelijke bedrijf toestemming en een werkvergunning verkrijgen, waarbij u het volgende in acht moet nemen:

- De installatiesectie moet drukloos worden gemaakt en volledig worden gespoeld.
- Zet alle ingebouwde of bevestigde onderdelen die niet afzonderlijk worden vastgehouden, vast voordat u de flensverbinding losmaakt. Dit geldt ook voor bevestigingssystemen zoals veerhangers en -steunen.
- Begin met het losdraaien van zeskantschroeven of moeren aan de kant die van het lichaam is afgekeerd, draai de resterende zeskantschroeven iets los en demonteer deze pas volledig wanneer men er zeker van is dat er geen gevaar bestaat door het leidingsysteem. Als een leiding onder spanning staat, bestaat het risico dat de leiding scheurt.
- Draai de zeskantschroeven of moeren kruiselings los in ten minste twee passages.
- Sluit de open uiteinden van de strengen met blinde sluitingen.
- Transport van ontmantelde leidingen alleen in gesloten toestand.
- Bij het vervangen van dichtingen moet u ervoor zorgen dat de oude dichting volledig van het flensafdichtingsoppervlak wordt verwijderd zonder het flensafdichtingsoppervlak te beschadigen.



AANWIJZING! **Wees voorzichtig bij het gebruik van een haakse slijper!**

Het losdraaien van defecte zeskantschroeven en moeren met een haakse slijper produceert vonken die in het buismateriaal kunnen branden en corrosie kunnen veroorzaken.

3.4.6 Dichtheidscontrole

Vóór de ingebruikname moet de installateur een dichtheidscontrole uitvoeren.

Deze controle op de voltooide, maar nog niet afgedekte installatie uitvoeren.

De geldende richtlijnen in acht nemen, zie ☞ „Regelgeving uit de paragraaf: dichtheidscontrole“ op pagina 7.

Ook voor niet-drinkwaterinstallaties de dichtheidscontrole volgens de geldende richtlijnen uitvoeren, zie ☞ „Regelgeving uit de paragraaf: dichtheidscontrole“ op pagina 7.

Het resultaat documenteren.

3.5 Onderhoud

Voor de werking en het onderhoud van drinkwaterinstallaties moeten de geldende richtlijnen in acht worden genomen, zie ↪ „Regelgeving uit de paragraaf: onderhoud“ op pagina 7.

3.6 Verwijdering

Product en verpakking scheiden in de verschillende materiaalgroepen (bijv. papier, metalen, kunststoffen of non-ferrometalen) en volgens de nationaal geldende wetgeving afvoeren.



Viega Belgium bvba

info@viega.be

viega.be

BEnl • 2024-07 • VPN230145

