

Gebruiksaanwijzing

Megapress S XL

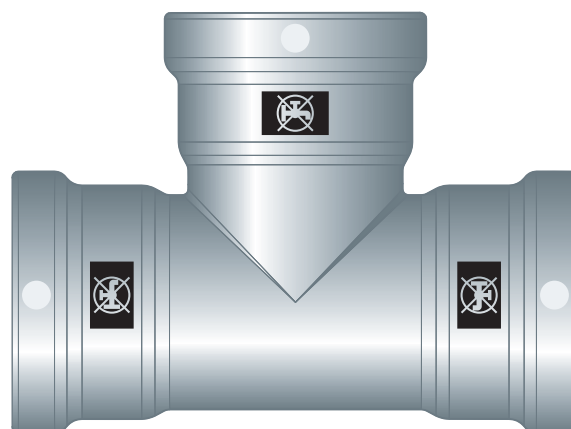

Persfittingsysteem van ongelegeerd staal voor buizen met dikke wand

Systeem
Megapress S XL

Bouwjaar (van)
10/2017

viega

Inhoudsopgave

1	Over deze gebruiksaanwijzing	3
	1.1 Doelgroepen	3
	1.2 Markering van aanwijzingen	3
	1.3 Aanwijzing over deze taalversie	4
2	Productinformatie	5
	2.1 Normen en regelgevingen	5
	2.2 Beoogd gebruik	6
	2.2.1 Toepassingen	7
	2.2.2 Media	7
	2.3 Productbeschrijving	7
	2.3.1 Overzicht	7
	2.3.2 Buizen	8
	2.3.3 Persfittings	14
	2.3.4 Dichtingen	14
	2.3.5 Technische gegevens	15
	2.3.6 Markeringen op componenten	15
	2.4 Gebruiks informatie	16
	2.4.1 Corrosie	16
3	Gebruik	17
	3.1 Transport	17
	3.2 Opslag	17
	3.3 Montage-informatie	17
	3.3.1 Montageaanwijzingen	17
	3.3.2 Equipotentiële verbinding	23
	3.3.3 Benodigde ruimte en afstanden	23
	3.3.4 Noodzakelijk gereedschap	25
	3.4 Montage	27
	3.4.1 Dichting vervangen	27
	3.4.2 Inkorten van buizen	28
	3.4.3 Buizen ontbramen	29
	3.4.4 Verbinding persen	30
	3.4.5 Dichtheidscontrole	32
	3.5 Verwijdering	33

1 Over deze gebruiksaanwijzing

Voor dit document gelden auteursrechten, meer informatie hierover kunt u vinden op viega.com/legal.

1.1 Doelgroepen

De informatie in deze gebruiksaanwijzing is bedoeld voor verwarmings- en sanitaire installateurs resp. voor geïnstrueerd vakpersoneel.

Personen die niet over de opleiding resp. de kwalificatie beschikken, is de montage, installatie en evt. het onderhoud van dit product niet toegestaan. Deze beperking geldt niet voor eventuele aanwijzingen voor de bediening.

Bij de inbouw van Viega producten moeten de algemeen erkende regels van de techniek en de Viega gebruiksaanwijzingen in acht worden genomen.

1.2 Markering van aanwijzingen

Waarschuwing- en aanwijzingsteksten zijn afgezet tegen de andere tekst en extra gemarkeerd met bijbehorende pictogrammen.



GEVAAR!

Dit symbool waarschuwt voor mogelijk levensgevaarlijk letsel.



WAARSCHUWING!

Dit symbool waarschuwt voor mogelijk ernstig letsel.



VOORZICHTIG!

Dit symbool waarschuwt voor mogelijk letsel.



AANWIJZING!

Dit symbool waarschuwt voor mogelijke materiële schade.



Aanvullende aanwijzingen en tips.

1.3 Aanwijzing over deze taalversie

Deze gebruiksaanwijzing bevat belangrijke informatie over product resp. systeemkeuze, montage en inbedrijfstelling, alsmede over het beoogd gebruik en zo nodig over onderhoudsmaatregelen. Deze informatie over producten, hun eigenschappen en technische handleiding ervan is gebaseerd op de momenteel geldende normen in Europa (bijv. EN) en/of in Duitsland (bijv. DIN/DVGW).

Sommige passages in de tekst kunnen verwijzen naar technische voorschriften in Europa/Duitsland. Deze voorschriften moeten voor andere landen als adviezen gelden, als daar geen overeenkomstige nationale eisen bestaan. De overeenkomstige nationale wetten, standaards, voorschriften, normen en andere technische voorschriften hebben prioriteit boven de Duitse/Europese richtlijnen in deze handleiding: de hier beschreven informatie is niet bindend voor andere landen en gebieden en dienen, zoals gezegd, enkel als ondersteuning.

2 Productinformatie

2.1 Normen en regelgevingen

De hierna genoemde normen en regelgevingen gelden voor Duitsland resp. Europa. Nationale regelgevingen vindt u op de betreffende website van het land onder:

- **Frans:** *viega.be/normes*
- **Vlaams:** *viega.be/normen*

Regelgeving uit de paragraaf: toepassingen

Geldigheidsgebied / Aanwijzing	In Duitsland geldende regelgeving
Geen toepassing voor brandgassen	DVGW G 260
Toepassing in brandblusinstallaties	DIN 14462

Regelgeving uit de paragraaf: media

Geldigheidsgebied / Aanwijzing	In Duitsland geldende regelgeving
Geschiktheid voor verwarmingswater in CV-installaties	VDI-Richtlinie 2035, bladzijde 1 en bladzijde 2

Regelgeving uit de paragraaf: buizen

Geldigheidsgebied / Aanwijzing	In Duitsland geldende regelgeving
Onderscheid van buistypes en buisseries	DIN EN 10255
Eisen aan stalen buizen – kwaliteit vlambuizen	DIN EN 10220
Eisen aan stalen buizen – kwaliteit vlambuizen	DIN EN 10216–1
Eisen aan stalen buizen – kwaliteit vlambuizen	DIN EN 10217–1
Bevestigingsafstand buisbeugels	VdS CEA 4001

Regelgeving uit de paragraaf: dichtingen

Geldigheidsgebied / Aanwijzing	In Duitsland geldende regelgeving
Toepassingen van de FKM-dichting ■ Verwarming	DIN EN 12828

Regelgeving uit de paragraaf: opslag

Geldigheidsgebied / Aanwijzing	In Duitsland geldende regelgeving
Eisen aan de opslag van materiaal	DIN EN 806-4, hoofdstuk 4.2

Regelgeving uit de paragraaf: montageaanwijzingen

Geldigheidsgebied / Aanwijzing	In Duitsland geldende regelgeving
Eisen en aanwijzingen voor brandblus- en sprinklerinstallaties	VdS-Anerkennung G 414021
Toegestane druk, DN en gebruiksvoorwaarden	VdS 2100-26-2: 2012-04, tabel A.1
Houderafstanden Brandgevaarklassen	VdS CEA 4001
Minimum wanddikte van de buis en maximum wanddikte van de buis	CEA 4001, tabel 15.02

Regelgeving uit de paragraaf: dichtheidscontrole

Geldigheidsgebied / Aanwijzing	In Duitsland geldende regelgeving
Controle op de voltooide, maar niet afgedekte installatie	DIN EN 806-4
Dichtheidscontrole voor waterinstallaties	ZVSHK-Merkblatt: "Dichtheitsprüfungen von Trinkwasserinstallationen mit Druckluft, Inertgas oder Wasser"
Drukproef in sprinklerinstallaties	VdS CEA 4001, hoofdstuk 17
Eisen aan vul- en suppletiewater	VDI 2035

2.2 Beoogd gebruik



Stem het gebruik van het systeem voor andere dan de beschreven toepassingen en media met de Viega Technical Support af.

2.2.1 Toepassingen

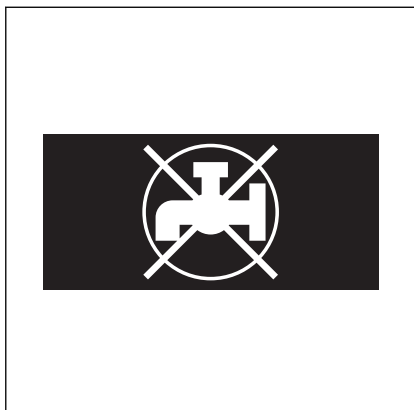

Afb. 1: „Geen drinkwater“

Het systeem is bestemd voor de toepassing in industriële, verwarmings- en koelinstallaties en is een vervanging voor las- en schroef- en rol-groefverbindingen bij nieuwe installaties en reparaties. Het systeem is niet geschikt voor het gebruik in drinkwaterinstallaties. De persfittingen zijn daarom met een zwart symbool "Geen drinkwater" gekenmerkt.

Het buisleidingsstelsel mag niet worden gebruikt voor brandgassen, zie [☞ „Regelgeving uit de paragraaf: toepassingen“ op pagina 5.](#)

Deze kan o.m. op de volgende gebieden worden gebruikt:

- Gesloten verwarmings- en koelcircuits
- Industriële installaties
- Sprinklerinstallaties
- Brandblusinstallaties, zie [☞ „Regelgeving uit de paragraaf: toepassingen“ op pagina 5](#)
- Persluchtinstallaties
- Installaties voor technische gassen (op aanvraag)

2.2.2 Media

Het systeem is o.a. geschikt voor de volgende media:

Geldende richtlijnen, zie [☞ „Regelgeving uit de paragraaf: media“ op pagina 5.](#)

- Verwarmingswater voor gesloten CV-installaties
- Perslucht (droog) volgens de specificatie van de gebruikte dichtingen
- Antivriesmiddelen, koelmiddelen tot een concentratie van 50%
- Technische gassen (op aanvraag)

2.3 Productbeschrijving

2.3.1 Overzicht

Het buisleidingsstelsel bestaat uit persfittingen voor stalen buizen met dikke wand en het bijbehorende persgereedschap.

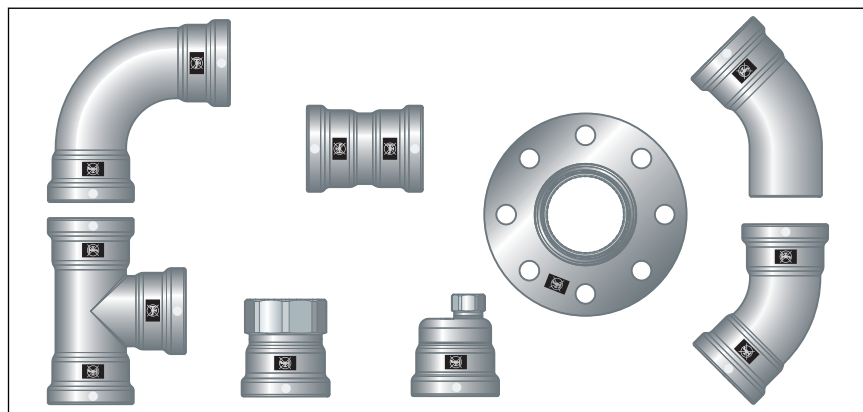

Afb. 2: Megapress S XL-persfittings

De systemcomponenten zijn beschikbaar in de volgende afmetingen: D2½ (DN65), D3 (DN80), D4 (DN100)

2.3.2 Buizen

Megapress S XL-persfittings mogen met de volgende naadloze (S) of aan lengtenaad gelaste (W) stalen buizen worden gebruikt:

- Zwarte
- Verzinkte
- Industrieel gelakte
- Geëpoxeerde

De stalen buizen moeten aan de geldende richtlijnen voldoen, zie [☞ „Regelgeving uit de paragraaf: buizen“ op pagina 5](#)



Wanneer er een laag op de buis aanwezig is mag de in de tabellen genoemde maximale buitendiameter niet worden overschreden.

Buizenoverzicht – kwaliteit draadbuizen

De norm maakt een onderscheid tussen zware buisserie H en middelzware buisserie M of tussen buistype L, L 1 en L 2. Bij de verschillende buisseries en buistypes behoren naadloze en aan lengtenaad gelaste buizen, zie [☞ „Regelgeving uit de paragraaf: buizen“ op pagina 5](#).

Kwaliteit draadbuizen – zware serie H en middelzware serie M

Schroefdraadmaat [inch]	Nominale diameter [DN]	Nominale buitendiameter [mm]	Min. buitendiameter incl. laag [mm]	Max. buitendiameter incl. laag [mm]	Wanddikte zware serie H [mm]	Wanddikte middelzware serie M [mm]
2½	65	76,1	75,3	76,6	4,5	3,6
3	80	88,9	88,0	89,5	5,0	4,0
4	100	114,3	113,1	115,0	5,4	4,5

Kwaliteit draadbuizen – buistype L

Schroefdraadmaat [inch]	Nominale diameter [DN]	Nominale buitendiameter [mm]	Min. buitendiameter incl. laag [mm]	Max. buitendiameter incl. laag [mm]	Wanddikte [mm]
2½	65	76,1	75,2	76,0	3,2
3	80	88,9	87,9	88,7	3,2
4	100	114,3	113,0	113,9	3,6

Kwaliteit draadbuizen – buistype L 1

Schroefdraadmaat [inch]	Nominale diameter [DN]	Nominale buitendiameter [mm]	Min. buitendiameter incl. laag [mm]	Max. buitendiameter incl. laag [mm]	Wanddikte [mm]
2½	65	76,1	75,2	76,3	3,2
3	80	88,9	87,9	89,4	3,6
4	100	114,3	113,0	114,9	4,0

Kwaliteit draadbuizen – buistype L 2

Schroefdraadmaat [inch]	Nominale diameter [DN]	Nominale buitendiameter [mm]	Min. buitendiameter incl. laag [mm]	Max. buitendiameter incl. laag [mm]	Wanddikte [mm]
2½	65	76,1	75,2	76,0	3,2
3	80	88,9	87,9	88,7	3,2
4	100	114,3	113,0	113,9	3,6

Buizenoverzicht – ketelbuis kwaliteit

De normen maken een onderscheid tussen buisserie 1, 2 en 3. Zij adviseren de installatiebuizen van buisserie 1 te gebruiken omdat de buizen van de buisseries 2 en 3 niet of slechts beperkt beschikbaar zijn. Tot buisserie 1 behoren naadloze en lengtenaad gelaste buizen, zie  „Regelgeving uit de paragraaf: buizen“ op pagina 5.

Ketelbuis kwaliteit – buisserie 1

Schroefdraadmaat [inch]	Nominale diameter [DN]	Nominale buitendiameter [mm]	Min. buitendiameter incl. laag [mm]	Max. buitendiameter incl. laag [mm]	Mogelijke buiswanddiktes voor naadloze buizen ¹⁾ [mm]	Mogelijke buiswanddiktes voor op lengte-naad gelaste buizen ¹⁾ [mm]
2½	65	76,1	75,3	76,9	2,9–20,0	1,4–10,0
3	80	88,9	88,0	89,8	3,2–25,0	1,4–10,0
4	100	114,3	113,2	115,4	3,6–32,0	1,4–11,0

¹⁾ Zie  „Regelgeving uit de paragraaf: buizen“ op pagina 5

Buisleidingstraject en bevestiging

Voor de bevestiging van de buizen alleen buisbeugels met chloridevrije geluidsisolerende voering gebruiken.

Neem de algemene regels van de bevestigingstechniek in acht:

- Bevestigde buisleidingen niet gebruiken als houders voor andere buisleidingen en componenten.
- Gebruik geen buishaken.
- Let op de richting van de uitzetting - vaste punten en glijpunten inplannen.

Afstand tussen de buisbeugels

D [mm]	Nominale diameter [inch]	Bevestigingsafstand van de buisbeugels [m] ¹⁾	Bevestigingsafstand van de buisbeugels [m] ²⁾
76,1	2½	5,50	4,00
88,9	3	6,00	4,00
114,3	4	6,00	4,00

¹⁾ volgens informatie van de fabrikant

²⁾ volgens VdS, zie  „Regelgeving uit de paragraaf: buizen“ op pagina 5

Lengte-uitzetting

Buisleidingen zetten uit bij verwarming. De warmte-uitzetting is afhankelijk van het materiaal. Lengteveranderingen leiden tot spanningen in de installatie. Deze spanningen moeten door geschikte maatregelen worden gecompenseerd.

Volgende zaken hebben zich bewezen:

- Vaste punten en glijpunten
- Uitzettingscompensatietrajecten (buighoek)
- Compensatiestukken

Warmte-uitzettingscoëfficiënten van verschillende buismaterialen

Materiaal	Warmte-uitzettingscoëfficiënt α [mm/mK]	Voorbeeld: Lengte-uitzetting bij buislengte L = 20 m en $\Delta T = 50$ K [mm]
Staal	0,0120	12,0

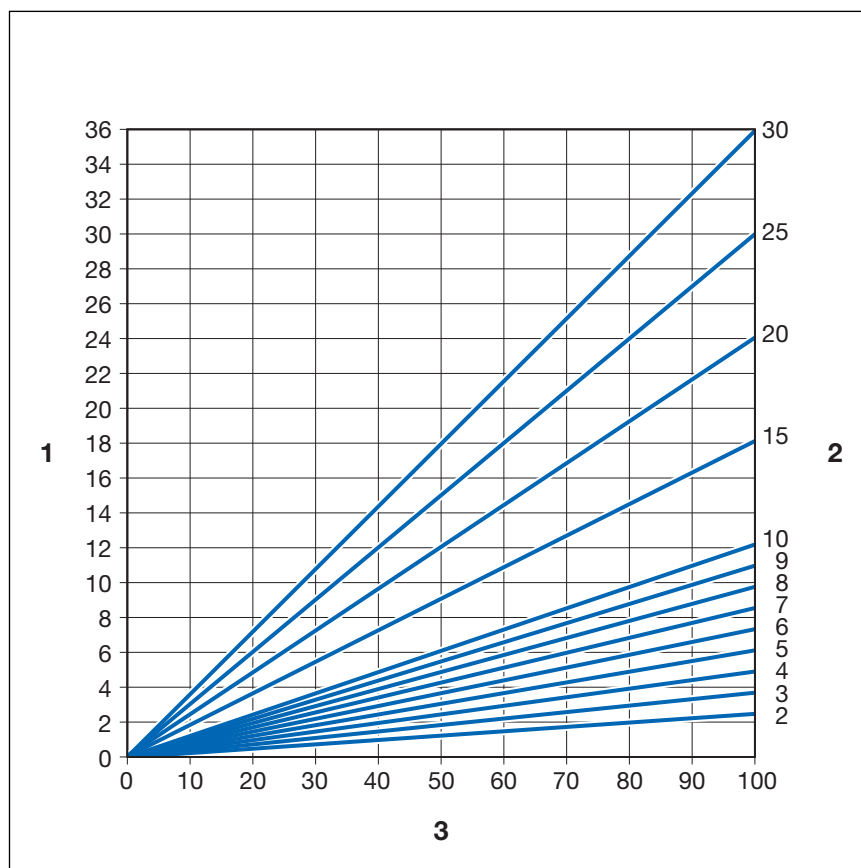

Afb. 3: Lengte-uitzetting stalen buizen

- 1 - Lengte-uitzetting $\rightarrow \Delta l$ [mm]
- 2 - Buislengte $\rightarrow l_0$ [m]
- 3 - Temperatuurverschil $\rightarrow \Delta \vartheta$ [K]

De lengte-uitzetting Δl kan in een diagram worden afgelezen of met de volgende formule rekenkundig worden vastgesteld:

$$\Delta l = \alpha \text{ [mm/mK]} \times L \text{ [m]} \times \Delta \vartheta \text{ [K]}$$

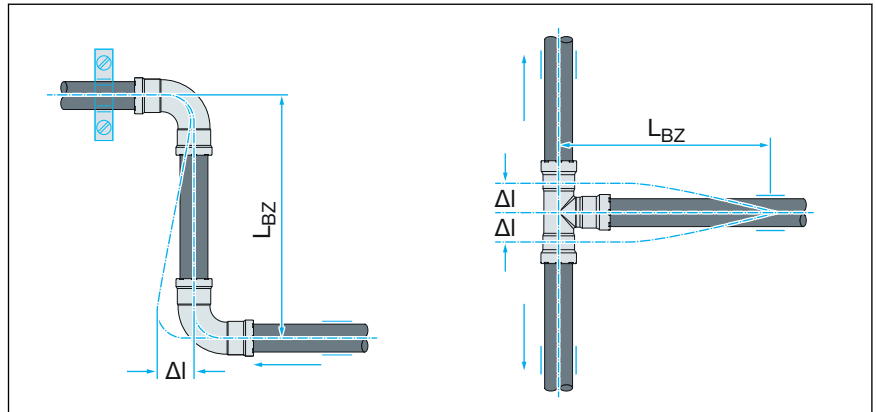

Afb. 4: Buighoek Z-vorm en T-vorm

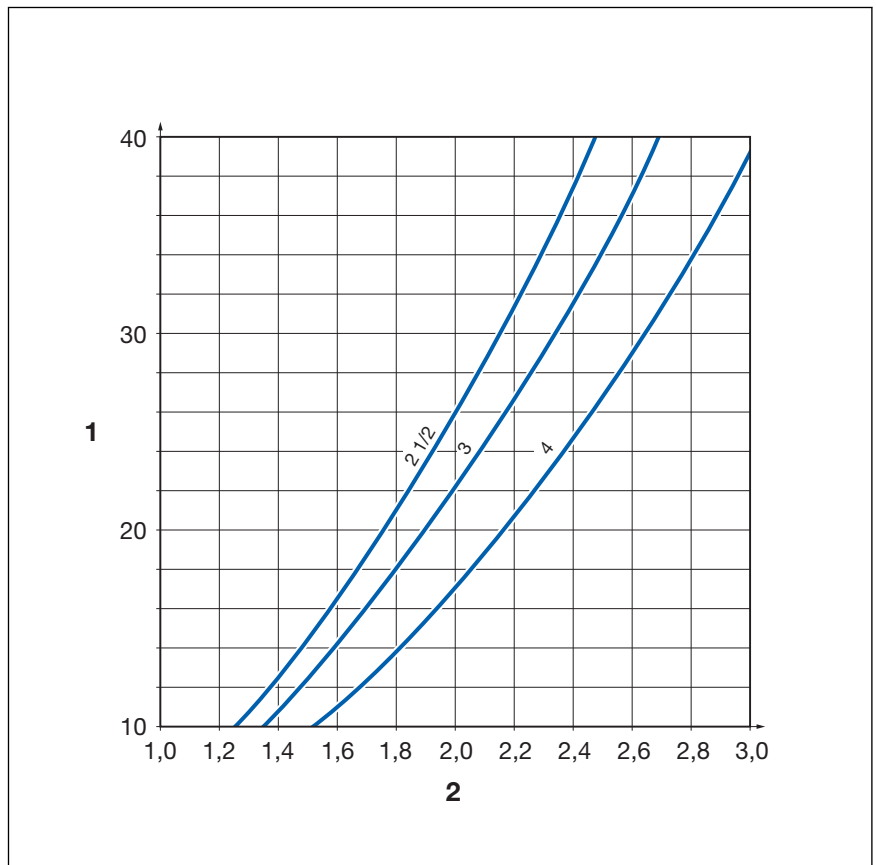

Afb. 5: Buighoek Z-vorm en T-vorm voor Megapress S XL 2½ tot 4 inch

- 1 - Uitzettingsopname Δl [mm]
- 2 - Lengte buissectie L_{BZ} [m]

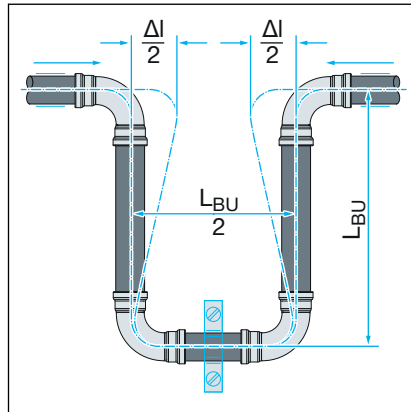

Afb. 6: Buighoek U-vorm

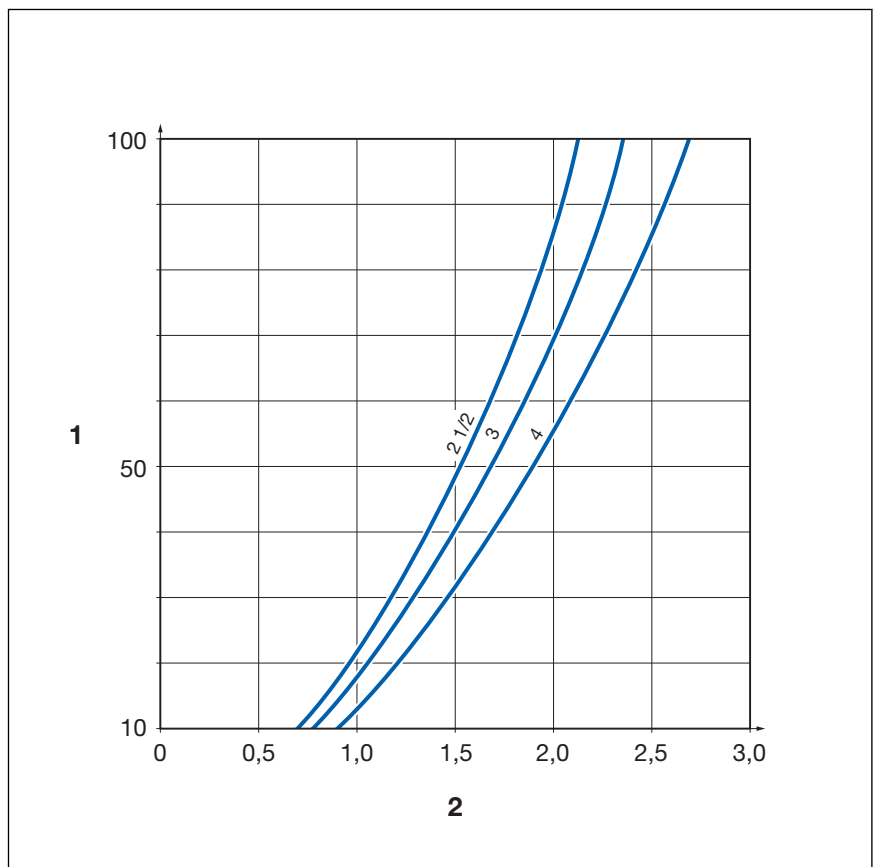

Afb. 7: Buighoek U-vorm voor Megapress S XL 2½ tot 4 inch

- 1 - Uitzettingsopname $\rightarrow \Delta l$ [mm]
 2 - Lengte buissectie $\rightarrow L_{BZ}$ [m]

2.3.3 Persfittingen

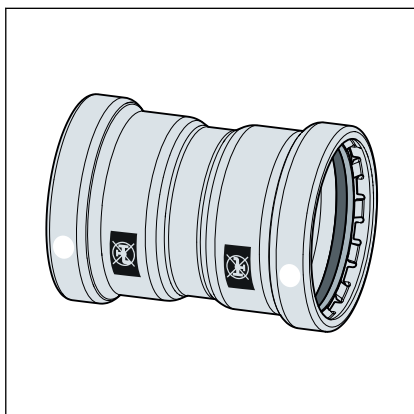

Afb. 8: Megapress S XL-persfittingen

De Megapress S XL-persfittingen bestaan uit ongelegeerd staal (materiaal 1.0308) en beschikken over een zink-nikkel-coating van 3–5 µm aan de buitenkant. In de inkeping van de persfitting bevinden zich een snijring, een scheidingsring en een rond dichtelement met verhoogde koorddikte. Bij het persen snijdt de snijring in de buis en zorgt op die manier voor een krachtsluitende verbinding.

Bij de installatie en later bij het persen beschermt de scheidingsring de dichting tegen beschadigingen door de snijring.

SC-Contur

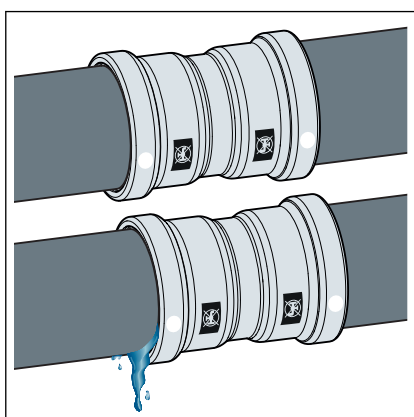

Afb. 9: SC-Contur

Viega persfittingen beschikken over het SC-Contur. Het SC-Contur is een door de DVGW gecertificeerde veiligheidstechniek en zorgt ervoor dat de persfitting in ongeperste toestand gegarandeerd ondicht is. Per ongeluk niet geperste verbindingen vallen daarom op bij de dichtheidscontrole.

Viega garandeert dat per ongeluk niet-geperste verbindingen tijdens de dichtheidscontrole zichtbaar worden:

- Bij de natte dichtheidscontrole in het drukbereik van 0,1–0,65 MPa (1,0–6,5 bar)
- Bij de droge dichtheidscontrole in het drukbereik van 22 hPa–0,3 MPa (22 mbar–3,0 bar)

2.3.4 Dichtingen

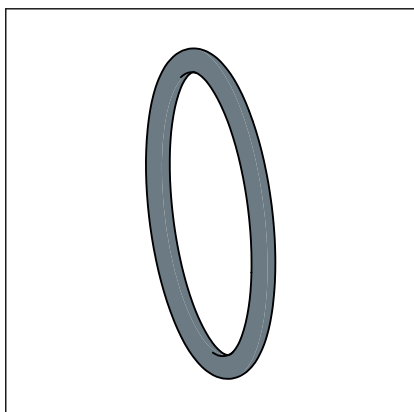

Afb. 10: EPDM-profiel dichting

Megapress S XL-persfittingen zijn in de fabriek uitgerust met FKM-dichtingen. Vanwege de verhoogde koorddikte worden ook leidingoppervlakken met lichte ongelijkmatigheden veilig afgedicht.

Toepassingen van de FKM-dichting

Toepassingen	Verwarming	Zonneënergieverwarmingssystemen	Perslucht	Technische gassen
Toepassing	CV-installatie	Zonnecircuit	Alle buisleidingssegmenten	Alle buisleidingssegmenten
Bedrijfstemperatuur [T _{max}]	-5 °C–140 °C	1)	60°C	—
Bedrijfsdruk [P _{max}]	1,6 MPa (16 bar)	0,6 MPa (6 bar)	1,6 MPa (16 bar)	—
Opmerkingen	T _{max} : 105 °C ²⁾ Bij radiatoraansluiting T _{max} : 95	Voor vlakcollectoren	droog	1)

¹⁾ Afstemming met de Viega Technical Support vereist.

²⁾ Zie  „Regelgeving uit de paragraaf: dichtingen“ op pagina 6

2.3.5 Technische gegevens

Neem voor de installatie van het systeem de volgende bedrijfsvoorwaarden in acht:

Bedrijfstemperatuur [T _{max}]	140 °C
Bedrijfsdruk [P _{max}]	1,6 MPa (16 bar)

2.3.6 Markeringen op componenten

Markeringen op persfittingen

De persfittingen zijn met een gekleurde stip gemarkeerd. De stip geeft het SC-Contur aan, waarbij het testmedium eruit loopt als een verbinding per ongeluk niet is geperst.

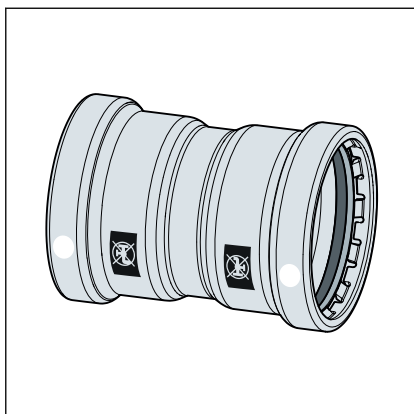

Afb. 11: Witte stip en opschrift 'Niet geschikt voor drinkwater'

De witte stip wijst erop dat de persaansluiting is uitgerust met een ronde FKM-dichting en SC-Contur.

De zwarte rechthoek dient als waarschuwing: *'Niet geschikt voor drinkwater!'*

De rechthoek bevindt zich op de volgende plaatsen:

- Op het perseinde van de persfitting
- Op de flens van de flensovergang

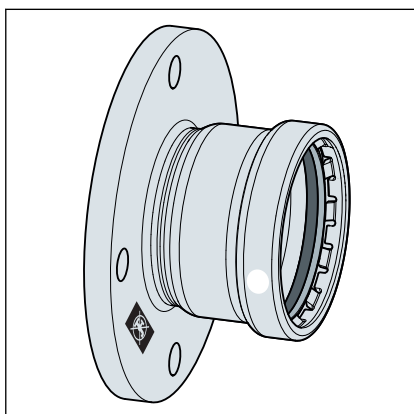

Afb. 12: Witte stip en opschrift 'Niet geschikt voor drinkwater'

2.4 Gebruiksaanwijzing

2.4.1 Corrosie

Megapress S XL-persfittingen zijn door de zink-nikkel-coating beschermd tegen uitwendige corrosie, bijv. bij optredende condens in koelinstallaties.



Buizen moeten van een geschikte corrosiebescherming worden voorzien.

Buizen en persfittingen moeten volgens de algemeen erkende regels van de techniek worden geïsoleerd.

Neem de informatie van de fabrikant in acht.

3 Gebruik

3.1 Transport

Bij het transport van buizen moet op het volgende worden gelet:

- Buizen niet over laadranden trekken. Het oppervlak zou beschadigd kunnen worden.
- Buizen bij het transport beveiligen. Door het wegglijden zouden de buizen kunnen buigen.
- Beschermkappen aan de buiseinden niet beschadigen en pas direct voor de montage verwijderen. Beschadigde buiseinden mogen niet meer worden geperst.



Aanvullend de gegevens van de buizenfabrikant in acht nemen.

3.2 Opslag

Bij de opslag de eisen van de geldende richtlijnen in acht nemen, zie  „Regelgeving uit de paragraaf: opslag“ op pagina 6:

- Componenten schoon en droog bewaren.
- Componenten niet direct op de vloer opslaan.
- Minstens drie oplegpunten creëren voor het opslaan van buizen.
- Verschillende buismaten indien mogelijk gescheiden bewaren.
Wanneer de gescheiden opslag niet mogelijk is, kleine maten op grote maten opslaan.
- Om contactcorrosie te vermijden buizen van verschillende materialen gescheiden opslaan.



Aanvullend de gegevens van de buizenfabrikant in acht nemen.

3.3 Montage-informatie

3.3.1 Montageaanwijzingen

Systemcomponenten controleren

Door transport en opslag kunnen systeemcomponenten evt. worden beschadigd.

Door transport en opslag kunnen systeemcomponenten evt. worden beschadigd.

- Alleen onbeschadigde originele onderdelen gebruiken.
- Beschadigde onderdelen vervangen, niet repareren.
- Het product droog en schoon bewaren.
- Installatiebuizen op geschikte oppervlakte-eigenschappen en buitendiameter min. / max. controleren.
- Op ingegraveerde buismarkeringen mag niet worden geperst.
- De buis en de persfitting moeten volgens de algemeen erkende regels van de techniek worden geïsoleerd.

Brandblus- en sprinklerinstallaties

De volgende eisen in acht nemen:

- Geldende richtlijnen, zie  „Regelgeving uit de paragraaf: montageaanwijzingen“ op pagina 6
- Aanhouden van de gegevens uit de volgende tabel



Voor VdS-conforme sprinklerinstallaties zijn uitsluitend zwarte, verzinkte of geëpoxeerde stalen buizen volgens de opgaven van de VdS-goedkeuring toegestaan.

Toegestane druk, DN en gebruiksvoorwaarden

Toegestane druk	DN65: 1,6 MPa (16 bar) DN80: 1,25 MPa (12,5 bar) DN100: 1,0 MPa (10 bar)
Nominale diameters	D 2½–4
Toepassing (buizennet)	Natte sprinkler-blusinstallaties: <ul style="list-style-type: none"> ■ Buizennet achter het alarmventielstation Droge sprinkler-blusinstallaties: <ul style="list-style-type: none"> ■ Buizennet achter het alarmventielstation
Houderafstanden	1)
Bluswatertoevoeging	Principieel niet toegestaan; uitzondering alleen na goedkeuring van de fabrikant en voorafgaande afspraak met VdS

1) Zie  „Regelgeving uit de paragraaf: montageaanwijzingen“ op pagina 6

Buiswanddiktes

DN [duim]	Minimum buiswand- dikte [mm] ¹⁾	Maximum buiswand- dikte [mm] ¹⁾
D 2½ (DN 65)	2,6	4,5
D 3 (DN 80)	2,9	5,0
D 4 (DN 100)	3,2	5,4

¹⁾ volgens VdS, zie ☞ „Regelgeving uit de paragraaf: montageaanwijzingen“ op pagina 6

Met Megapress S XL worden de volgende brandgevaarklassen gedekt:

- Brandgevaarklasse LH (gering brandgevaar)
- Brandgevaarklasse OH 1–4 (matig brandgevaar)
- Brandgevaarklasse HHP 1–4 (groot brandgevaar, productierisico's)
- Brandgevaarklasse HHS 1–4 (groot brandgevaar, opslagrisico's)

Zie ☞ „Regelgeving uit de paragraaf: montageaanwijzingen“ op pagina 6.

Vorbereitung van de buizen

Zonder verdere behandeling zijn de volgende buisoppervlakken geschikt voor het maken van persverbindingen, indien ze vrij zijn van verontreinigingen en beschadigingen en indien ze glad, stevig en vlak zijn:

Zwarte, ongecoate buizen



Verzinkte buizen (maximale buitendiameter conform [↗ Hoofdstuk 2.3.2 „Buizen“ op pagina 8](#))



Industrieel gelakte of geëpoxeerde buizen (maximale buitendiameter conform [↗ Hoofdstuk 2.3.2 „Buizen“ op pagina 8](#))



Buisoppervlakken moeten in de buurt van de persverbindingen worden bewerkt wanneer ze de volgende eigenschappen hebben:



Ongelijkmatig handmatig aangebrachte laklagen

Overschrijding van de maximale buitendiameter door aangebrachte coating → *Hoofdstuk 2.3.2 „Buizen“ op pagina 8*



Verhogingen, beschadigingen, groeven, corrosie of losse aanhechtingen



AANWIJZING! **Ondichte persverbinding**

Persingen op de ingegraveerde buismarkering kunnen lekkages veroorzaken.

- Niet op de ingegraveerde buismarkeringen persen.

Geschikte gereedschappen voor de bewerking zijn bijvoorbeeld:



► Staalborstels

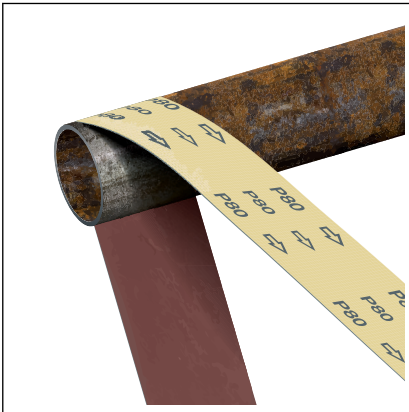

► Reinigingsvlies of schuurpapier (korrelgrootte > 80)

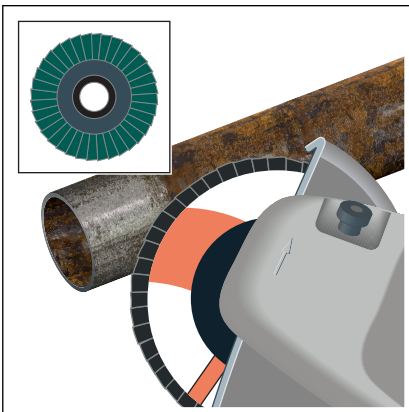

► Slijpschijf met lamellenschijf



Na de behandeling moet de kwaliteit van het buisoppervlak aan het volgende beeld voldoen:

De minimale buitendiameter van de installatiebuis mag niet worden onderschreden, zie  Hoofdstuk 2.3.2 „Buizen“ op pagina 8.

In installaties waarbij een volledige corrosiebescherming is vereist (bijv. koelinstallaties), moeten na de persing nog blootliggende bewerkte buisoppervlakken naderhand worden voorzien van een geschikte corrosiebescherming.

3.3.2 Equipotentiële verbinding



GEVAAR! **Gevaar door elektrische stroom**

Een elektrische schok kan leiden tot verbrandingen en ernstig tot dodelijk letsel veroorzaken.

Omdat alle buisleidingssystemen van metaal elektrisch geleiden, kan een abusievelijk contact met een netspanning geleidend voorwerp ertoe leiden dat het hele buisleidingssysteem en de aangesloten metalen componenten (bijv. radiatoren) onder spanning staan.

- Laat werkzaamheden aan het elektrische systeem uitsluitend uitvoeren door elektro-installateurs.
- Integreer leidingssystemen van metaal altijd in de potentiaalvereffening.



De installateur van de elektrische installatie is ervoor verantwoordelijk dat de equipotentiële verbinding wordt gecontroleerd resp. wordt beveiligd.

3.3.3 Benodigde ruimte en afstanden

De minimumafstand tot lasnaden en buigpunten moet $3 \times D$ – echter minstens 100 mm bedragen.

Persen tussen buisleidingen

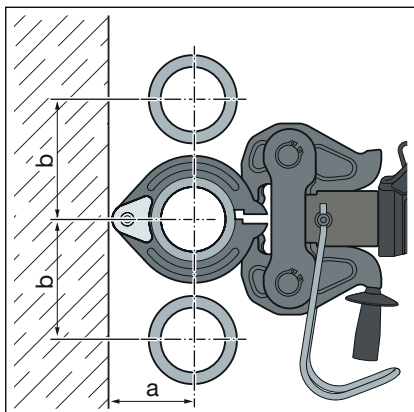

Benodigde ruimte persringen D2½-4

D	2½	3	4
a [mm]	115	120	135
b [mm]	150	170	210

Persen tussen buis en wand

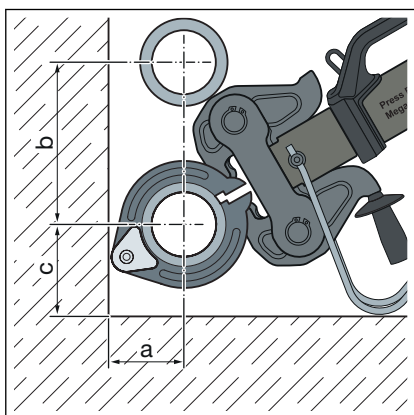

Benodigde ruimte persringen D2½-4

D	2½	3	4
a [mm]	115	120	135
b [mm]	150	170	210
c [mm]	100	120	140

Wandafstand

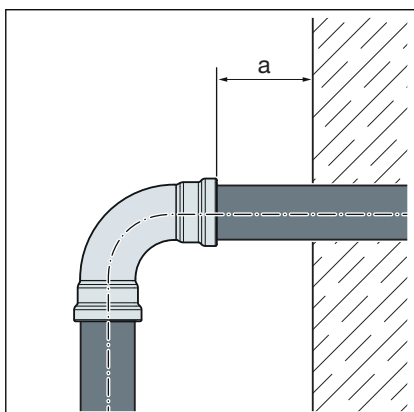

Minimumafstand bij persringen D2½-4

Persmachine	a _{min} [mm]
Type 2 (PT2)	20
Type PT3-EH	
Pressgun 4E / 4B	
Pressgun 5	

Afstand tussen de persingen



AANWIJZING! Ondichte persverbindingen door te korte buizen!

Wanneer twee persfittingen op een buis zonder afstand tegen elkaar worden geplaatst, mag de buis niet te kort zijn. Wanneer de buis bij het persen niet tot de geplande insteekdiepte in de persfitting steekt, kan de verbinding ondicht worden.

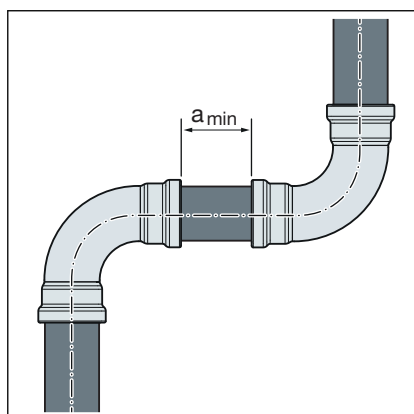

Minimumafstand bij persingen D2½–4

D [inch]	a _{min} [mm]
2½	15
3	
4	

Z-maten

De Z-maten vindt u op de overeenkomstige productpagina in de online-catalogus.

3.3.4 Noodzakelijk gereedschap



AANWIJZING!

Megapress S XL-persfittingen mogen alleen met Megapress XL-persringen worden geperst. Persringen en perskettingen van de metalen Viega persfittingsystemen Profipress XL, Sanpress XL, Sanpress Inox XL en Prestabo XL mogen niet worden gebruikt.

Combinatiemogelijkheden van persmachines en persbekken

Persmachines	Persbekken	Persringen	Set
Type 2 (PT2)  PT3 EH/AH Pressgun 4 / 5	DN10–DN25 model 4299.9	DN15 model 4296.1, met scharnietrekklauw Z1 model 2296.2	Persbekken DN 15 t/m DN 25, persringen DN 32 t/m DN 50, scharnietrekklauw Z2 model 4299.61
		DN 32 tot DN 50 model 4296.1, met scharnietrekklauw Z2 model 2296.2	

Persmachines	Persbekken	Persringen	Set
Type 2 (PT2)  PT3 EH Pressgun 4 / 5	—	DN 65 tot DN 100 model 4296.1XL, met Pressgun-Press Booster model 4296.4XL	Persring DN 65 en Pressgun-Press Booster model 4296.2XL Persringen DN 80 en DN 100 model 4296.5XL
Picco Pressgun Picco	DN 10 en DN 15 model 4284.9	DN15 model 4296.1, met scharnietrekklauw P1 model 2496.1	—

Voor het vervaardigen van een persverbinding is het volgende gereedschap nodig:

- Buizensnijder of metaalzaag met fijne tanden of slijpschijf of afkortzaag met langzame zaagsnelheid
- Ontbramer of halfronde vijl en kleurpotlood voor het aftekenen
- Persmachine met constante perskracht
- Persring (D2½–4), Pressgun-Press Booster met vaste scharnietrekklauw, passend bij de buisdiameter en met geschikt profiel

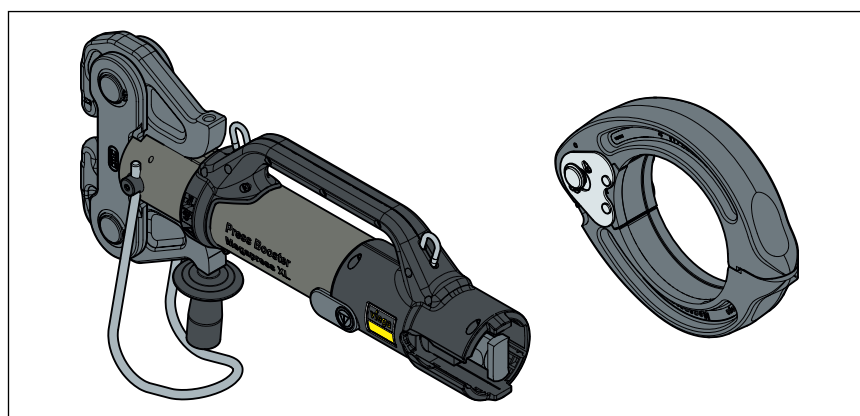

Afb. 13: Pressgun-Press-gun Press Booster, Megapress XL-persring



Voor het persen adviseert Viega het gebruik van Viega systeemgereedschap.

Dit Viega systeempersgereedschap is speciaal ontwikkeld voor de verwerking van Viega persfittingsystemen en hierop afgestemd.

3.4 Montage

Toegestane vervanging van dichtingen



AANWIJZING!

Dichtingen in persfittingen zijn met de materiaalspecifieke eigenschappen op de betreffende media resp. toepassingen van de buisleidingssystemen afgestemd en in het algemeen alleen daarvoor gecertificeerd.

De vervanging van een dichting is principieel toegestaan. De dichting moet door een reglementair wisselstuk voor het beoogde toepassingsdoel worden vervangen
 ↪ *Hoofdstuk 2.3.4 „Dichtingen“ op pagina 14.* Het gebruik van andere dichtingen is niet toegestaan.

Wanneer de ronde dichting in de persfitting duidelijk beschadigd is, moet deze door een ronde Viega dichting van hetzelfde materiaal worden vervangen.

3.4.1 Dichting vervangen

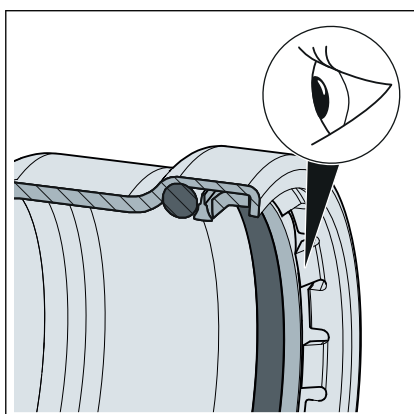

Afb. 14: Snijring

Dichting verwijderen



VOORZICHTIG!

Gevaar voor letsel door scherpe randen

Boven de dichting bevindt zich een snijring met scherpe randen (zie pijl). Bij het vervangen van de dichting bestaat gevaar voor snijletsel.

- Grijp niet met blote handen in de persfitting.



Gebruik geen voorwerpen met scherpe punten of randen bij het verwijderen van de dichting die de dichting of de inkeping kunnen beschadigen.

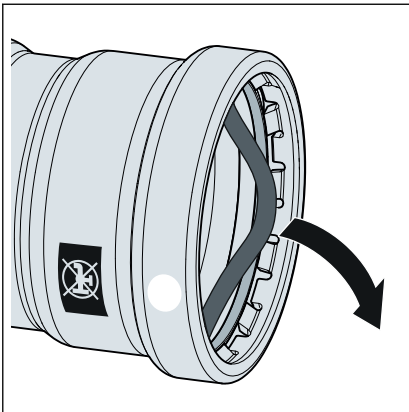

- De dichting uit de inkeping verwijderen. Ga voorzichtig te werk zodat de dichting niet wordt beschadigd.

Dichting plaatsen

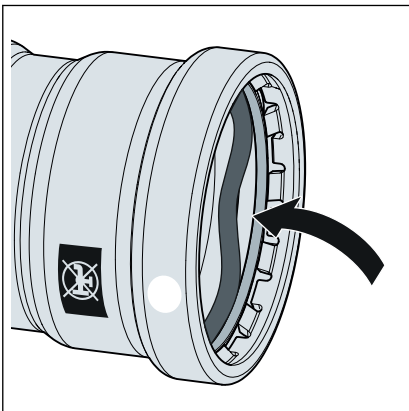

- Een nieuwe, onbeschadigde dichting in de inkeping plaatsen.
Let er daarbij op dat de dichting niet door de snijring wordt beschadigd.
- Controleren of de dichting zich volledig in de inkeping bevindt.

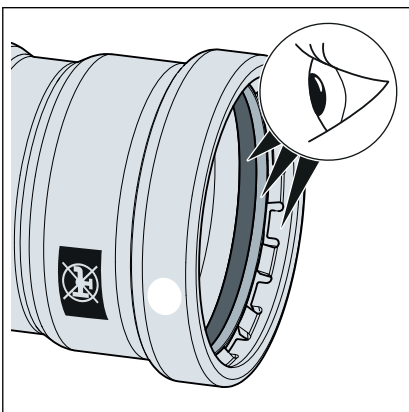

- In de persfitting bevindt zich de juiste dichting.
FKM = zwart mat
- Dichting, scheidingsring en snijring zijn onbeschadigd.
- Dichting, scheidingsring en snijring bevinden zich volledig in de inkeping.

3.4.2 Inkorten van buizen



AANWIJZING! **Ondichte persverbindingen door beschadigd materiaal!**

Door beschadigde buizen of dichtingen kunnen persverbindingen ondicht worden.

Let op de volgende aanwijzingen om beschadigingen aan buizen en dichtingen te voorkomen:

- Gebruik voor het inkorten geen snijbranders.
- Gebruik geen vetten en oliën (bijv. snijolie).

Voor informatie over gereedschap, zie ook [Hoofdstuk 3.3.4 „Noodzakelijk gereedschap“ op pagina 25.](#)

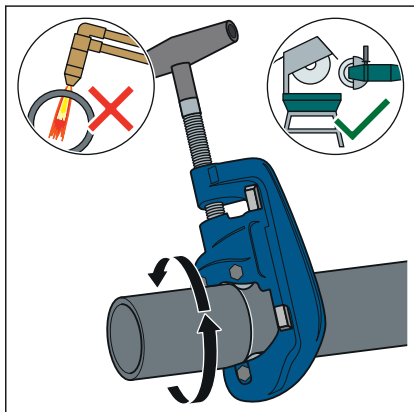

- De buis met een buissnijder, een haakse slijper of een metaalzaag met fijne tanden doorzagen. Geen snijbrander gebruiken
- Daarbij groeven op het buisoppervlak voorkomen.

3.4.3 Buizen ontbramen

De buiseinden moeten na het inkorten aan binnen- en buitenkant zorgvuldig worden ontbraamd.

Door het ontbramen wordt vermeden dat de dichting wordt beschadigd of de persfitting bij de montage kantelt. Viega adviseert een ontbramer te gebruiken.

- D2½, 3 (model 2292.4XL)
- D 4 (halfronde vijl)



AANWIJZING! **Beschadiging door verkeerd gereedschap!**

Gebruik geen slijpschijven en dergelijk gereedschap voor het ontbramen. De buizen kunnen daardoor worden beschadigd.

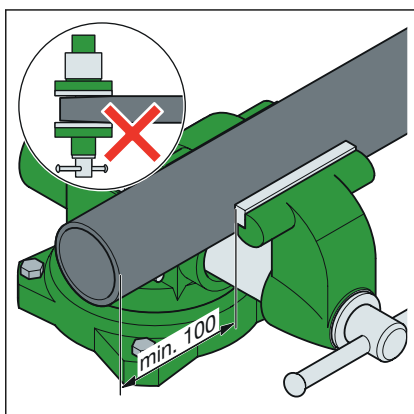

- De buis in de bankschroef spannen.
- Bij het inspannen minstens 100 mm afstand (a) tot het buiseinde aanhouden.

De buiseinden mogen niet worden verbogen of beschadigd.

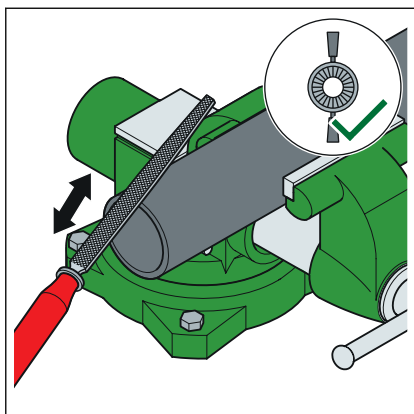

- De buis van binnen en buiten ontbramen.

3.4.4 Verbinding persen

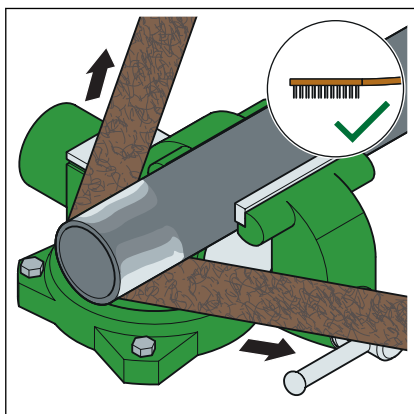

- Met staalborstel, reinigingsvlies of schuurpapier losse vuil- en roestdeeltjes in het persgedeelte verwijderen.

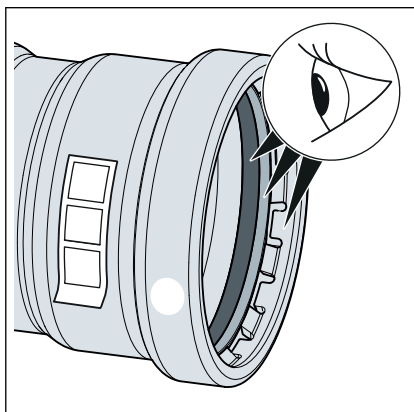

Vereisten:

- Het buiseinde is niet verbogen of beschadigd.
- De buis is ontbraamd.
- In de persfitting bevindt zich de juiste dichting.
FKM = zwart mat

- Dichting, scheidingsring en snijring zijn onbeschadigd.
- Dichting, scheidingsring en snijring bevinden zich volledig in de inkeping.
- De insteekdiepte meten en markeren.

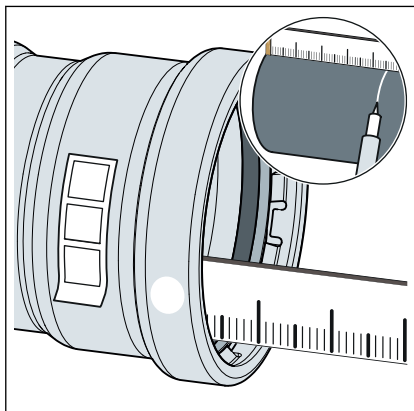

D [inch]	Insteekdiepte [mm]
2 ½	46
3	59
4	80

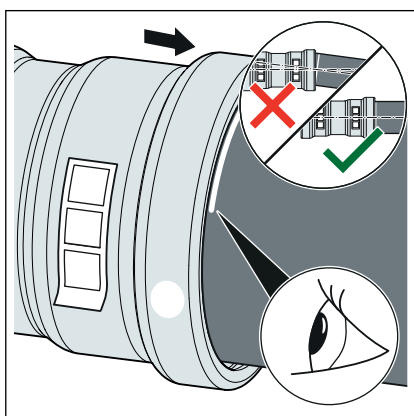

- De persfitting tot de gemarkeerde insteekdiepte op de buis schuiven. De persfitting niet kantelen.

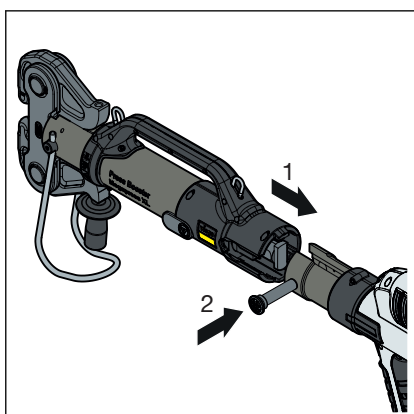

- Press Booster in de persmachine plaatsen en de bevestigingsbout erin schuiven totdat deze vastklikt.

INFO! Neem de handleiding van het persgereedschap in acht.

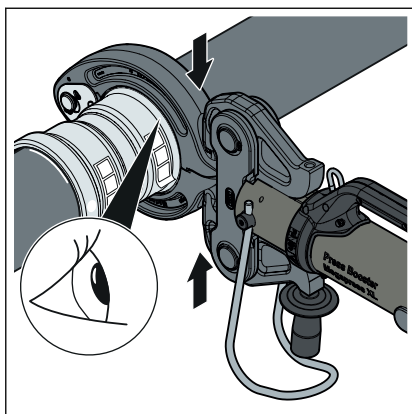

- De XL-persring op de persfitting plaatsen. Erop letten dat de persring goed zit.
- De scharniertrekklaau van de Pressgun-Press Booster tegen de opnames van de persring aan plaatsen.
- **Twee persprocedures uitvoeren.**
Eventueel terugzetslag uitvoeren.
- De scharniertrekklaau openen en de persring verwijderen.

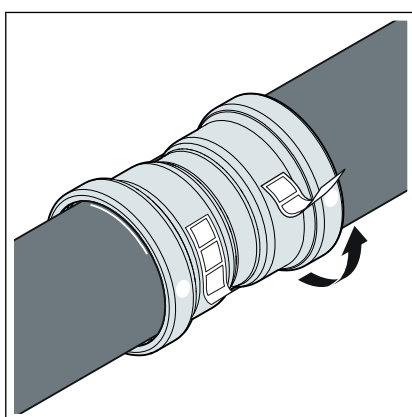

- De controlesticker verwijderen.
 - ☐ De verbinding is als geperst gemarkeerd.

3.4.5 Dichtheidscontrole

Vóór de ingebruikname moet de installateur een dichtheidscontrole uitvoeren.

Deze controle op de voltooide, maar nog niet afgedekte installatie uitvoeren.

De geldende richtlijnen in acht nemen, zie ☞ „Regelgeving uit de paragraaf: dichtheidscontrole“ op pagina 6.

Ook voor niet-drinkwaterinstallaties de dichtheidscontrole volgens de geldende richtlijnen uitvoeren, zie ☞ „Regelgeving uit de paragraaf: dichtheidscontrole“ op pagina 6.

Het resultaat documenteren.



Na de uitvoering van een dichtheidscontrole met water moet de installatie volledig gevuld blijven om corrosie te voorkomen.

De eisen voor het vul- en suppletiewater conform de geldende richtlijnen in acht nemen, zie ☞ „Regelgeving uit de paragraaf: dichtheidscontrole“ op pagina 6.

3.5 Verwijdering

Product en verpakking scheiden in de verschillende materiaalgroepen (bijv. papier, metalen, kunststoffen of non-ferrometalen) en volgens de nationaal geldende wetgeving afvoeren.



Viega Belgium bvba

info@viega.be

viega.be

BEnl • 2021-04 • VPN200278

