

Használati útmutató

Bedugóidom SC-Contur-ral (biztonsági kontúr)

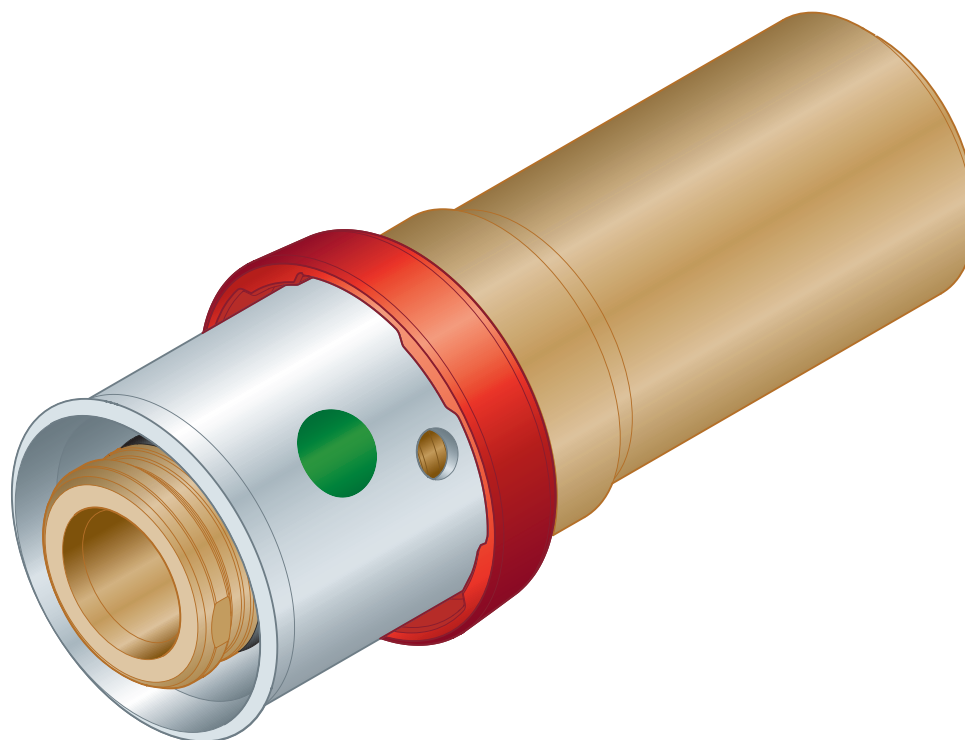

Fonterra felülettemperálásához, Fonterra PB-csövek (d1) átmenete Sanpress, Sanpress Inox, Profipress csövekre

Modell
1213

Gyártási évtől
2008.01

viega

Tartalomjegyzék

1	A használati utasításról	3
	1.1 Célcsoportok	3
	1.2 Megjegyzések jelölése	3
	1.3 Megjegyzés a nyelvváltozattal kapcsolatosan	4
2	Termékinformáció	5
	2.1 Rendeltetésszerű használat	5
	2.2 Műszaki adatok	5
3	Kezelés	7
	3.1 Szállítás és tárolás	7
	3.2 Szerelési tudnivalók	7
	3.3 Szerelés	8
	3.4 Ártalmatlanítás	9

1 A használati utasításról

A dokumentumra szerzői jogok vonatkoznak, további információkat a viega.com/legal webhelyen találhat.

1.1 Célcsoportok

Az utasításban található információk a következő személyekre vonatkoznak:

- fűtés- és vízvezeték szerelők, ill. képzett szakemberek

A fent megnevezett képzettséggel, ill. képesítéssel nem rendelkező személyek számára a termék szerelése, telepítése és adott esetben karbantartása nem megengedett. Ez a korlátozás nem vonatkozik a lehetséges kezelési tudnivalókra.

A Viega termékek beszerelését a technika általánosan elismert szabályai és a Viega használati utasítások szerint kell végezni.

1.2 Megjegyzések jelölése

A figyelmeztető és a tájékoztató szövegek a további szövegektől elkülönítve, megfelelő piktogramokkal vannak megjelölve.

**VESZÉLY!**

Lehetséges életveszélyes sérülésekre figyelmeztet.

**FIGYELEM!**

Lehetséges súlyos sérülésekre figyelmeztet.

**VIGYÁZAT!**

Lehetséges sérülésekre figyelmeztet.

**MEGJEGYZÉS!**

Lehetséges anyagi károkra figyelmeztet.



Kiegészítő megjegyzések és tippek.

1.3 Megjegyzés a nyelvvaltozattal kapcsolatosan

A használati utasítás fontos információkat tartalmaz a termék, ill. rendszer kiválasztásához, a szereléshez és az üzembe helyezéshez, valamint a rendeltetésszerű használathoz, és amennyiben szükséges, a karbantartáshoz. Ezek, a termékekkel, azok tulajdonságaival és alkalmazástechnikáival kapcsolatos információk a jelenleg hatályos európai (pl. EN) és/vagy németországi (pl. DIN/DVGW) szabványokon alapulnak.

A szöveg némely szakasza az európai/németországi műszaki előírásokra utalhat. Egyéb országok számára, amennyiben ott megfelelő követelmények nem érhetőek el, ezek az előírások ajánlásként szolgálnak. Az ide vonatkozó nemzeti törvények, normák, előírások, szabványok, valamint egyéb műszaki előírások a németországi/európai irányelvekkel, valamint jelen utasítással szemben előnyben részesítendőek: Az itt ismertetett információk nem kötelező jellegűek más országok és régiók számára és, ahogyan arra már utaltunk, csak támpontként szolgálnak.

2 Termékinformáció

2.1 Rendeltetészerű használat

A présidomok a következő fűtési és hűtési rendszerekhez alkalmasak:

- Fonterra Base
- Fonterra Base Flat
- Fonterra Reno
- Fonterra Side 12
- Fonterra Side 12 Clip
- Fonterra Tacker
- Fonterra Top 12

2.2 Műszaki adatok

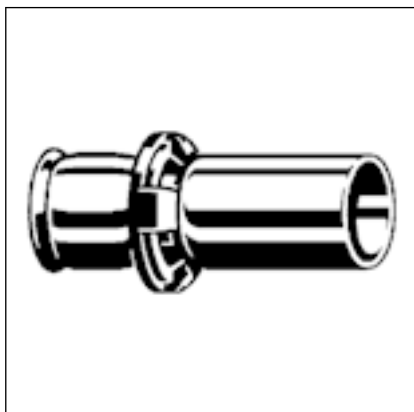

Használat	Fonterra csövek (PB 12/15) átmenete Sanpress/Sanpress Inox/Profipress csövekre
Anyag	Vörösöntvény
Csatlakozó	Préscsatlakozás SC-Contur-ral (biztonsági kontúr)

Cső külső átmérője [d1]	Cső külső átmérője [d2]	Cikk
12	15	637002
15	15	636999

A Fonterra rendszerkötés alábbi présidomai kiegészítőként kaphatók

Megnevezés	Használat	Anyag	Csőátmérő	Modellszám
Átmeneti idom SC-Contur-ral (biztonsági kontúr)	Fonterra csövek átmenete R külső átmérővel	Vörösöntvény	12 / R $\frac{1}{2}$ 15 / R $\frac{1}{2}$ 20 / R $\frac{3}{4}$ 25 / R $\frac{3}{4}$	1213.5
Csatlakozó SC-Contur-ral (biztonsági kontúr)	Fonterra csövek (PB/PE-Xc/PE-RT/PP) préskötéseikhez	Vörösöntvény	12 15 16 17 20 25	1223

Megnevezés	Használat	Anyag	Csőátmérő	Modellszám
Csatlakozó csavarzat SC-Contur-ral (biztonsági kontúr)	Fonterra csövekhez Fonterra DN25 fűtőköri osztónál	Vörösöntvény	12 15 17 20	1236
90°-os könyök SC-Contur-ral (biztonsági kontúr)	Fonterra csövek (PB) préskötéseihez	Vörösöntvény	15	1214.3

3 Kezelés

3.1 Szállítás és tárolás

A szállítás és tárolás során az alábbiakat be kell tartani:

- Az erős ütődések és rázkódások kerülendők.
- Az alkatrészeket tisztán és szárazon kell tárolni.
- Az alkatrészeket csak közvetlenül a felhasználás előtt szabad kivenni a csomagolásból.

3.2 Szerelési tudnivalók



MEGJEGYZÉS!

A sérült elemeket cserélje ki – nem javíthatók.

Fonterra présidomok használata esetén a következő szerelési tudnivalókra ügyeljen:

- Csak a Fonterra rendszer eredeti alkatrészeit használja.
- A katalógusban javasolt présgépeket használja (pl. Viega Pressgun 5, Viega Pressgun Picco)
- A présidomok és a Fonterra csövek préseléséhez a katalógusban felsorolt Viega rendszerprésfákat használja:

Modell-szám	Típus	Megfelelő csövek [méretek]	Megjegyzés
2799.7	Préspofa	12	csak polibutén (PB) csövek esetén
2299.7	Préspofa	15, 17, 20, 25	–
2484.7	Préspofa	12, 15, 16, 17, 20, 25	–
2782	Kézi prés-szer-szám	12	csak polibutén (PB) csövek esetén

3.3 Szerelés



MEGJEGYZÉS! A csövek méretre vágása

Fűrészek és sarokcsiszolók használata nem megengedett.



MEGJEGYZÉS!

A 2499.1 modellszámú préspofa-betét (12 mm) használata nem megengedett!



Az ábrákon csak példák láthatók arra, hogy egy Fonterra cső hogyan préselhető össze egy présidommal. A présidomok és csövek ábrázolásai emiatt a tényleges terméktől eltérhet.

Préskötés elkészítése

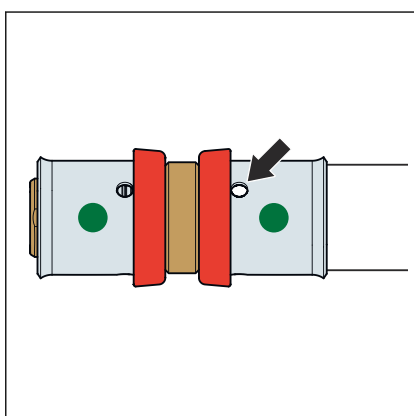
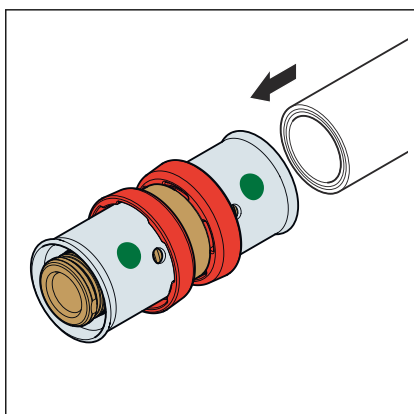

➤ A Fonterra csövet csővágó ollóval (modell: 5341) vágja merőlegesen méretre.

➤ Tolja be a csövet annyira a présidomba, hogy a csővégen a kémlelőablakban láthatóvá váljon.

➤ A préselés előtt ellenőrizze a tömítőgyűrűk megfelelő helyzetét és a cső préskarmantyúba való bedugási mélységét.

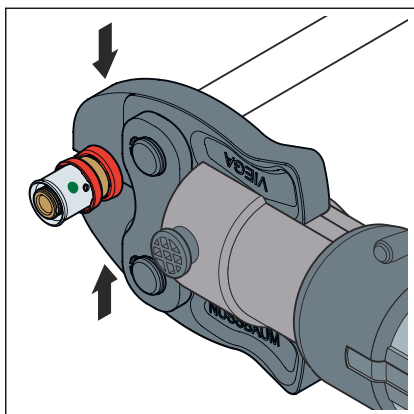

- Nyissa szét a présfóát, majd helyezze derékszögben az idomra.
- Indítsa el a préselési eljárást, és várja meg, amíg teljesen befejeződik.
 - A préskötés elkészült.
- A rendszer üzembe helyezése előtt ellenőrizze a szivárgásmenteséget.

3.4 Ártalmatlanítás

A terméket és a csomagolást a mindenkori anyagcsoportok (pl. papír, fém, műanyag, nemvasfémek) szerint kell szétválogatni és a hatályos országos jogalkotás értelmében ártalmatlanítani.



Viega Kereskedelmi Kft.

info@viega.hu

viega.hu

HU • 2023-01 • VPN180510

