

**Használati útmutató**

# Átmeneti idom SC-Contur-ral (biztonsági kontúr)



Fonterra felülettemperáláshoz, Fonterra cső váltása külső menetre

**Modell**  
1213.5

**Gyártási évtől**  
2008.01

**viega**

# Tartalomjegyzék

<b>1</b>	<b>A használati utasításról</b>	<b>3</b>
	1.1 Célcsoportok	3
	1.2 Megjegyzések jelölése	3
<b>2</b>	<b>Termékinformáció</b>	<b>4</b>
	2.1 Rendeltetésszerű használat	4
	2.2 Műszaki adatok	4
<b>3</b>	<b>Kezelés</b>	<b>6</b>
	3.1 Szállítás és tárolás	6
	3.2 Szerelési tudnivalók	6
	3.3 Szerelés	7
	3.4 Ártalmatlanítás	8

# 1 A használati utasításról

A dokumentumra szerzői jogok vonatkoznak, további információkat a [viega.com/legal](http://viega.com/legal) webhelyen találhat.

## 1.1 Célcsoportok

Az utasításban található információk a következő személyekre vonatkoznak:

- Fűtés- és vízvezeték-szerelők, ill. képzett szakemberek

A fent megnevezett képzettséggel, ill. képesítéssel nem rendelkező személyek számára a termék szerelése, telepítése és adott esetben karbantartása nem megengedett. Ez a korlátozás nem vonatkozik a lehetséges kezelési tudnivalókra.

A Viega termékek beszerelését a technika általánosan elismert szabályai és a Viega használati utasítások szerint kell végezni.

## 1.2 Megjegyzések jelölése

A figyelmeztető és a tájékoztató szövegek a további szövegektől elkülönítve, megfelelő piktogramokkal vannak megjelölve.



### **VESZÉLY!**

Ez a szimbólum lehetséges életveszélyes sérülésekre figyelmeztet.



### **FIGYELEM!**

Ez a szimbólum lehetséges súlyos sérülésekre figyelmeztet.



### **VIGYÁZAT!**

Ez a szimbólum lehetséges sérülésekre figyelmeztet.



### **FELHÍVÁS!**

Ez a szimbólum lehetséges anyagi károkra figyelmeztet.



A megjegyzések további hasznos tanácsokat nyújtanak.

## 2 Termékinformáció

### 2.1 Rendeltetésszerű használat

A présidomok a következő fűtési és hűtési rendszerekhez alkalmasak:

- Fonterra Base
- Fonterra Base Flat
- Fonterra Base Roll
- Fonterra Reno
- Fonterra Side 12
- Fonterra Side 12 Clip
- Fonterra Tacker
- Fonterra Top 12
- Fonterra Industry

### 2.2 Műszaki adatok

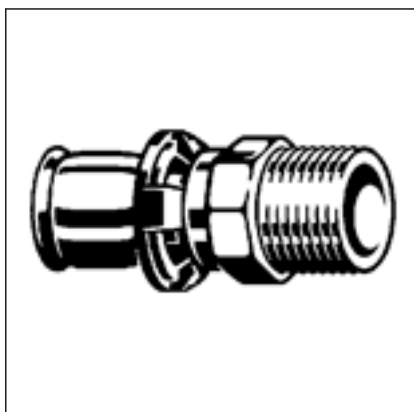

Használat	Fonterra csövek átmenete R külső menetre
Anyag	Matt nikkelezett vörösöntvény
Csatlakozó	Préscsatlakozás SC-Contur-ral (biztonsági kontúr), R-menet

Cső külső átmérője [d]	Külső menet (kúpos) [R]	Cikkszám
12	1/2	636166
15	1/2	636173
20	3/4	614652
25	3/4	636814

**A Fonterra rendszerkötés alábbi présidomai kiegészítőként kaphatók**

Megnevezés	Használat	Anyag	Méret	Modellszám
Bedugóidom SC-Contur-ral (biztonsági kontúr)	Fonterra PB 12/15 csövek átmenete Sanpress / Sanpress Inox / Profipress csövekre	Vörösöntvény	12 / 15 15 / 15	1213
Toldó SC-Contur-ral (biztonsági kontúr)	Fonterra csövek (PB / PE-Xc / PE-RT / MV) préskötéséhez	Vörösöntvény	12 15 16 17 20 25	1223
Csatlakozó-csavarzat SC-Contur-ral (biztonsági kontúr)	Fonterra csövekhez Fonterra DN25 fűtőköri osztónál	Nikkelezett vörösöntvény	12 15 17 20	1236
90°-os könyök SC-Contur-ral (biztonsági kontúr)	Fonterra csövek (PB) préskötéséhez	Vörösöntvény	15	1214.3

## 3 Kezelés

### 3.1 Szállítás és tárolás

A szállítás és tárolás során az alábbiakat be kell tartani:

- Az erős ütődések és rázkódások kerülendők.
- Az alkatrészeket tisztán és szárazon kell tárolni.
- Az alkatrészeket csak közvetlenül a felhasználás előtt szabad kivenni a csomagolásból.

### 3.2 Szerelési tudnivalók



#### FELHÍVÁS!

A sérült elemeket cserélje ki – nem javíthatók.

Fonterra présidomok használata esetén a következő szerelési tudnivalókra ügyeljen:

- Csak a Fonterra rendszer eredeti alkatrészeit használja.
- A katalógusban javasolt présgépeket használja (pl. Viega Pressgun 5, Viega Pressgun Picco)
- A présidomok és a Fonterra csövek préseléséhez a katalógusban felsorolt Viega rendszerprésfákat használja:

Modell-szám	Típus	Megfelelő csövek [méretek]	Megjegyzés
2799.7	Préspofa	12	csak polibutén (PB) csövek esetén
2299.7	Préspofa	15, 17, 20, 25	–
2484.7	Préspofa	12, 15, 16, 17, 20, 25	–
2782	Kézi prész-sze-rszám	12	csak polibutén (PB) csövek esetén

### 3.3 Szerelés



#### FELHÍVÁS! A csövek méretre vágása

Fűrészek és sarokcsiszolók használata nem megengedett.



#### FELHÍVÁS!

A 2499.1 modellszámú présprofabetét (12 mm) használata nem megengedett!



Az ábrákon csak példák láthatók arra, hogy egy Fonterra cső hogyan préselhető össze egy présidommal. A présidomok és a csövek ábrázolása emiatt a tényleges terméktől eltérhet.

#### A préskötés elkészítésének menete:

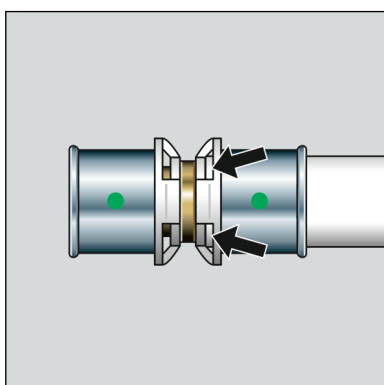
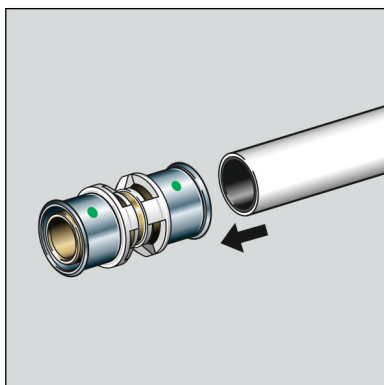

- A Fonterra csövet csővágó ollóval vágja merőlegesen méretre.
  - Modell: 5341
- Tolja annyira a csövet a présidomba, amíg a kémlelőablakban láthatóvá nem válik a cső vége.
  
- A préselés előtt ellenőrizze a tömítőgyűrűk megfelelő helyzetét és a cső préskarmantyúba való betolási mélységét.

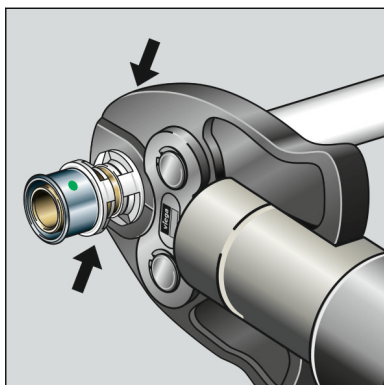

- Nyissa szét a présprofát, majd helyezze derékszögben az idomra.
- Indítsa el a préselési eljárást, és várja meg, míg teljesen befejeződik.
  - A préskötés elkészült.
- A rendszer üzembe helyezése előtt ellenőrizze a tömítettséget.

### 3.4 Ártalmatlanítás

A terméket és a csomagolást a mindenkori anyagcsoportok (pl. papír, fém, műanyag, nemvasfémek) szerint kell szétválogatni és a hatályos nemzeti törvényhozás értelmében ártalmatlanítani.





**Viega Kereskedelmi Kft.**

[info@viega.hu](mailto:info@viega.hu)

[viega.hu](http://viega.hu)

HU • 2020-12 • VPN150212

