

Használati útmutató

Sanpress Inox XL

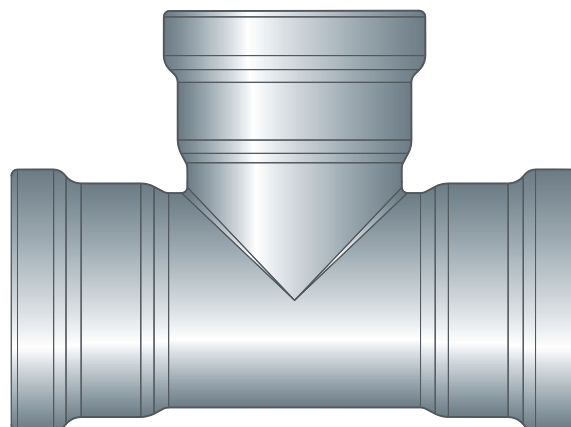
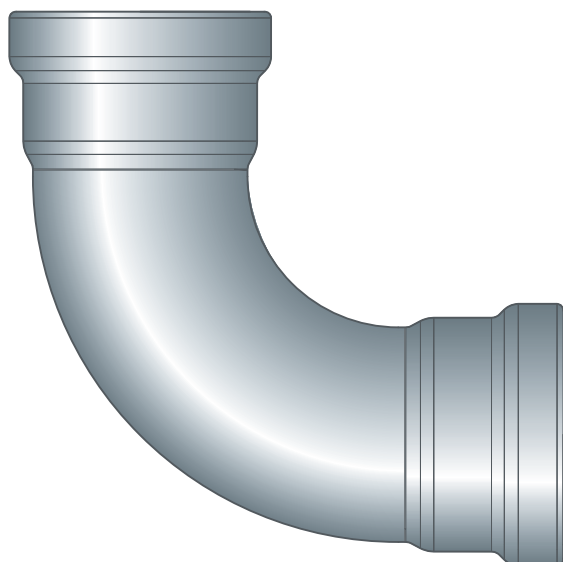
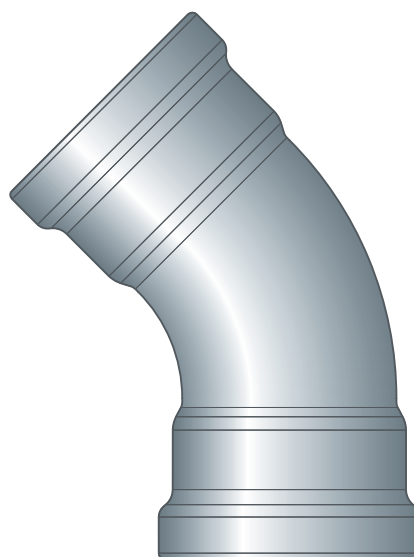
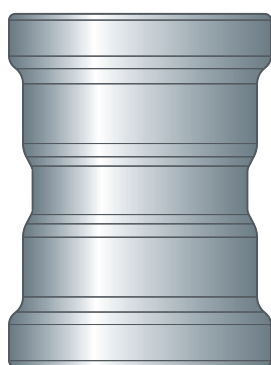

Nemesacél présídom-rendszer nemesacél csövekkel

Rendszer
Sanpress Inox XL

Gyártási évtől
2010.01

viega

Tartalomjegyzék

1	A használati utasításról	3
	1.1 Célcsoportok	3
	1.2 Megjegyzések jelölése	3
	1.3 Megjegyzés a nyelvváltozattal kapcsolatosan	4
2	Termékinformáció	5
	2.1 Szabványok és szabálygyűjtemények	5
	2.2 Rendeltetésszerű használat	8
	2.2.1 Alkalmazási területek	8
	2.2.2 Közégek	9
	2.3 Termékleírás	9
	2.3.1 Áttekintés	9
	2.3.2 Csövek	10
	2.3.3 Présidomok	13
	2.3.4 Tömítőelemek	13
	2.3.5 Jelölések az alkatrészekon	15
	2.3.6 Vegyes rendszerek	15
	2.4 Használati információk	16
	2.4.1 Korrózió	16
3	Kezelés	17
	3.1 Szállítás	17
	3.2 Tárolás	17
	3.3 Szerelési információk	17
	3.3.1 Szerelési tudnivalók	17
	3.3.2 Potenciálkiegyenlítés	18
	3.3.3 Tömítőelemek megengedett cseréje	18
	3.3.4 Helyigény és távolságok	19
	3.3.5 Szükséges szerszám	20
	3.4 Szerelés	21
	3.4.1 Tömítőelem cseréje	21
	3.4.2 A csövek méretre vágása	22
	3.4.3 Csövek sorjátlanítása	22
	3.4.4 Idom préselése	23
	3.4.5 Karimás kötések	25
	3.4.6 Tömörség-ellenőrzés	31
	3.5 Karbantartás	31
	3.6 Ártalmatlanítás	31

1 A használati utasításról

A dokumentumra szerzői jogok vonatkoznak, további információkat a viega.com/legal webhelyen találhat.

1.1 Célcsoportok

Az utasításban található információk fűtés- és vízvezeték szerelők, ill. képzett szakemberek számára szólnak.

A fent megnevezett képzettséggel, ill. képesítéssel nem rendelkező személyek számára a termék szerelése, telepítése és adott esetben karbantartása nem megengedett. Ez a korlátozás nem vonatkozik a lehetséges kezelési tudnivalókra.

A Viega termékek beszerelését a technika általánosan elismert szabályai és a Viega használati utasítások szerint kell végezni.

1.2 Megjegyzések jelölése

A figyelmeztető és a tájékoztató szövegek a további szövegektől elkülönítve, megfelelő piktogramokkal vannak megjelölve.



VESZÉLY!

Lehetséges életveszélyes sérülésekre figyelmeztet.



FIGYELEM!

Lehetséges súlyos sérülésekre figyelmeztet.



VIGYÁZAT!

Lehetséges sérülésekre figyelmeztet.



MEGJEGYZÉS!

Lehetséges anyagi károkra figyelmeztet.



Kiegészítő megjegyzések és tippek.

1.3 Megjegyzés a nyelvvaltozattal kapcsolatosan

A használati utasítás fontos információkat tartalmaz a termék, ill. rendszer kiválasztásához, a szereléshez és az üzembe helyezéshez, valamint a rendeltetésszerű használathoz, és amennyiben szükséges, a karbantartáshoz. Ezek, a termékekkel, azok tulajdonságaival és alkalmazástechnikáival kapcsolatos információk a jelenleg hatályos európai (pl. EN) és/vagy németországi (pl. DIN/DVGW) szabványokon alapulnak.

A szöveg némely szakasza az európai/németországi műszaki előírásokra utalhat. Egyéb országok számára, amennyiben ott megfelelő követelmények nem érhetőek el, ezek az előírások ajánlásként szolgálnak. Az ide vonatkozó nemzeti törvények, normák, előírások, szabványok, valamint egyéb műszaki előírások a németországi/európai irányelvekkel, valamint jelen utasítással szemben előnyben részesítendőek: Az itt ismertetett információk nem kötelező jellegűek más országok és régiók számára és, ahogyan arra már utaltunk, csak támpontként szolgálnak.

2 Termékinformáció



Ez a használati utasítás videókat tartalmaz

Néhány szerelési lépést és műveletet az itt ismertetettől eltérő csővezetékrendszeren mutatjuk be példaként, de ennél is ugyanúgy érvényes.

2.1 Szabványok és szabálygyűjtemények

Az alábbi szabványok és szabálygyűjtemények Németországra és Európára érvényesek. Az egyes országok országos szabályozásai megtalálhatók az adott ország webhelyén, amely elérhető a viega.hu/szabvanyok oldalon.

Szabálygyűjtemények a következő szakaszból: Rendeltetésszerű használat

Hatály / tudnivaló	A Németországban érvényes szabálygyűjtemény
Ivóvíz-szerelések kialakítása	DIN 1988-200
Ivóvíz-szerelések kialakítása	EN 806-2
Az anyagválasztásra vonatkozó szabálygyűjtemény	DIN EN 12502-1
Az anyagválasztásra vonatkozó szabálygyűjtemény	Metall-Bewertungsgrundlage (UBA)

Szabálygyűjtemények a következő szakaszból: Alkalmazási területek

Hatály / tudnivaló	A Németországban érvényes szabálygyűjtemény
Tűzoltó berendezések tervezése, létesítése, üzemeltetése és fenntartása	DIN 14462
Ivóvíz-szerelések tervezése, kivitelezése, üzemeltetése és karbantartása	DIN EN 1717
Ivóvíz-szerelések tervezése, kivitelezése, üzemeltetése és karbantartása	DIN 1988
Ivóvíz-szerelések tervezése, kivitelezése, üzemeltetése és karbantartása	VDI/DVGW 6023
Ivóvíz-szerelések tervezése, kivitelezése, üzemeltetése és karbantartása	Trinkwasserverordnung (TrinkwV)

Szabálygyűjtemények a következő szakaszból: Közegek

Hatály / tudnivaló	A Németországban érvényes szabálygyűjtemény
Alkalmasság ivóvízhez	DIN 1988-200
Alkalmasság ivóvízhez	EN 806-2
Alkalmasság fűtővízhez szivattyús melegvíz-fűtési rendszerekben	VDI-Richtlinie 2035, 1. lap és 2. lap

Szabálygyűjtemények a következő szakaszból: Tömítőelemek

Hatály / tudnivaló	A Németországban érvényes szabálygyűjtemény
Az EPDM tömítőelem alkalmazási területe ■ fűtés	DIN EN 12828

Szabálygyűjtemények a következő szakaszból: korrózió

Hatály / tudnivaló	A Németországban érvényes szabálygyűjtemény
A külső korrózióvédelemre vonatkozó szabálygyűjtemény	DIN EN 806-2
A külső korrózióvédelemre vonatkozó szabálygyűjtemény	DIN 1988-200
Ivóvíz-szerelések kialakítása	DIN 1988-200
Ivóvíz-szerelések kialakítása	DIN EN 806-2
Az anyagválasztásra vonatkozó szabálygyűjtemény	DIN EN 12502-1

Szabálygyűjtemények a következő szakaszból: Tárolás

Hatály / tudnivaló	A Németországban érvényes szabálygyűjtemény
Anyagok tárolására vonatkozó követelmények	DIN EN 806-4, 4.2 fejezet

Szabályzatok a következő szakaszból: Karimás kötések elkészítése

Hatály / tudnivaló	A Németországban érvényes szabálygyűjtemény
Személyzet képesítése karimás kötések szerelésére	VDI-Richtlinie 2290
Meghúzási nyomatok meghatározása	DIN EN 1591-1

Szabálygyűjtemények a következő szakaszból: Tömörség-ellenőrzés

Hatály / tudnivaló	A Németországban érvényes szabálygyűjtemény
Vizsgálat kész, de még el nem takart rendszeren	DIN EN 806-4
Vízszelések tömörség-ellenőrzése	ZVSHK-Merkblatt: "Dichtheitsprüfungen von Trinkwasserinstallationen mit Druckluft, Inertgas oder Wasser"

Szabálygyűjtemények a következő szakaszból: Karbantartás

Hatály / tudnivaló	A Németországban érvényes szabálygyűjtemény
Ivóvíz-szerelések üzemeltetése és karbantartása	DIN EN 806-5

2.2 Rendeltetésszerű használat



A présidomrendszer alkalmas ivóvíz-szerelések létesítésére a vonatkozó irányelveknek megfelelően, figyelembe véve az anyagok kiválasztását a vonatkozó irányelvek szerint, valamint a Szövetségi Környezetből származó ivóvízzel érintkező fémes anyagok értékelési alapját. Ügynökség (UBA), lásd ☞ „Szabálygyűjtemények a következő szakaszból: Rendeltetésszerű használat” a(z) 5. oldalon. Ha más alkalmazási területeken használja, és ha kétségei támadnak a megfelelő anyagválasztással kapcsolatban, forduljon a Viega vállalathoz.

2.2.1 Alkalmazási területek

A présidomrendszer PN 16 névleges nyomásra tervezték.

Az alkalmazás többek között a következő területeken lehetséges:

- ivóvíz-szerelések
- ipari rendszerek és fűtésszerelések
- sprinkler rendszerek (d 64 méret esetén nincs engedély)
 - nedves sprinkler rendszerek (EPDM tömítőelemmel)
 - nedves / száraz sprinkler rendszerek (FKM tömítőelemmel)
 - száraz sprinkler rendszerek (FKM tömítőelemmel)
- tűzoltó berendezések, lásd ☞ „Szabálygyűjtemények a következő szakaszból: Alkalmazási területek” a(z) 6. oldalon
 - nedves
 - nedves / száraz
 - száraz
- napkollektoros rendszer síkkollektorokkal
- napkollektoros rendszerek vákuumcsöves kollektorokkal (csak FKM tömítőelemmel)
- sűrített levegős rendszerek
- távhőellátó rendszerek szekunder körökben
- alacsony nyomású gőzrendszerek (csak FKM tömítőelemmel)
- hűtővízvezetékek (zárt hűtőkör)
- fényezőműhelyek (szilikonmentes alkatrészekkel)

A tömítőelemek alkalmazási területével kapcsolatban itt található tájékoztatás: ☞ fejezet 2.3.4 „Tömítőelemek” a(z) 13. oldalon.

Ivóvíz-szerelés

Az ivóvíz-szerelések tervezésekor, kivitelezésekor, üzemeltetésekor és karbantartásakor figyelembe kell venni a hatályos irányelveket, lásd ☞ „Szabálygyűjtemények a következő szakaszból: Alkalmazási területek” a(z) 6. oldalon.

Karbantartás

Tájékoztassa megbízóját, ill. az ivóvíz-szerelés üzemeltetőjét, hogy a rendszer rendszeres karbantartást igényel, lásd ☞ „Szabálygyűjtemények a következő szakaszból: Alkalmazási területek” a(z) 6. oldalon.

Tömítőelem

Ivóvíz-szerelések esetén kizárólag EPDM tömítőelem engedélyezett. Más tömítőelemek nem használhatók.

2.2.2 Közegek

A rendszer többek között a következő közegekhez alkalmas:

Hatályos irányelvek, lásd ☞ „Szabálygyűjtemények a következő szakaszból: Közegek” a(z) 6. oldalon.

- ivóvíz
 - max. kloridkoncentráció: 250 mg/l
- fűtővíz szivattyús melegvíz-fűtési rendszerek esetén
- sűrített levegő a használt tömítőelemek jellemzői szerint
 - EPDM, < 25 mg/m³ olajkoncentráció esetén
 - FKM, ≥ 25 mg/m³ olajkoncentráció esetén
- fagyállószer, max. 50%-os koncentrációjú fagyálló keverékek
- alacsony nyomású (csak FKM tömítőelemet tartalmazó) gőzrendszerekben lévő gőz

2.3 Termékleírás

2.3.1 Áttekintés

A csővezetékrendszer présidomokból és nemesacél csövekből, valamint a megfelelő prészsámokból áll.

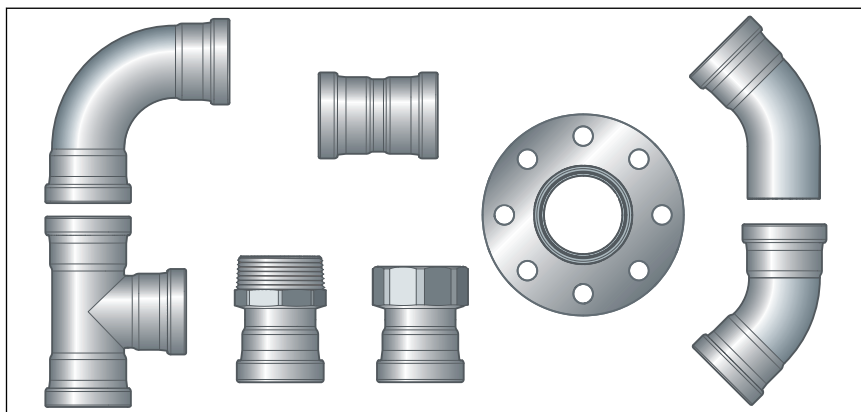

1. ábra: Sanpress Inox XL présidomok

A rendszerkomponensek a következő méretekben érhetők el:
d64,0 / 76,1 / 88,9 / 108,0.

2.3.2 Csövek

Az ismertetett rendszerből a következő csövek érhetők el:

Csőtípus	1.4401 anyagszámú nemesacél cső	1.4521 anyagszámú nemesacél cső
d	64,0 / 76,1 / 88,9 / 108,0	
Alkalmazási területek	Ivóvíz- és gázszelések ¹⁾ ²⁾	Ivóvíz-szelések ²⁾
Anyagsz.	1.4401 (X5CrNiMo 17-12-2), 2,3% molibdéntartalommal a fokozott ellenállóképesség érdekében	1.4521 (X2CrMoTi 18-2)
PRE érték	24,1	24,1
Csőjelölés	—	Zöld vonal
Védősapka	sárga	zöld

¹⁾ Gázszelések csak Sanpress Inox G XL présidomokkal

²⁾ A pontos adatokért lásd a fémes szerelőrendszerek alkalmazási területeit.

A Sanpress XL cső (1.4401 és 1.4521) jellemzői

d x s [mm]	Cső méterenkénti űrtartalma [l/m]	Súly [kg/m]
64,0 x 2,0	2,83	3,04
76,1 x 2,0	4,08	3,70

d x s [mm]	Cső méterenkénti űrtartalma [l/m]	Súly [kg/m]
88,9 x 2,0	5,66	4,34
108,0 x 2,0	8,49	5,30

Csővezetékek vezetése és rögzítése

A csövek rögzítéséhez csak kloridmentes hangszigetelő betéttel ellátott csőbilincsek használhatók.

Vegye figyelembe a rögzítéstechnika általános érvényű szabályozását:

- A rögzített csővezetékek nem használhatók más csővezetékek és alkatrészek tartóiként.
- Csőkengyelek nem használhatók.
- Tartsa be a távolságot a présidomoktól.
- Figyelembe kell venni a tágulás irányát: fix- és csúszópontok tervezése.

Ügyeljen arra, hogy úgy rögzítse a csővezetékeket, ill. úgy válassza le azokat az épületszerkezetről, hogy a hőtágulások, valamint lehetséges nyomáslökések hatására ne továbbíthassanak testhangot az épületszerkezetre vagy egyéb alkatrészekre.

Be kell tartani a következő rögzítési távolságokat:

Csőbilincsek közötti távolság

d [mm]	Csőbilincsek rögzítési távolsága [m]
64,0	4,00
76,1	4,25
88,9	4,75
108,0	5,00

Hosszirányú tágulás

Hő hatására a csővezetékek kitágulnak. A hőtágulás anyagtól függő. A hosszirányú tágulások a rendszeren belül feszültségeket keltenek. Ezeket a feszültségeket megfelelő intézkedések révén kell kiküszöbölni.

Erre a célra jól bevált megoldások:

- fix- és csúszópontok
- a tágulást kiegyenlítő szakaszok (hajlítások)
- kompenzátorok

Különböző csőanyagok hőtágulási együtthatója

Anyag	Hőtágulási együttható α [mm/mK]	Példa: Hosszirányú tágulás L = 20 m csőhossz és $\Delta T = 50$ K esetén [mm]
Nemesacél 1.4401	0,0165	16,5
Nemesacél 1.4521	0,0104	10,4

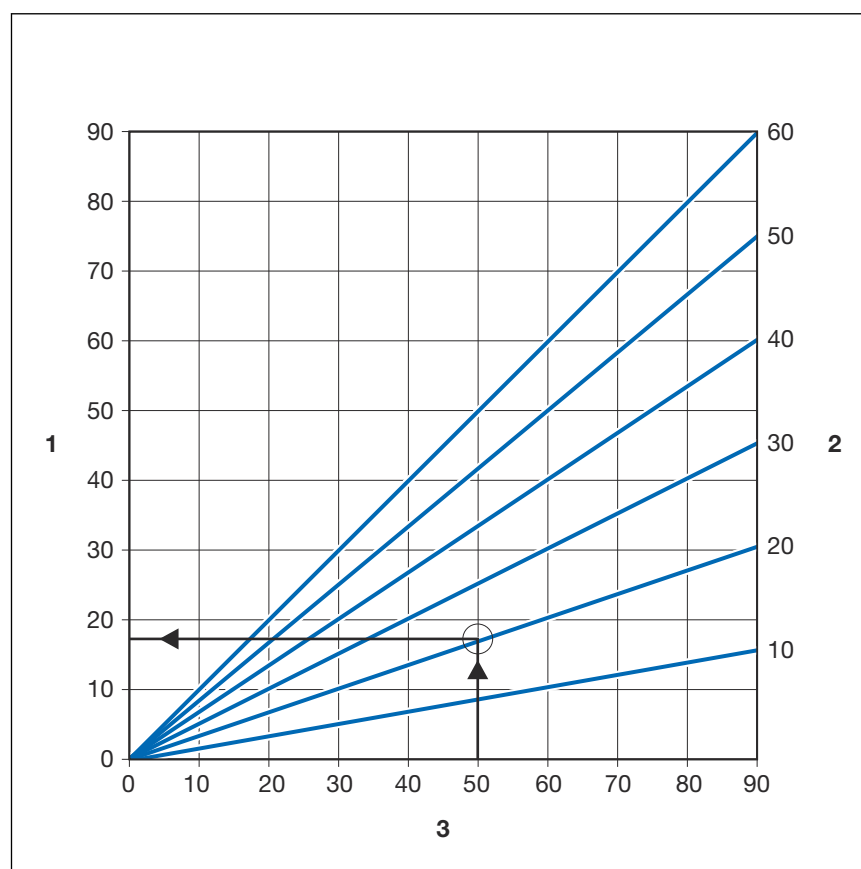

2. ábra: Sanpress csövek hosszirányú tágulása

- 1 - Hosszirányú tágulás $\vec{\Delta l}$ [mm]
- 2 - Csőhossz \vec{l}_0 [m]
- 3 - Hőmérséklet-különbség $\vec{\Delta \theta}$ [K]

A Δl hosszirányú tágulás a grafikonról olvasható le vagy a következő képletből határozható meg:

$$\Delta l = \alpha \text{ [mm/mK]} \times L \text{ [m]} \times \Delta \theta \text{ [K]}$$

2.3.3 Présidomok

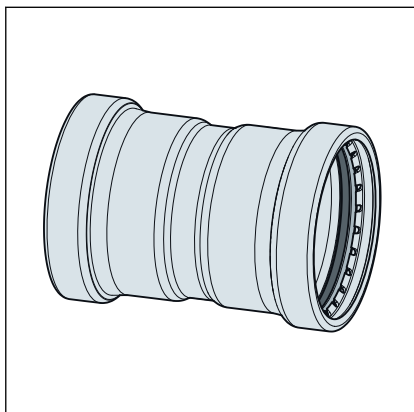

3. ábra: Présidomok

A Sanpress Inox XL présidomok esetében egy vágógyűrű, egy elválasztó gyűrű és egy tömítőelem található a présidom hornyában. A préselés során a vágógyűrű belevág a csőbe, és így erőzáró kötést biztosít.

A szerelés és a későbbi összepréselés során a tömítőelemet az elválasztó gyűrű óvja meg a vágógyűrű által okozott sérülésektől.

SC-Contur (biztonsági kontúr)

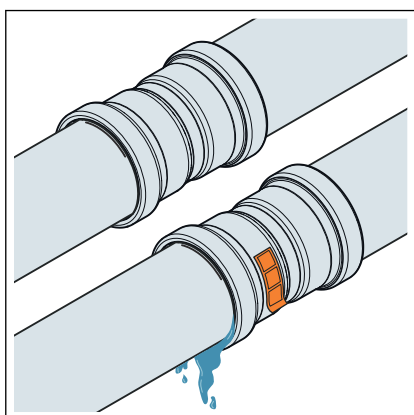

4. ábra: SC-Contur (biztonsági kontúr)

A Viega présidomok SC-Contur-ral (biztonsági kontúr) rendelkeznek. Az SC-Contur (biztonsági kontúr) egy, a DVGW által tanúsított biztonságtechnikai megoldás, amely arra szolgál, hogy a présidom préseletlen állapotban biztosan tömörtelen legyen. A véletlenül préselés nélkül maradt kötésekre ezáltal azonnal fény derül a tömörség-ellenőrzés során.

A Viega garantálja, hogy az összepréselés nélkül maradt kötések láthatóvá válnak a tömörség-ellenőrzés során:

- nedves tömörség-ellenőrzés esetén, 0,1–0,65 MPa (1,0–6,5 bar) értékű nyomástartományban
- száraz tömörség-ellenőrzés esetén, 22 hPa–0,3 MPa (22 mbar–3,0 bar) értékű nyomástartományban

2.3.4 Tömítőelemek

A présidomok gyárilag EPDM tömítőelemekkel rendelkeznek. Az olyan alkalmazási területeken, ahol magasabb hőmérsékletek uralkodnak (pl. távhőrendszerek vagy alacsony nyomású gőzrendszerek esetén), a présidomokat FKM tömítőelemmel kell ellátni.

A tömítőelemek a következőképpen különböztethetők meg:

- Az EPDM tömítőelemek fényes fekete színűek.
- Az FKM tömítőelemek matt fekete színűek.

Az EPDM tömítőelem alkalmazási területe

Alkalmazási terület	Ivóvíz	Fűtés	Napkollektoros rendszerek	Sűrített levegő	Műszaki gázok
Alkalmazási terület	minden csővezeték szakasz	Szivattyús melegvíz-fűtési rendszer	Szolárkör	minden csővezeték szakasz	minden csővezeték szakasz
Üzemi hőmérséklet [T_{max}]	80 °C	105 °C	1)	60 °C	—
Megjegyzések	az érvényes irányelvek szerint ³⁾ p_{max} : 1,0 MPa T_{max} : 95 °C t_{max} : < 60 min	az érvényes irányelvek szerint ²⁾ T_{max} : 105 °C	síkkollektorokhoz	száraz, olajtartalom < 25 mg/m ³ 4)	1) 4)

1) Egyeztetés szükséges a Viega vállalattal.

2) lásd ☞ „Szabálygyűjtemények a következő szakaszból: Tömítőelemek” a(z) 6. oldalon

3) lásd ☞ „Szabálygyűjtemények a következő szakaszból: Rendeltetésszerű használat” a(z) 5. oldalon

4) Lásd még a „Fém szerelési rendszerek alkalmazási területei” című dokumentumot a Viega weboldalán

Az FKM tömítőelem alkalmazási területe

Alkalmazási terület	Távhőellátás	Napkollektoros rendszerek	Sűrített levegő
Alkalmazás	Távhőellátó rendszerek szekunder körökben	Szolárkör	minden csővezeték szakasz
Üzemi hőmérséklet [T_{max}]	140°C	1)	60 °C
Üzemi nyomás [P_{max}]	1,6 MPa (16 bar)	0,6 MPa (6 bar)	1,6 MPa (16 bar)
Megjegyzések	Annak biztosítása érdekében, hogy a rendszer a közüzemi társaságok specifikációi szerint legyen telepítve, a telepítés előtt egyeztessen a közszolgáltató vállalattal.	Vákuumcsöves kollektorokhoz 2)	száraz 2)

1) Egyeztetés szükséges a Viega vállalattal.

2) Lásd még a „Fém szerelési rendszerek alkalmazási területei” című dokumentumot a Viega weboldalán



A présidomrendszer tömítőanyagai termikus öregedésnek vannak kitéve, amely a közeg hőmérsékletétől és az üzemidőtől függ. Minél magasabb a közeg hőmérséklete, annál gyorsabban öregedik a tömítő anyag. Speciális üzemeltetési feltételek, pl. ipari hővisszanyerő rendszerek esetén össze kell hasonlítani a készülék gyártójának előírásait a présidomrendszer előírásaival.

Mielőtt a présidomrendszert az ismertetett alkalmazási területeken kívül használná, vagy ha kétségei vannak a megfelelő anyagválasztással kapcsolatban, forduljon a Viega vállalathoz.

2.3.5 Jelölések az alkatrészeken

Csőjelölés

A csőjelölések fontos adatokat tartalmaznak az anyagjellemzőkkel és a csövek gyártásával kapcsolatban. Ezek jelentése a következő:

- gyártó
- rendszernév
- csőanyag
- engedélyek és tanúsítványok
- méret
- szállítói jelölés
- gyártási dátum
- tételszám
- CE jelölés
- DOP és DOP szám
- gyártási szabvány

2.3.6 Vegyes rendszerek

Az ivóvízrendszerekben a különböző fémes csővezeték komponensek károsan hathatnak egymásra és pl. korróziót okozhatnak. Ezért például a nemesacél átmeneti idomok nem köthetők össze közvetlenül horganyzott acél anyagú csövekkel vagy menetes csatlakozókkal.



A nemesacél és horganyzott acél alkatrészek nem köthetők össze közvetlenül egymással, ilyen esetekben vörössöntvény/szilíciumbronz menetes és átmeneti présidomok használata javasolt.

A témával kapcsolatos kérdések esetén forduljon a Viega vállalathoz.

2.4 Használati információk

2.4.1 Korrózió

A présidomrendszert óvni kell a közegben és a külső hatások révén kialakuló túl magas kloridkoncentrációktól.

A túl magas klorid koncentrációk korróziót idézhetnek elő a nemesacél rendszereknél.

Külső érintkezés elkerülése kloridtartalmú anyagokkal:

- A szigetelőanyagok vízben oldódó kloridionjainak részaránya nem haladhatja meg a 0,05%-ot.
- A csőbilincsek hangszigetelő betétjei nem tartalmazhatnak kioldható kloridokat.
- A nemesacél csövek nem érintkezhetnek kloridtartalmú anyagokkal vagy habarccsal

Ha külső korrózióvédelemre van szükség, úgy a következő irányelveket kell figyelembe venni, lásd ☞ „Szabálygyűjtemények a következő szakaszból: korrózió” a(z) 7. oldalon.



A présidomrendszer a hatályos irányelvek szerinti ivóvíz-szerelések létrehozására alkalmas a hatályos irányelvek szerinti anyagválasztás figyelembevételével, lásd: ☞ „Szabálygyűjtemények a következő szakaszból: korrózió” a(z) 7. oldalon. Ha más alkalmazási területeken használja, és ha kétségei támadnak a megfelelő anyagválasztással kapcsolatban, forduljon a Viega Service Centerhez.

A közeg kloridtartalma nem haladhatja meg 250 mg/l maximális értéket.

A klorid esetében jelen esetben nem fertőtlenítőszerrel van szó, hanem a tengeri és konyhasó (nátrium-klorid) egyik alkotóeleméről.

3 Kezelés

3.1 Szállítás

A csövek szállításakor a következőket kell figyelembe venni:

- Ne húzza végig a csöveket rakodóperemeken. Ezáltal károsodhat a felületük.
- Rögzítse a csöveket a szállítás során. Elcsúszás esetén elgörbülhetnek a csövek.
- Ügyeljen a csővégeken található védősapkák épségére. Ezeket csak közvetlenül a szerelés előtt vegye le. A károsodott csővégek többé már nem préselhetők össze.

3.2 Tárolás

A tárolás során figyelembe kell venni a hatályos irányelveket, lásd ↗ „Szabálygyűjtemények a következő szakaszból: Tárolás” a(z) 7. oldalon:

- A komponenseket tiszta és száraz helyen tárolja.
- Ne közvetlenül a padlón tárolja a komponenseket.
- Biztosítson legalább három alátámasztási pontot a csövek tárolásához.
- Lehetőség szerint elkülönítve tárolja az egyes csőméreteket. Ha az elkülönített tárolás nem lehetséges, a kisebb méretű csöveket a nagyobb méretű csöveken tárolja.
- A felületeket csak nemesacél-tisztító szerrel tisztítsa.
- A kontaktkorrózió elkerülése érdekében elkülönítve tárolja a különböző anyagból készült csöveket.

3.3 Szerelési információk

3.3.1 Szerelési tudnivalók

Rendszerkomponensek ellenőrzése

Előfordulhat, hogy a szállítás és a tárolás miatt károsodás érte a rendszerkomponenseket.

- Ellenőrizze az összes elemet.
- Cserélje ki a sérült komponenseket.
- Ne javítsa meg a sérült komponenseket.
- A szennyeződött komponenseket tilos beszerezni.

3.3.2 Potenciálkiegyenlítés



VESZÉLY! **Áramütés veszélye**

Az áramütés égési sérülésekhez és súlyos sérülésekhez vagy akár halálhoz is vezethet.

Mivel minden fémcsővezetékrendszer elektromosan vezető, így egy hálózati feszültséget vezető komponenssel való véletlenszerű érintkezés ahhoz vezet, hogy a teljes csővezetékrendszer és a csatlakoztatott fémkomponensek (pl. fűtőtestek) feszültség alá kerülnek.

- Az elektromos rendszeren munkákat csak szakképzett villanyszerelő végezhet.
- A fémcsővezetékrendszereket mindig kösse be a potenciálkiegyenlítésbe.



Az elektromos rendszer kivitelezője felelős azért, hogy a potenciálkiegyenlítés ellenőrizve, ill. biztosítva legyen.

3.3.3 Tömítőelemek megengedett cseréje



Fontos megjegyzés

A présidombokban található tömítőelemek az anyagspecifikus tulajdonságaik révén összhangban vannak a csővezetékrendszerek mindenkori közegeivel, ill. alkalmazási területeivel és tanúsítványaik is rendszerint csak ezekre terjednek ki.

A tömítőelem cseréje alapvetően megengedett. A tömítőelemet az előírt használati célnak megfelelő, rendeltetészerű pótalkatrészre kell lecserélni *☞ fejezet 2.3.4 „Tömítőelemek” a(z) 13. oldalán*. Egyéb tömítőelemek használata nem megengedett.

A tömítőelem cseréje a következő helyzetekben megengedett:

- Ha a présidombban található tömítőelem egyértelműen megsérült, és azonos anyagú Viega póttömítőelemre kell cserélni
- Ha egy EPDM tömítőelemet egy FKM tömítőelemre kell cserélni (nagyobb hőállóság, pl. ipari alkalmazás esetén)

3.3.4 Helyigény és távolságok

Csővezetékek között végzett préselés

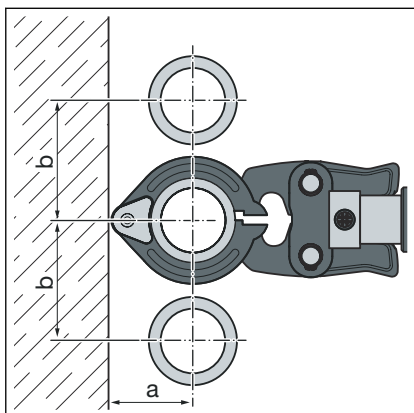

d	64,0	76,1	88,9	108,0
a [mm]	110	110	120	135
b [mm]	185	185	200	215

Cső és fal között végzett préselés

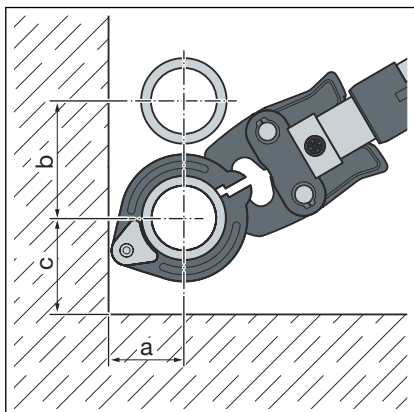

d	64,0	76,1	88,9	108,0
a [mm]	110	110	120	135
b [mm]	185	185	200	215
c [mm]	130	130	140	155

Faltávolság

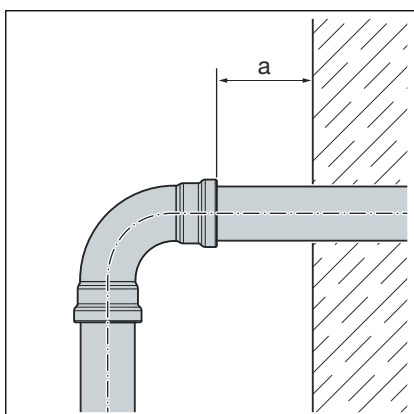

d	64,0–108,0
Minimális távolság a_{\min} [mm]	20

Préselések közötti távolság



MEGJEGYZÉS! Túl rövid csövek okozta tömörtelen préskötések!

Ha két présidomot kell közvetlenül egymás mellé helyezni egy csövön, úgy ebben az esetben a cső nem lehet túl rövid. Ha a cső az összepréselés során nem ér el a présidomban az előírt mélységig, úgy a kötés tömítetlenné válhat.

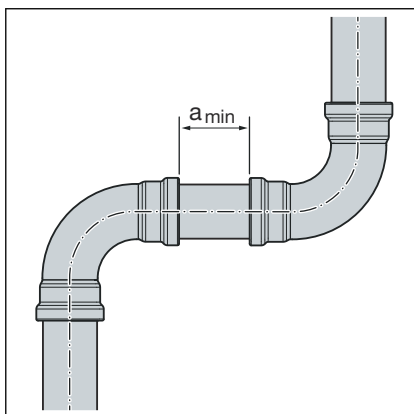

Minimális távolság d 64,0-108,0 méretű présgyűrűk esetén

d	a_{\min} [mm]
64,0	15
76,1	
88,9	
108,0	

Z méretek (befoglaló méretek)

A befoglaló méreteket az online katalógus megfelelő termékoldalán találja meg.

3.3.5 Szükséges szerszám

A préskötés létesítéséhez a következő szerszámok szükségesek:

- csővágó vagy finomfogazású fémfűrész
- sorjátlanító és színes filctoll a megjelöléshez
- présgép állandó, 32 kN préserővel
- csőátmérőhöz megfelelő présgyűrű, hozzá tartozó csuklós behúzópofával és megfelelő profillal

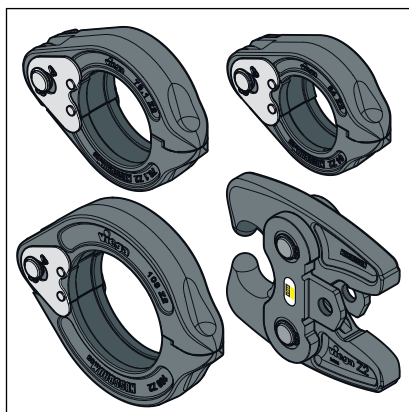

5. ábra: Présgyűrűk és csuklós behúzópofa



A préseléshez Viega rendszerszerszámok használatát javasolja a Viega.

A Viega rendszerprésszerszámok kifejezetten a Viega présidomrendszerek megmunkálásához lettek kifejlesztve, és annak megfelelőek.

3.4 Szerelés

3.4.1 Tömítőelem cseréje

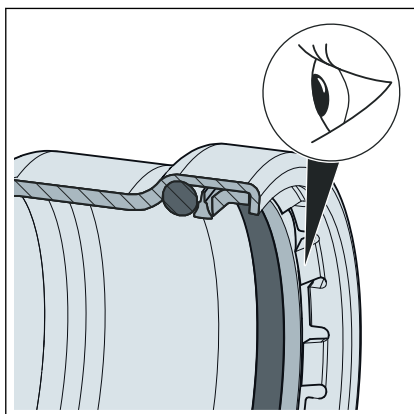

6. ábra: Vágógyűrű

Tömítőelem eltávolítása

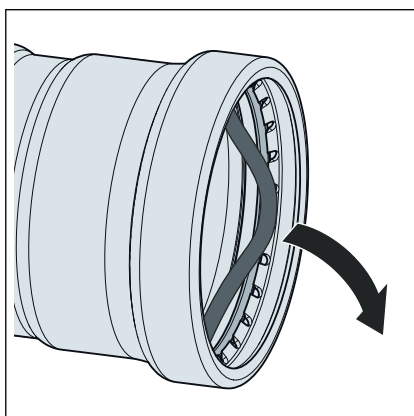

VIGYÁZAT! Éles élek okozta sérülésveszély

A tömítőelem felett egy elválasztó gyűrű és egy éles vágógyűrű (lásd nyíl) található. A tömítőelem cseréjekor fennáll a vágási sérülés veszélye.

- Ne nyúljon pusztán kézzel a présidomba.



A tömítőelem eltávolítása során ne használjon olyan hegyes vagy éles tárgyakat, amelyek károsíthatják a tömítőelemet vagy a hornyot.

- Távolítsa el a tömítőelemet a horonyból. Ennek során hagyja az elválasztó gyűrűt a présidomban.

Óvatosan járjon el, nehogy megsérüljön az elválasztó gyűrű és a tömítőelem üléke.

Tömítőelem behelyezése

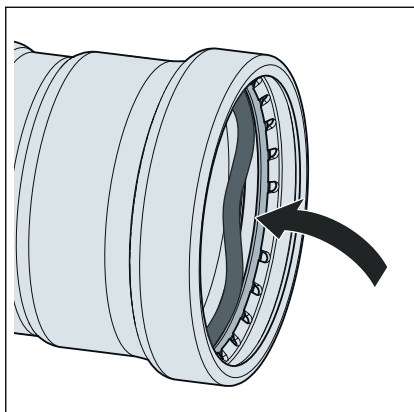

- Helyezzen egy új, sérülésmentes tömítőelemet a horonyba, az elválasztó gyűrű alá.
- Ügyeljen arra, nehogy a vágógyűrű megsértse a tömítőelemet.
- Győződjön meg róla, hogy a tömítőelem teljes terjedelmében a horonyban található.

3.4.2 A csövek méretre vágása



MEGJEGYZÉS!

Sérült anyag okozta tömörtelen préskötések!

A sérült csövek vagy tömítőelemek hatására a préskötések tömörtelenné válhatnak.

A csövek és a tömítőelemek sérüléseinek elkerülése érdekében vegye figyelembe a következő értesítéseket:

- A méretre vágáshoz ne használjon csiszolókorongot (sarokcsiszoló) vagy lángvágót.
- Ne használjon zsírokat és olajokat (úgy mint vágóolaj).

Információkat a szerszámokról lásd még [fejezet 3.3.5 „Szükséges szerszám” a\(z\) 20. oldalon.](#)

Link a videóhoz:

A csövek méretre vágása

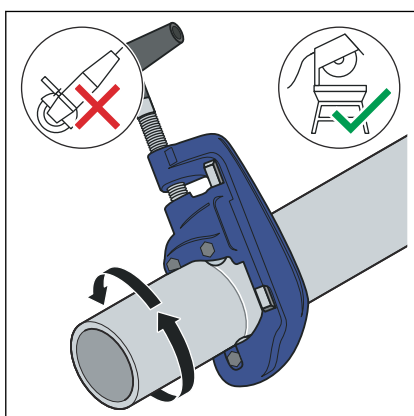

- Csővágó vagy finomfogazású fémfűrész segítségével vágja le a csövet lehetőleg derékszögben, hogy biztosítsa a cső teljes és egyenletes behelyezési mélységét.

Ennek során kerülje a rovátkák keletkezését a cső felületén.

3.4.3 Csövek sorjátlanítása

A méretre vágást követően a csővégek belül és kívül alapos sorjátlanításra szorulnak.

A sorjátlanítás révén elkerülhető a tömítőelem sérülése vagy a présidom ferde helyzete a szerelés során. A Viega sorjátlanító (modellszáma 2292.4XL) használatát javasolja.



MEGJEGYZÉS! Helytelen szerszám okozta károsodás!

A sorjátlanításhoz ne használjon csiszolókorongot vagy hasonló szerszámot. Ezek megsérthetik a csöveket.

 [Link a videóhoz:](#)

Csövek sorjátlanítása

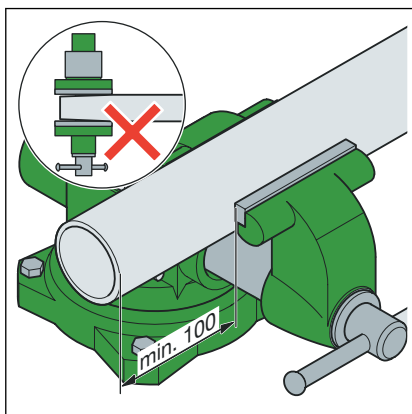

- Fogja be a csövet a csavaros satuba.
- A befogásnál tartson legalább 100 mm távolságot (a) a cső végétől.
A csővégek nem görbülhetnek el, ill. nem sérülhetnek.

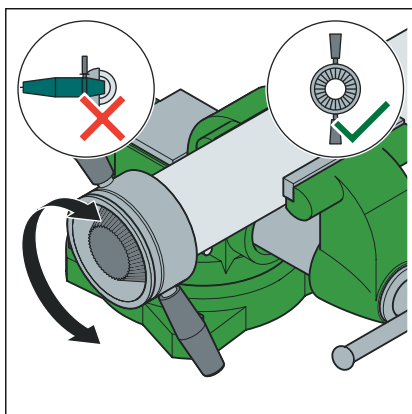

- Sorjátlanítsa a csövet kívül-belül.

3.4.4 Idom préselése

 [Link a videóhoz:](#)

Présidom préselése

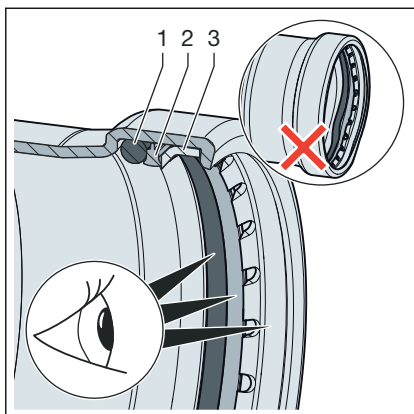

Előfeltételek:

- A csővég nincs elgörbülve vagy megsérülve.
- A cső sorjában van.
- A présidomban a megfelelő tömítőelem található.
EPDM = fekete fényes
FKM = fekete matt
- A tömítőelem, az elválasztó gyűrű és a vágógyűrű sérülésmentes.
- A tömítőelem, az elválasztó gyűrű és a vágógyűrű teljes terjedelmében a horonyban található.

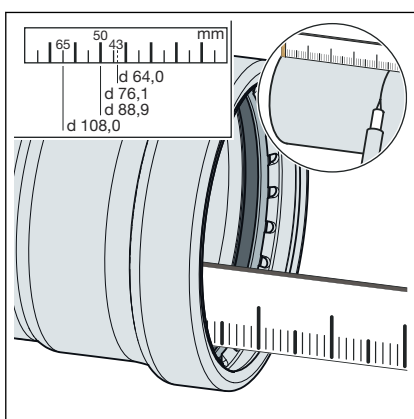

- Mérje meg a bedugási mélységet a présidomban.

d [mm]	Bedugási mélység [mm]
64,0	43
76,1	50
88,9	50
108,0	65

- Jelölje be a bedugási mélységet a csövön.

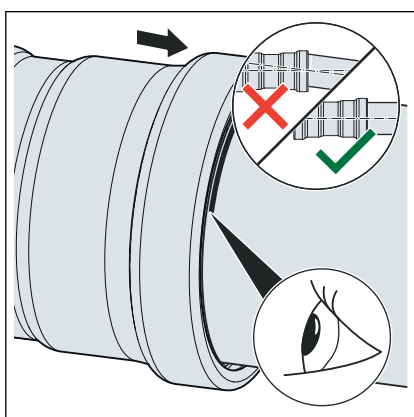

- Tolja fel a présidomot a csőre, a jelölt bedugási mélységig. Ügyeljen a présidom egyenes helyzetére.

- Helyezze a csuklós behúzópoftát a présgépre, majd tolja be kattanásig a tartócsapot.

INFORMÁCIÓ! Vegye figyelembe a prészerszám utasítását.

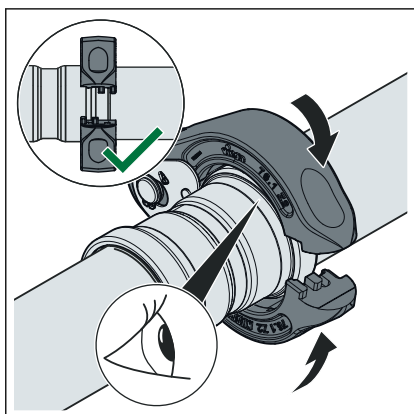

- Helyezze a présgyűrűt a présidomra. A présgyűrűnek teljesen el kell takarnia a présidom külső gyűrűjét.

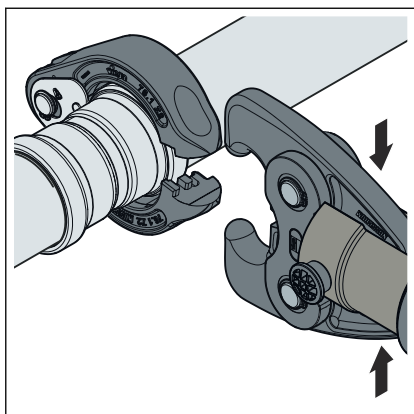

- Nyissa ki a csuklós behúzóporát.

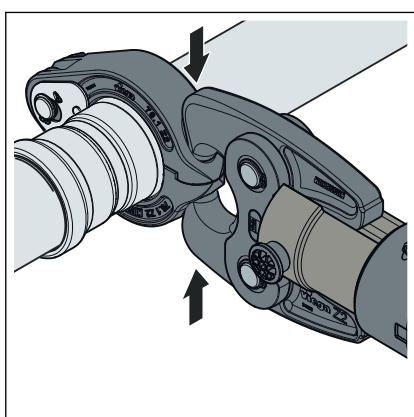

- Akassza be a csuklós behúzóporát a présgyűrű felfogóiba.
- Végezze el a préselési eljárást.
- Nyissa szét a csuklós behúzóporát, majd távolítsa el a présgyűrűt.

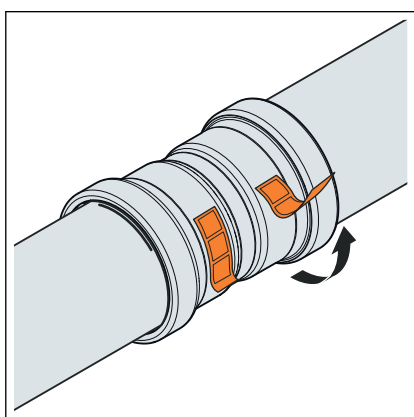

- Távolítsa el az ellenőrző címkét.
- A kötés összepréseltként van jelölve.

3.4.5 Karimás kötések

A bemutatott présidomrendszerekben 64,0 – 108,0 mm méretű karimás kötések lehetségesek.

A karimás kötések szerelését csak szakképzett személyzet végezheti. Személyzet képzése karimás kötések szerelésére pl. a hatályos irányelvekkel összhangban történhet, lásd:  „Szabályzatok a következő szakaszból: Karimás kötések elkészítése” a(z) 7. oldalon.

- A (dolgozók/szakszemélyzet) képesítéssel záruló szakmai képzése során a karimás kötések szakszerű szerelésével kapcsolatos megfelelő képzési idő, valamint a sikeres, rendszeres alkalmazása elegendő igazolásnak számít.
- Megfelelő szakirányú képesítéssel (pl. üzemeltető személyzet) nem rendelkező, egyéb olyan felhasználók számára, akiknek karimás kötések szerelnek, elméleti és gyakorlati képzési programok révén biztosítani kell a szakismeretet, és ezt dokumentálni kell.

Alátétek

Az edzett alátétek alkalmazásának előnyei a következők:

- Meghatározott súrlódási felület szerelés során.
- Meghatározott érdesség a számítás során és ezáltal a meghúzási nyomaték szórásának csökkenése, amivel matematikailag nagyobb, a hatlapfejű csavarra ható erő érhető el.

Karimatípusok

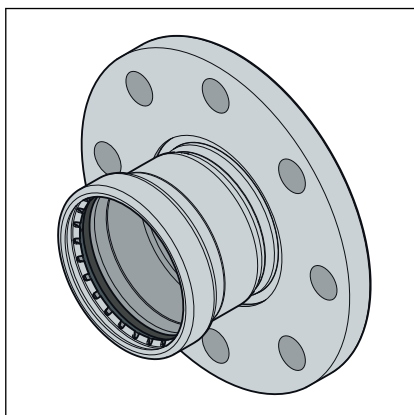

Fix karima

- acél, rozsdamentes
- prészatlakozás nemesacélból
- 2359XL modellszámú modell: 64,0 - 108,0 mm

7. ábra: Fix karima

Karimás kötés elkészítése



Először mindig a karimás kötéset, majd a préskötést készítse el.

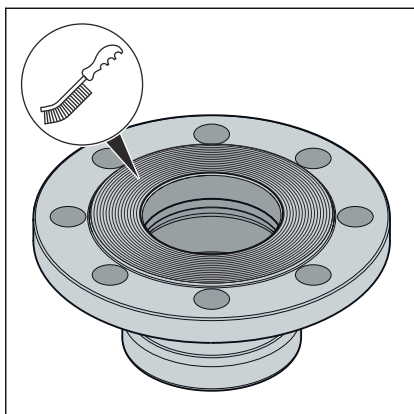

- Szerelés előtt szükség esetén távolítsa el maradványmentesen a karima tömítőfelületén lévő átmeneti bevonatokat, ehhez használjon tisztítószert és erre alkalmas drótkéfért.

MEGJEGYZÉS! A tömítések kicserélésekor ügyeljen arra, hogy teljesen el legyenek távolítva a régi tömítések a karima tömítőfelületéről anélkül, hogy azok megsérüljenek.

- Ügyeljen arra, hogy a karima tömítőfelületei tiszták, sérülésmentesek és egyenletesek legyenek. Különösen radiálisan futó felületi sérülések, például rovátkák vagy ütэшhelyek nem fordulhatnak elő.

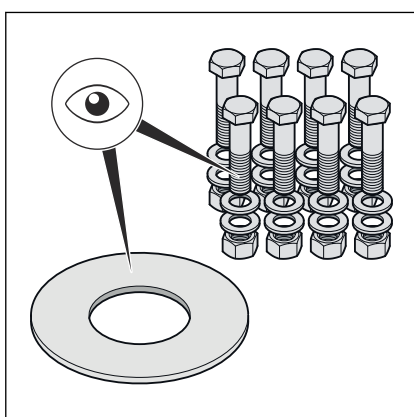

- A hatlapfejű csavaroknak, az anyáknak és az alátéteknek tisztáknak és sértetleneknek kell lenniük, továbbá meg kell felelniük a hatlapfejű csavar minimális hosszára és a szilárdsági osztályra vonatkozó előírásoknak, lásd ☞ „**Szükséges meghúzási nyomatékok**” a(z) 30. oldalon.

- A leszerelésnél kiszertelt hatlapfejű csavarokat, anyákat és alátéteket sérülés esetén cserélje ki újakra.

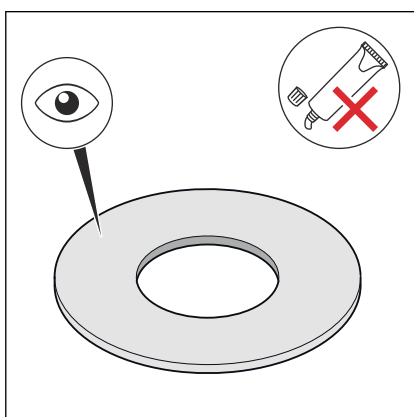

- A tömítésnek tisztának, károsodástól mentesnek és száraznak kell lennie. Tömítésekhez ne használjon rögzítőszert és szerelőpasztát.

- A használt tömítéseket ne használja újra.

- Ne használjon megtört, vagy töredezett tömítéseket, mivel biztonsági kockázatot jelentenek.

- Győződjön meg arról, hogy a tömítések hibáktól és hiányosságoktól mentesek, és teljesülnek a gyártói előírások.

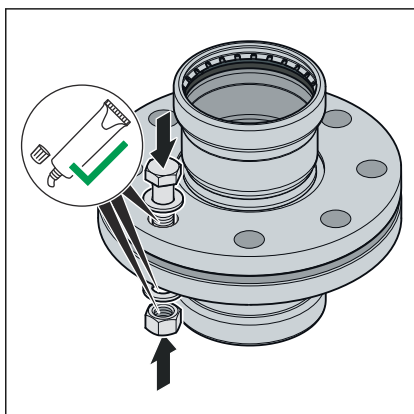

- Kenje a következő karimaelemeket arra alkalmas kenőanyaggal:
 - a hatlapfejű csavarok menete
 - alátét
 - anya felfekvőfelülete

MEGJEGYZÉS! Vegye figyelembe a kenőanyag felhasználási területére és hőmérséklet-tartományára vonatkozó gyártói információkat.

Tömítőelem beépítése és központosítása

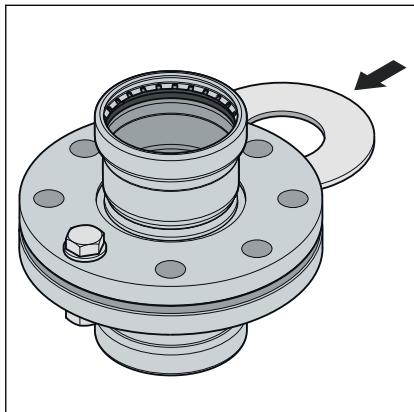

A karimás kötések helyes szerelése feltételezi a párhuzamos, egy vonalba eső közélpeltolás nélküli karimalapokat, amelyek sérülés nélkül teszik lehetővé a tömítőelem helyes pozíciónak megfelelő beépítését.

- A tömítőfelületeket annyira szét kell nyomni, hogy a tömítést erőki-fejtés nélkül és sérülésmentesen be lehessen helyezni.

Nem kell foglalkozni a hatlapfejű csavarok meghúzása előtti elállással (a tömítőfelületek nem párhuzamosak), ha nincs túllépve a megengedett elállás.

DN	Megengedett elállás a-b [mm]
50–100	0,6

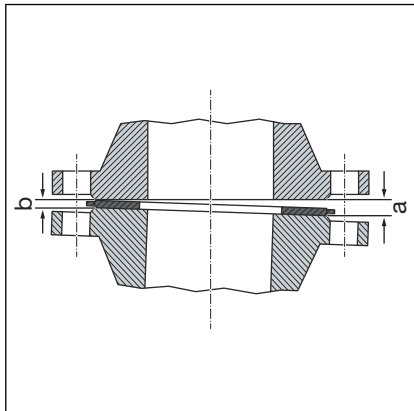

- Szüntesse meg az elállást az elálló oldal (a) felől.
- Kétség esetén tömítés behelyezése nélkül alkalmazza a karimát a hatlapfejű csavarok meghúzásával, hogy a tömítőfelületek párhuzamosak legyenek és távolságuk a névleges meghúzási nyomaték kb. 10%-a legyen.
- Az elállás nem megengedett, ha a karimapozíció nagy erőki-fejtés nélkül nem érhető el.

A hatlapfejű csavarok meghúzásának módszere

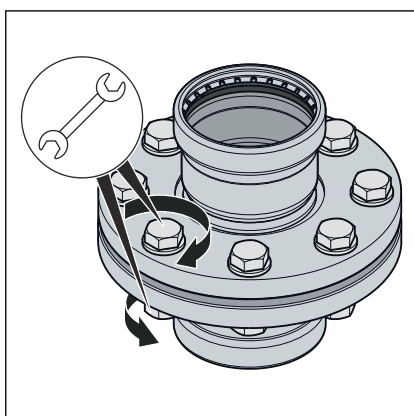
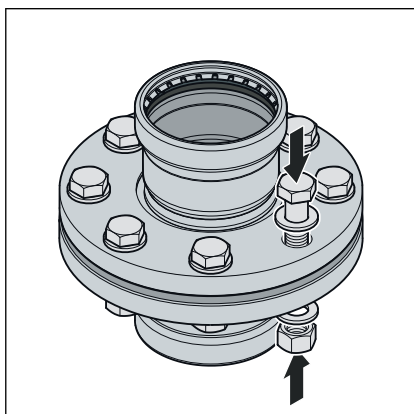

Meghúzási sorrend

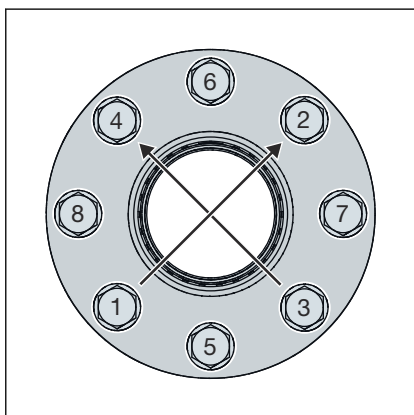

- A hatlapfejű csavarok és anyák meghúzásának sorrendje jelentős hatással van a tömítésre ható erőeloszlásra (felületi nyomás). A nem megfelelő meghúzás az előfeszítő erők magas szórásához és a szükséges minimális karimanyomás el nem éréséhez vagy tömörtelenséghez vezethet.
- Az anya meghúzását követően legalább kettő, legfeljebb öt csavar-menetnek túl kell nyúlnia a hatlapfejű csavar végén.
- Szerelje elő a hatlapfejű csavarokat kézzel, ennek során ügyeljen a következőkre:
 - Úgy szerelje be a hatlapfejű csavarokat, hogy minden hatlapfejű-csavar-fej a karima egyik oldalán legyen.
 - Horizontálisan elrendezett karimák esetén a hatlapfejű csavarokat felülről helyezze be.
 - A nehezen járó hatlapfejű csavarokat cserélje könnyen járókra.

- Több meghúzószerszám egyidejű használata lehetséges.

- Húzza meg a hatlapfejű csavarokat keresztben az előírt meghúzási nyomaték 30%-ával.
- Húzza meg a hatlapfejű csavarokat az 1. lépésben leírtak szerint az előírt meghúzási nyomaték 60%-ával.
- Húzza meg a hatlapfejű csavarokat az 1. lépésben leírtak szerint az előírt meghúzási nyomaték 100%-ával.
- Húzzon meg még egyszer minden hatlapfejű csavart az előírt teljes meghúzási nyomatékkal. Ismétlje meg a folyamatot addig, amíg az anyákat a teljes meghúzási nyomaték alkalmazásakor már nem lehet tovább csavarni.

Szükséges meghúzási nyomatékok

A PN 10/16 Sanpress Inox XL karimás átmeneti idomok meghúzási nyomatékai

Modell	DN	Cikkszám	Menet	Min. szükséges meghúzási nyomaték [Nm]	Max. megengedett meghúzási nyomaték [Nm]	Hatlapfejű csavar hossza [mm]	Szilárdsági osztály
2359XL	50	616 809 ¹	M16	87	142	70	A2 - 70
	65	482 978 ¹		51	112		
	80	482 985 ¹		64	144		
	100	482 992 ¹		131	144		

Az L0,01 (TA Luft) tömítettségi osztály követelményeinek való megfelelésre vonatkozó adatok számítása a vonatkozó szabvány szerint történt, és azok kizárólag Viega termékek használata esetén érvényesek, lásd még  „Szabályzatok a következő szakaszból: Karimás kötések elkészítése” a(z) 7. oldalon.

¹ Az 583682 cikkszámú szerelőkészlettel való használathoz

Karimás kötés oldása

Egy meglévő karimás kötés leszerelése előtt szerezze be az illetékes üzem engedélyét és munkaengedélyét, és ennek során ügyeljen a következőkre:

- Az adott berendezés szakaszának nyomásmentesnek és teljesen átöblítettnek kell lennie.
- A karimás csatlakozás meglazítása előtt biztosítsa a külön nem rögzített beépített vagy kiegészítő részeket. Ez érvényes a rögzítőrendszerre is, például a rugós akasztókra és támasztókra.
- A hatlapfejű csavarok, illetve anyák meglazítását a testtől távolabb eső oldalon kezdje, a fennmaradó hatlapfejű csavarokat kissé lazítsa meg és csak akkor szerelje le teljesen, ha biztosított, hogy a csővezetékrendszerből nem fenyeget veszélyt. Ha a csővezeték feszültség alatt áll, fennáll a csővezeték kilengésének veszélye.
- A hatlapfejű csavarokat, ill. anyákat átlóban lazítsa meg legalább két lépésben.
- Zárja le a vezetékek végét vaklezáróval.
- A leszerelt csővezetékeket csak zárt állapotban szállítsa.
- A tömítések kicserélésekor ügyeljen arra, hogy teljesen el legyenek távolítva a régi tömítések a karima tömítőfelületéről anélkül, hogy azok megsérüljenek.



MEGJEGYZÉS! Vigyázat a sarokcsiszoló használata során!

Ha a hibás hatlapfejű csavarok és anyák meglazítása sarokcsiszoló segítségével történik, szikrák keletkezhetnek, amelyek beleégnek a nyersanyagba, és korróziót okoznak.

3.4.6 Tömörség-ellenőrzés

 Link a videóhoz:

Tömörség-ellenőrzés

Az üzembe helyezést megelőzően a szerelőnek tömörség-ellenőrzést kell végeznie.

Ezt a vizsgálatot kész, de még fedetlen rendszeren kell elvégezni.

Figyelembe kell venni a hatályos irányelveket, lásd  „Szabálygyűjtemények a következő szakaszból: Tömörség-ellenőrzés” a(z) 7. oldalon.

A hatályos irányelveknek megfelelően a nem ivóvíz-szereléseket is célszerű tömörség-ellenőrzés alá vetni, lásd  „Szabálygyűjtemények a következő szakaszból: Tömörség-ellenőrzés” a(z) 7. oldalon.

Az eredményt dokumentálni kell.

3.5 Karbantartás

Az ivóvíz-szerelések üzemeltetésekor és karbantartásakor figyelembe kell venni a hatályos irányelveket, lásd  „Szabálygyűjtemények a következő szakaszból: Karbantartás” a(z) 8. oldalon.

3.6 Ártalmatlanítás

A terméket és a csomagolást a mindenkori anyagcsoportok (pl. papír, fém, műanyag, nemvasfémek) szerint kell szétválogatni és a hatályos országos jogalkotás értelmében ártalmatlanítani.



Viega Kereskedelmi Kft.

info@viega.hu

viega.hu

HU • 2024-07 • VPN230154

