

Használati útmutató

Geopress G megfúróidom

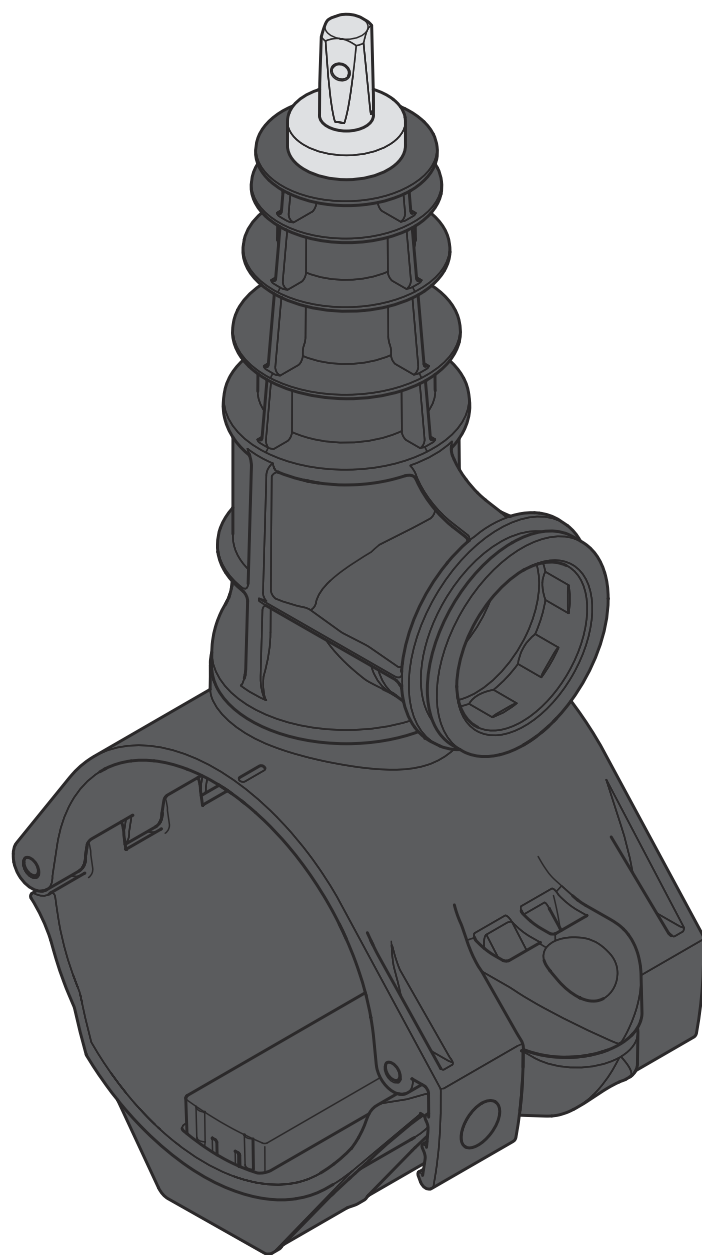

gázalkalmazáshoz PE-HD csővel vagy PE-X csővel

Modell
9692G

Gyártási évtől
2018.01

viega

Tartalomjegyzék

1	A használati utasításról	3
1.1	Célcsoportok	3
1.2	Megjegyzések jelölése	3
1.3	Megjegyzés a nyelvváltozattal kapcsolatosan	4
2	Termékinformáció	5
2.1	Szabványok és szabálygyűjtemények	5
2.2	Rendeltetésszerű használat	7
2.2.1	Alkalmazási területek	7
2.2.2	Közegek	7
2.2.3	Sérült megfúróidom cseréje	7
2.3	Termékleírás	8
2.3.1	Áttekintés	8
2.3.2	Csövek	8
2.3.3	Megfúróidom	10
2.3.4	Jelölések a megfúró szerelvényeken	11
2.3.5	A megfúróidommal kompatibilis csatlakozóidomok	12
3	Kezelés	14
3.1	Szállítás	14
3.2	Tárolás	14
3.3	Szerelési információk	14
3.3.1	Szerelési tudnivalók	14
3.3.2	Helyigény és távolságok	15
3.3.3	Szükséges szerszám	15
3.4	Szerelés	17
3.4.1	Préselés az elosztóvezetékre	17
3.4.2	Házi csatlakozóvezeték kialakítása	20
3.4.3	Az elosztóvezeték megfúrása	21
3.4.4	A házi csatlakozóvezeték üzembe helyezése	22
3.4.5	Tömörtség-ellenőrzés	22
3.5	Ártalmatlanítás	22

1 A használati utasításról

A dokumentumra szerzői jogok vonatkoznak, további információkat a viega.com/legal webhelyen találhat.

1.1 Célcsoportok

Az utasításban található információk a közműszolgáltató- és csővezeték-szerelő vállalatok, ill. azok műszaki szakemberei számára szólnak.

A gáz-csatlakozóvezetékek kivitelezésével kizárólag olyan szakcégek bízhatók meg, amelyek az érvényes irányelveknek megfelelnek, lásd ☞ „Szabálygyűjtemények a következő szakaszból: célcsoport” a(z) 5. oldalon.

A Viega termékek beszerelését a technika általánosan elismert szabályai és a Viega használati utasítások szerint kell végezni.

1.2 Megjegyzések jelölése

A figyelmeztető és a tájékoztató szövegek a további szövegektől elkülönítve, megfelelő piktogramokkal vannak megjelölve.



VESZÉLY!

Lehetséges életveszélyes sérülésekre figyelmeztet.



FIGYELEM!

Lehetséges súlyos sérülésekre figyelmeztet.



VIGYÁZAT!

Lehetséges sérülésekre figyelmeztet.



MEGJEGYZÉS!

Lehetséges anyagi károkra figyelmeztet.



Kiegészítő megjegyzések és tippek.

1.3 Megjegyzés a nyelvvaltozattal kapcsolatosan

A használati utasítás fontos információkat tartalmaz a termék, ill. rendszer kiválasztásához, a szereléshez és az üzembe helyezéshez, valamint a rendeltetésszerű használathoz, és amennyiben szükséges, a karbantartáshoz. Ezek, a termékekkel, azok tulajdonságaival és alkalmazástechnikáival kapcsolatos információk a jelenleg hatályos európai (pl. EN) és/vagy németországi (pl. DIN/DVGW) szabványokon alapulnak.

A szöveg némely szakasza az európai/németországi műszaki előírásokra utalhat. Egyéb országok számára, amennyiben ott megfelelő követelmények nem érhetőek el, ezek az előírások ajánlásként szolgálnak. Az ide vonatkozó nemzeti törvények, normák, előírások, szabványok, valamint egyéb műszaki előírások a németországi/európai irányelvekkel, valamint jelen utasítással szemben előnyben részesítendőek: Az itt ismertetett információk nem kötelező jellegűek más országok és régiók számára és, ahogyan arra már utaltunk, csak támpontként szolgálnak.

2 Termékinformáció

2.1 Szabványok és szabálygyűjtemények

Az alábbi szabványok és szabálygyűjtemények Németországra és Európára érvényesek. Az egyes országok országos szabályozásai megtalálhatók az adott ország webhelyén, amely elérhető a viega.hu/szabvanyok oldalon.

Szabálygyűjtemények a következő szakaszból: célcsoport

Hatály / tudnivaló	A Németországban érvényes szabálygyűjtemény
Szakcégek minősítése	DVGW-Arbeitsblatt GW 301

Szabálygyűjtemények a következő szakaszból: Alkalmazási területek

Hatály / tudnivaló	A Németországban érvényes szabálygyűjtemény
Házi gáz csatlakozóvezeték-szerelések tervezése, kivitelezése, módosítása és üzemeltetése	DVGW-Arbeitsblatt G 459-1
Cseppfolyósgáz-szerelések tervezése, kivitelezése, módosítása és üzemeltetése	DVFG-TRF 2021
Házi gáz csatlakozóvezeték-szerelések tervezése, kivitelezése, módosítása és üzemeltetése	DVGW-Arbeitsblatt G 472
Házi gáz csatlakozóvezeték-szerelések tervezése, kivitelezése, módosítása és üzemeltetése	DVGW-Arbeitsblatt G 469

Szabálygyűjtemények a következő szakaszból: Közegek

Hatály / tudnivaló	A Németországban érvényes szabálygyűjtemény
Cseppfolyós gáz gázhalmazállapotban	DVGW-Arbeitsblatt G 260

Szabálygyűjtemények a következő szakaszból: Csövek

Hatály / tudnivaló	A Németországban érvényes szabálygyűjtemény
Engedélyezett használat csőanyagokkal gázszelésekben (PE-HD)	DIN 8074, DIN 8075
Engedélyezett használat csőanyagokkal gázszelésekben (PE-X)	DIN 16893, DIN 16892

Szabályzatok a következő szakaszból: Megfúróidom

Hatály / tudnivaló	A Németországban érvényes szabálygyűjtemény
Talajfeltöltési munkák	DVGW G 472

Szabálygyűjtemények a következő szakaszból: Szerelési tudnivalók

Hatály / tudnivaló	A Németországban érvényes szabálygyűjtemény
Határértékek ovalításokhoz	DIN EN 1555-2, 1. táblázat DIN EN 12201-2, 1. táblázat

Szabálygyűjtemények a következő szakaszból: Házi csatlakozás üzembe helyezése

Hatály / tudnivaló	A Németországban érvényes szabálygyűjtemény
Talajfeltöltési munkák	DVGW G 472
Nyomáspróba a funkcionális teszt és térfogatáram-ellenőrzés során	DIN 3588

Szabálygyűjtemények a következő szakaszból: Tömörség-ellenőrzés

Hatály / tudnivaló	A Németországban érvényes szabálygyűjtemény
A csatlakozóvezeték üzembe helyezését megelőző tömörség-ellenőrzés	DVGW-Arbeitsblatt G 459-1
A csatlakozóvezeték üzembe helyezését megelőző tömörség-ellenőrzés	DVGW-Arbeitsblatt G 469

2.2 Rendeltetésszerű használat



Egyeztesse a modell itt ismertetett alkalmazási területektől, ill. közegektől eltérő használatát a Viega vállalattal.

A rendszer megmunkálása -10 °C és 50 °C közötti külső hőmérséklet esetén történhet meg. A présidomok és a prés gép alkatrészeinek hőmérséklete nem lehet -5 °C-nál alacsonyabb.

2.2.1 Alkalmazási területek

A megfúró szerelvény házi csatlakozóvezetékek nyomás alatt álló gáz tápvezetékekre történő csatlakoztatására alkalmas.

Gázszerelés

Az épületeken belüli gáz-csatlakozóvezetékek tervezésekor, kivitelezésekor, módosításakor és üzemeltetésekor figyelembe kell venni a hatályos irányelveket, lásd ☞ „Szabálygyűjtemények a következő szakaszból: Alkalmazási területek” a(z) 5. oldalon.

2.2.2 Közegek

A maximális üzemi nyomás az alkalmazott csőtípustól, valamint az alkalmazási céltól függ.

- üzemi nyomás: $p_{\max} = 1,0 \text{ MPa}$ (10 bar)

2.2.3 Sérült megfúróidom cseréje



FIGYELEM!

Annak érdekében, hogy a csatlakozás tömör legyen, a csövet meg kell fúrni a ☞ fejezet 3.4.3 „Az eolsztóvezeték megfúrása” a(z) 21. oldalon szerint. A megfúróidomot nem szabad olyan helyre felszerelni, ahol már található furat. A Viega megfúróidom cseréjekor az új megfúróidomot nem szabad ugyanoda felszerelni, ahol az előzőleg leszerelt megfúróidom volt. Ellenkező esetben fennáll az elosztóvezetékkel való csatlakozás tömítetlenségének veszélye.

2.3 Termékleírás

2.3.1 Áttekintés

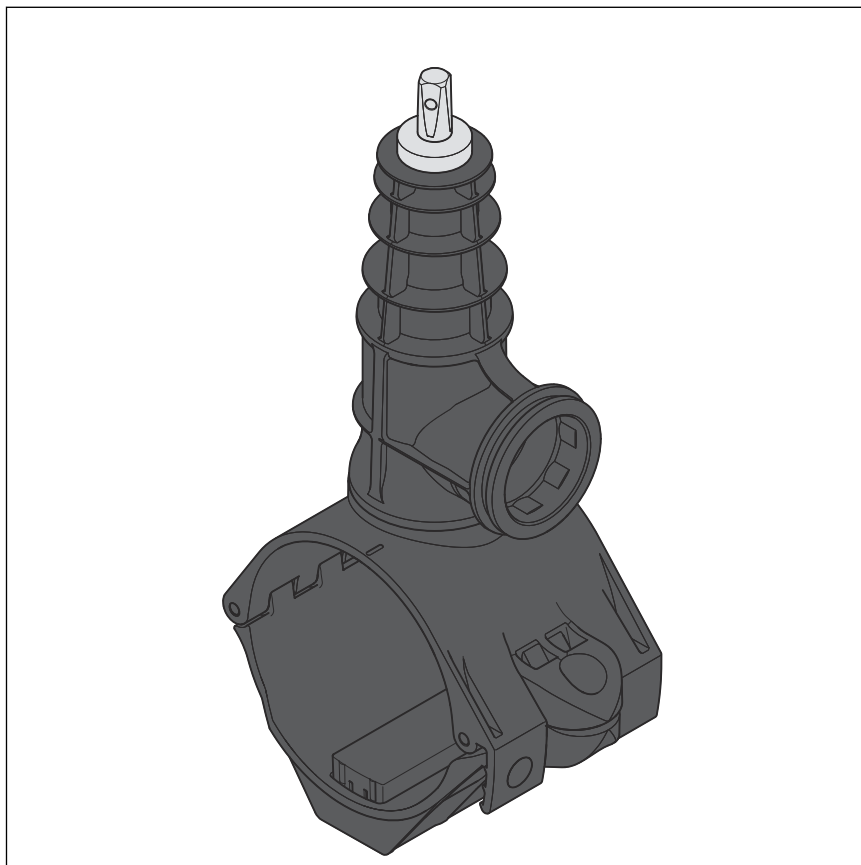

1. ábra: Geopress megfúróidom

A modell a következő méretekben érhető el:
d90 / 110 / 125 / 140 / 160 / 180 / 200 / 225.

2.3.2 Csövek

A megfúróidom épületeken belüli csatlakozóvezetékek a következő táblázat szerinti nyomás alatt álló tápvezetékekre történő csatlakoztatására alkalmas:

A megfúróidom csatlakozóvezetékeknek a következő táblázat szerinti, nyomás alatt álló elosztóvezetékekre történő csatlakoztatására alkalmas:

Engedélyezett használat csőanyagokkal

d [mm]	PE-HD ¹⁾	PE-X ¹⁾
	SDR 11–17,6	SDR 11–13,6
90	✓	✓
110	✓	✓
125	✓	✓
140	✓	✓
160	✓	✓
180	✓	✓
200	✓	✓
225	✓	✓

¹⁾ lásd ☞ fejezet 2.1 „Szabványok és szabálygyűjtemények” a(z) 5. oldalon

2.3.3 Megfúróidom

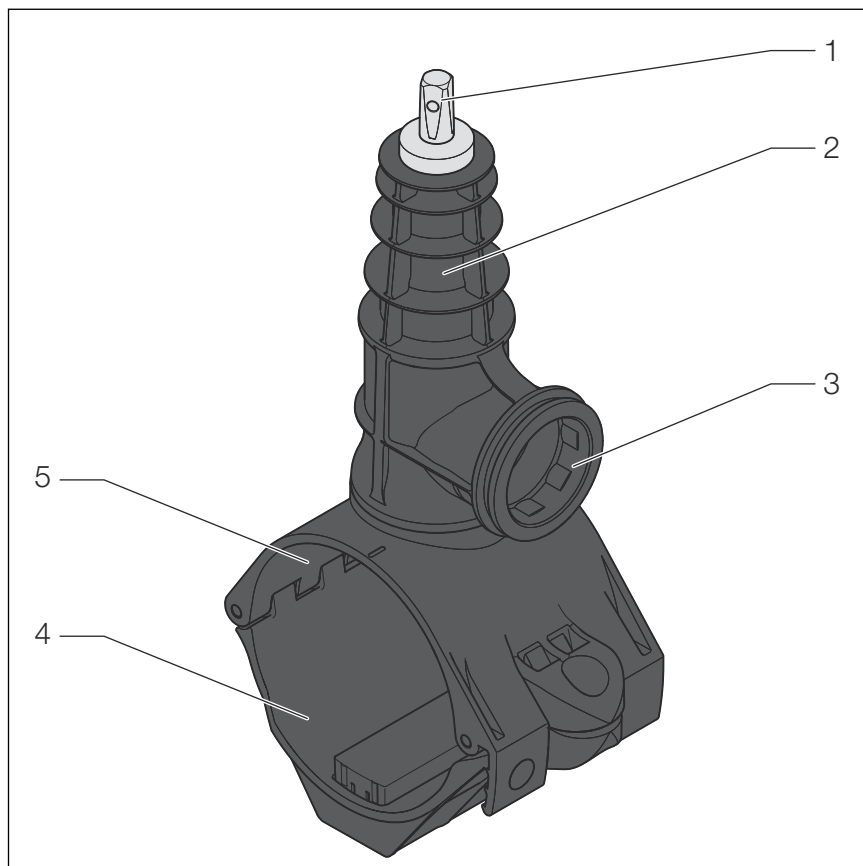

2. ábra: Megfúróidom alkatrészei

- 1 Orsó
- 2 Megfúró- / szelepház
- 3 Kimeneti karmantyú szorítógyűrűvel
- 4 Csőbilincs alsó része
- 5 Csőbilincs felső része

A Geopress megfúróidomok kiváló minőségű műanyagból készülnek. Kimeneti karmantyúval rendelkeznek a Geopress G- és Geopress K-csatlakozóidomokhoz.

Az idom préseléssel kerül az elosztóvezetékre. A csőbilincs alsó részében található rugó állandóan tartja a csőre ható préserőt. A beépített maró össze van kapcsolva a működtető orsóval. A marót a megfúráshoz használjuk, amely az idomban marad. A maró biztonságosan megtartja a kivágott csőfal darabot. A furatban található hüvely akadályozza meg, hogy a megfúróidom elforduljon az elosztóvezetéken.

A csővezeték árkot és a megfúróidom környékét megfelelő aljzat- és feltöltőanyaggal vissza kell tölteni és tömöríteni, a vonatkozó előírásokat lásd ↗ fejezet 2.1 „Szabványok és szabálygyűjtemények” a(z) 5. oldalon.

Az orsó megfúráskor fúrócsőként szolgál.

2.3.4 Jelölések a megfúró szerelvényeken

A beállítás jelölése

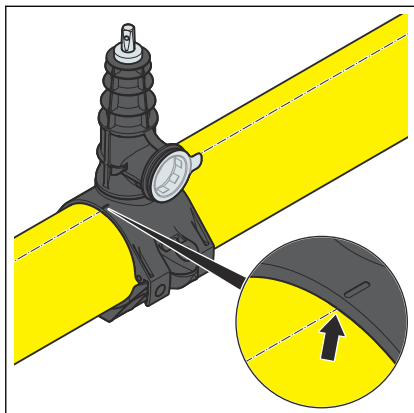

A modell egy előléssel van ellátva, amely a tápvezetéken történő beállítást segíti.

Nyomonkövethetőség kód

Az újonnan fektetett vezetékek és csatlakozóvezetékek helyzetét (beleértve a csővezeték komponensekre vonatkozó részletes információkat) dokumentálni, ill. rendszeres időközönként frissíteni kell. A megfúró szerelvényen található nyomon követésre szolgáló kód lehetővé teszi a valamennyi idom nyomon követhetőségét és megkönnyíti a készletekben történő dokumentálást.

2.3.5 A megfúródommal kompatibilis csatlakozódombok

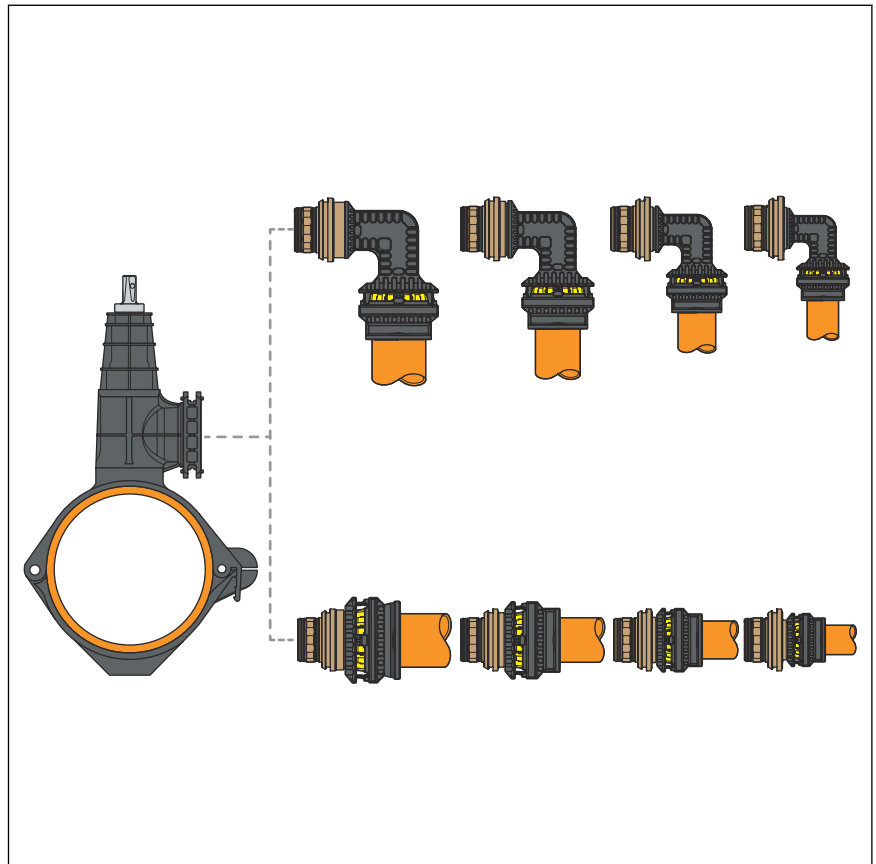

3. ábra: Geopress K gáz csatlakozódombok

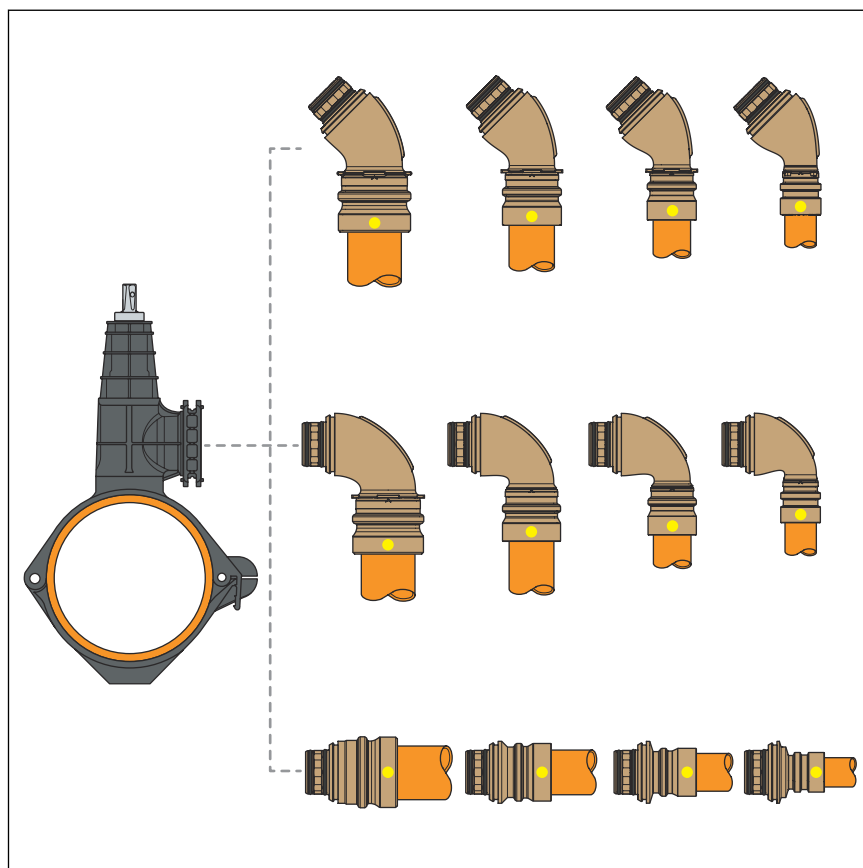

4. ábra: Geopress G csatlakozódíomok

A megfúróidom integrálva van a Viega rendszerkötésbe. A csatlakozóvezeték csatlakozódíomon vagy csatlakozókönyökön keresztül csatlakozik a megfúróidom kimenetéhez. Ezek Geopress és Geopress K csatlakozódíomok lehetnek.

3 Kezelés

3.1 Szállítás

Hagyja a szerelvényt az eredeti csomagolásban, nehogy a fontos komponensek elveszzenek a szerelés során.

3.2 Tárolás

A védőfóliákat csak a szereléskor távolítsa el, a szerelési utasításban [☞ fejezet 3.4.1 „Préselés az elosztóvezetésekre” a\(z\) 17. oldalon](#) leírtaknak megfelelően.

3.3 Szerelési információk

3.3.1 Szerelési tudnivalók

Rendszerkomponensek ellenőrzése

Előfordulhat, hogy a szállítás és a tárolás miatt károsodás érte a rendszerkomponenseket.

- Ellenőrizze az összes elemet.
- Cserélje ki a sérült komponenseket.
- Ne javítsa meg a sérült komponenseket.

A használat előtt a csöveket szemrevételezni kell az esetleges károk tekintetében, és nem szabad, hogy a következő sérüléseket mutassák a megfúróidom környékén:

- Ovalítások: A határértékeket tilos túllépni, lásd: [☞ „Szabálygyűjtemények a következő szakaszból: Szerelési tudnivalók” a\(z\) 6. oldalon](#).
A tekercsben és szálban forgalmazott termékekre egyaránt érvényes.
- horpadások
- repedések
- rovátkák

A kiszerelés ellenőrzése

A szállítási terjedelemnek a következő komponenseket kell tartalmaznia:

- megfúróidom
- szorítógyűrű
- biztosító csap szorítógyűrűhöz és egy pótcsap
- biztosító csap megfúróidomhoz

3.3.2 Helyigény és távolságok

A szerelés előfeltétele az elegendő hely. A préselési eljárás csak abban az esetben végezhető el, ha a csuklós behúzópofa (Z2, modellszám: 2296.2) vagy a Geopress kézi prészszerző pontosan a megfúróidom befogójában található.

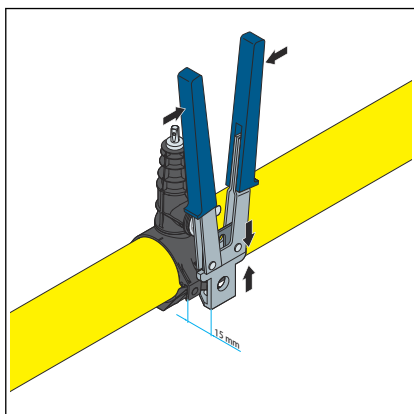
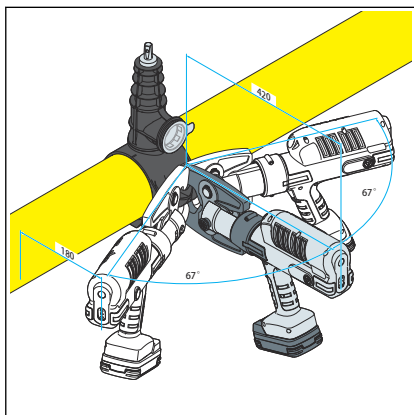

Z méretek (befoglaló méretek)

A befoglaló méreteket az online katalógus megfelelő termékoldalán találja meg.

3.3.3 Szükséges szerszám

A megfúró szerelvény szereléséhez a következő szerszámok szükségesek:

- akkumulátoros présgép
- Z2 csuklós behúzópofa (modellszám: 2296.2)
- alternatíva: Geopress kézi prészszerző (modellszám: 9696.5)
- racsní vagy kulcsrúd



A préseléshez Viega rendszereszerszámok használatát javasolja a Viega.

A Viega rendszerprésszerszámok kifejezetten a Viega présidomrendszerek megmunkálásához lettek kifejlesztve, és annak megfelelőek.

A Viega présgépek rendszerekkel és tartozékokkal való kombinálásával kapcsolatos információkat itt találja: *Viega Tool Assistant*.

3.4 Szerelés

3.4.1 Préselés az elosztóvezetékre



A következőkben az akkumulátoros présgéppel történő préselést mutatjuk be. Alternatív megoldásként ebben az esetben a Geopress kézi prészerszám is használható.

Meghibásodott megfúróidom cseréje esetén kövesse a [☞ fejezet 2.2.3 „Sérült megfúróidom cseréje” a\(z\) 7. oldalon](#) részben található utasítást.

Előfeltételek:

- A csővezeték árok megfelelően van kialakítva.
- A tápvezeték fő elzárószelepe hozzáférhető.
- A megfúrás helye 5 x DN, de legalább 0,5 m távolságra van a cső-csatlakozásoktól vagy egyéb csőszerelvényektől.
- A fúrandó tápvezetékre vonatkozó információk elérhetők:
 - Általános gyártói információk
 - Tapasztalati értékek korábbi szerelésekből
 - A gázáramlásőr szerelése elő van készítve (opcionális).
- Minden komponens működőképes.
- A megfúróidomok / csatlakozóidomok szükséges alkatrészei megfelelő méretűek.
- A védőköppennyel ellátott csöveket lecsupaszították.
- A megfúrási helyen nincs rovatka, károsodás vagy ovális deformálódás.
- Minden szükséges szerszám használatra kész.
- Készítse elő és tisztítsa meg a megfúrási helyet az elosztóvezetéken. A szerelési hely körüli felületnek teljes mértékben tisztának, károsodástól mentesnek és zsírmentesnek kell lenni.

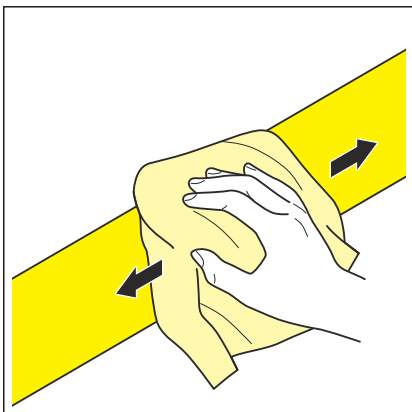

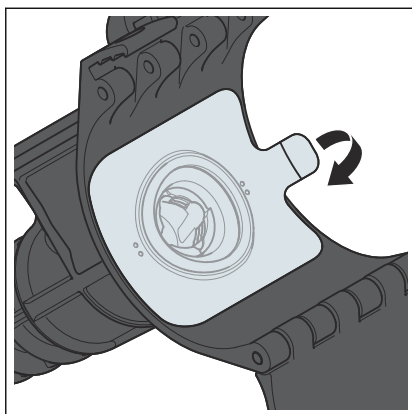

- Teljes mértékben távolítsa el a védőfóliát a megfúróidom bemene-téről.

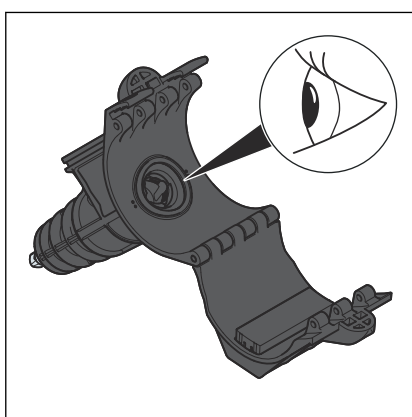

- Ellenőrizze a tömítés károsodását, szennyeződését és megfelelő, rögzített helyzetét.

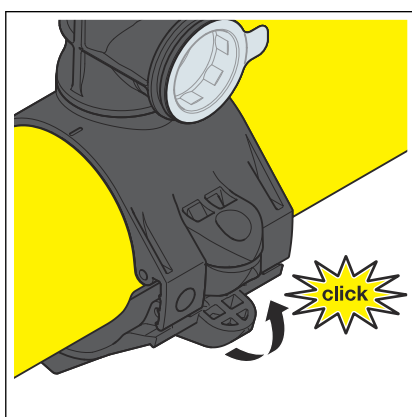

- Pozicionálja a megfúróidomot az elosztóvezetéken előkészített helyre.
- Zárja a csőbilincs alsórészét addig, amíg be nem pattan az első fogba.

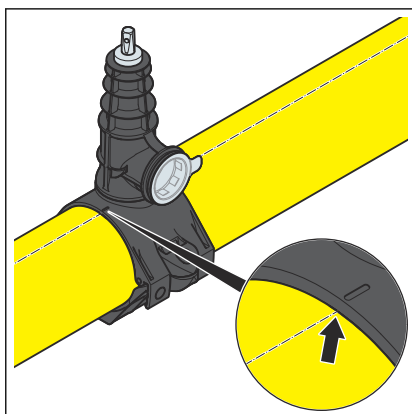

- Beállítás: úgy forgassa a megfúróidomon található jelölést, hogy az a cső tengelyére essen. A megfúróidom a préselést követően függő-leges.

MEGJEGYZÉS! A préselés után ne állítsa be újra a megfúróidomot!

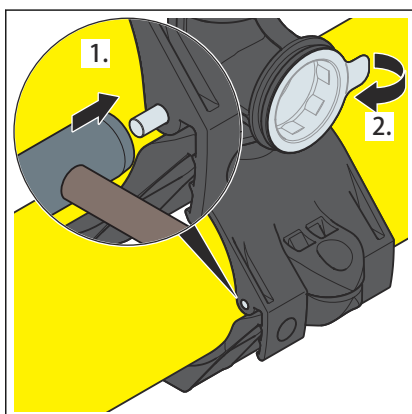
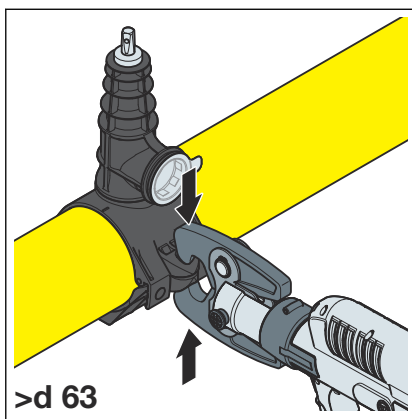

MEGJEGYZÉS!

Tartsa szennyeződésmentesen a csuklós behúzópoftát és a megfúróidom préselési területét.

➤ Helyezze a Z2 csuklós behúzópoftát pontosan a megfúróidom tartójába.

➤ A préselési eljárást a gép lekapcsolásáig végezze.

□ A kötés össze lett préselve.

➤ Üsse be a biztosító csapot úgy, hogy a felülettel egy síkba legyen.

➤ Távolítsa el a védőfóliát a kimeneti karmantyúról.

3.4.2 Házi csatlakozóvezeték kialakítása

Előfeltételek:

- A védőfóliát eltávolították a kimeneti karmantyúról.

MEGJEGYZÉS! A szennyeződés elkerülése érdekében csak közvetlenül az összeszerelés előtt távolítsa el a csatlakozódómot a tasakból.

- Tolja a csatlakozódómot a kimeneti karmantyúba ütközésig.

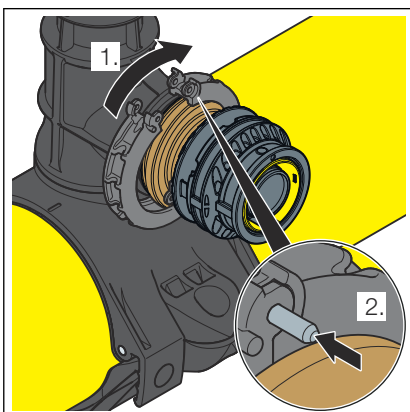
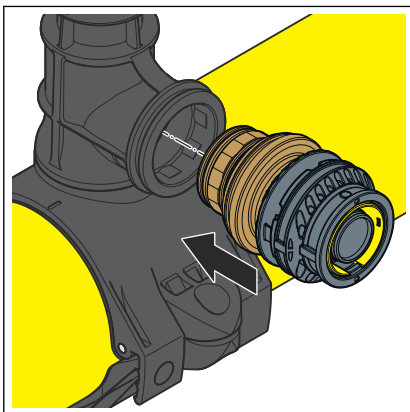

- Helyezze a szorítógyűrűt a csatlakozódóomra és helyezze be a biztosító csapot.

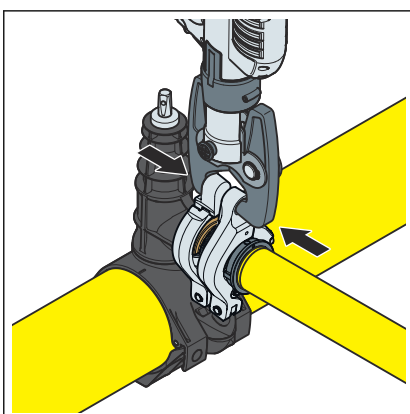

- A házi csatlakozóvezeték szerelését az alkalmazott Geopress rendszer leírásának megfelelően kell elvégezni.
- Végezzen tömörség-ellenőrzést, lásd ☞ **fejezet 3.4.5 „Tömörség-ellenőrzés” a(z) 22. oldalon.**

3.4.3 Az eolsztóvezeték megfúrása

Meghibásodott megfúróidom cseréje esetén kövesse a [☞ fejezet 2.2.3 „Sérült megfúróidom cseréje” a\(z\) 7. oldalon](#) részben szereplő utasításokat.

Előfeltételek:

- A tömörség-ellenőrzést elvégezték [☞ fejezet 3.4.5 „Tömörség-ellenőrzés” a\(z\) 22. oldalon](#).
- Forgassa be ütközésig az orsót egy racsnival vagy egy kulcsrúddal.

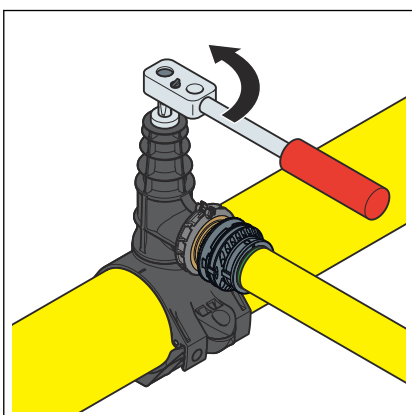
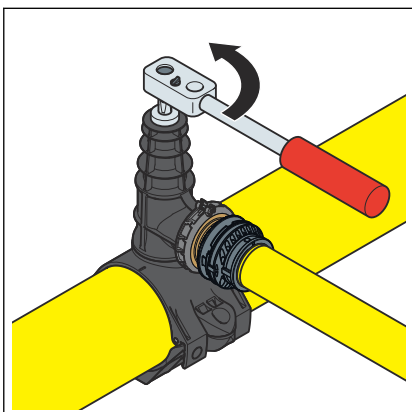

- A keresztmetszet szabaddá tételéhez csavarja le az orsót.

3.4.4 A házi csatlakozóvezeték üzembe helyezése

- ▶ Végezzen nyomáspróbát és térfogatáram-ellenőrzést.

d [mm]	Vizsgálati nyomás*	V m ³ / h
32	25 hPa (25 mbar) Δp = 0,5 hPa (0,5 mbar) esetén	9,70
40		11,43
50		12,01
63		14,40

* az érvényben lévő szabályzatok szerint, lásd ☞ „**Szabálygyűjtemények a következő szakaszból: Házi csatlakozás üzembe helyezése**” a(z) 6. oldalon

- ▶ A csővezeték árkot és a megfúróidom környékét megfelelő aljzat- és feltöltőanyaggal vissza kell tölteni és tömöríteni kell; az érvényben lévő szabályzatokat lásd ☞ „**Szabálygyűjtemények a következő szakaszból: Házi csatlakozás üzembe helyezése**” a(z) 6. oldalon.

A tömörítési munkálatok során óvja a megfúróidomot a mechanikai sérülésektől.

- A házi csatlakozóvezeték üzemkész.

3.4.5 Tömörség-ellenőrzés

A tömörség-ellenőrzést a megfúrás megelőzően kell elvégezni.

A csatlakozóvezeték üzembe helyezését megelőzően tömörség-ellenőrzést kell végezni a hatályos irányelvek szerint, lásd ☞ „**Szabálygyűjtemények a következő szakaszból: Tömörség-ellenőrzés**” a(z) 6. oldalon.

A vizsgálatot kész, de fedetlen épületeken belüli csatlakozóvezetéseken kell elvégezni. A tömörség-ellenőrzés eredményének a vezeték biztonságos kivitelezésének igazolásaként kell szolgálnia és dokumentálni kell.

Ha a tömörség-ellenőrzés során tömörtelenség állapítható meg a megfúróidomon, akkor egy másik megfúróidomot kell telepíteni.

3.5 Ártalmatlanítás

A terméket és a csomagolást a mindenkori anyagcsoportok (pl. papír, fém, műanyag, nemvasfémek) szerint kell szétválogatni és a hatályos országos jogalkotás értelmében ártalmatlanítani.



Viega Kereskedelmi Kft.

info@viega.hu

viega.hu

HU • 2023-12 • VPN230045

