

Notice d'utilisation

Pressgun Picco 6 Plus



Pour toutes les mâchoires et anneaux à sertir Viega, ainsi que les mâchoires avec l'interface Picco

Modèle
2489.4

viega

Table des matières

1	À propos de cette notice d'utilisation	3
	1.1 Groupes cibles	3
	1.2 Identification des remarques et symboles de sécurité	3
	1.3 Précision à propos de cette version linguistique	5
	1.4 Remarques concernant l'utilisation d'abréviations :	5
2	Informations produit	6
	2.1 Normes et réglementations	6
	2.2 Consignes de sécurité générales pour les outils électriques	6
	2.3 Utilisation conforme	11
	2.3.1 Domaines d'application	11
	2.4 Description du produit	11
	2.4.1 Vue d'ensemble	11
	2.4.2 Caractéristiques techniques	14
	2.4.3 Principe de fonctionnement	15
	2.4.4 Éléments de commande et affichages sur la machine à sertir	16
3	Manipulation	20
	3.1 Transport et stockage	20
	3.2 Batterie	21
	3.3 Viega Tool Services	21
	3.4 Mise en service	23
	3.5 Réalisation du sertissage	24
	3.6 Interruption du sertissage	26
	3.7 Maintenance et nettoyage	27
	3.7.1 Nettoyage des outils de sertissage	27
	3.7.2 Réalisation de contrôles	27
	3.7.3 Inspection et maintenance	28
	3.8 Traitement des déchets	29
4	Annexe	30
	4.1 Garantie	30
	4.2 Déclaration de conformité	31
	4.3 Partenaires de service	31

1 À propos de cette notice d'utilisation

Ce document est soumis aux droits d'auteur. Vous trouverez des informations complémentaires sur viega.com/legal.

Ce document est la traduction de la notice d'utilisation originale.

1.1 Groupes cibles

Les informations contenues dans la présente notice d'utilisation s'adressent aux groupes de personnes suivants :

- Chauffagistes et installateurs sanitaires professionnels et/ou personnel qualifié et formé

Les personnes qui ne disposent pas de la formation ou qualification indiquée ci-dessus ne sont pas habilitées à l'installation de ce produit.

1.2 Identification des remarques et symboles de sécurité

Les textes d'avertissement et de remarque sont en retrait par rapport au reste du texte et identifiés par des pictogrammes.



DANGER !

Met en garde contre d'éventuelles blessures mortelles.



AVERTISSEMENT !

Met en garde contre d'éventuelles blessures graves.



ATTENTION !

Met en garde contre d'éventuelles blessures.



REMARQUE !

Met en garde contre d'éventuels dommages matériels.



Remarques et conseils supplémentaires.

Signaux d'avertissement et symboles

Observer les signaux d'avertissement et les symboles apposés sur la machine à sertir et les accessoires :

	<p>Symbole général de danger</p> <p>Observer toutes les remarques précédées de ce symbole pour prévenir de possibles blessures ou des dangers mortels.</p>
	<p>Respecter la notice d'utilisation</p> <p>Lire attentivement la notice d'utilisation et les consignes de sécurité avant la mise en service.</p>
	<p>Ne pas mettre au rebut dans les ordures ménagères un produit portant ce marquage.</p>
	<p>Mise en garde contre les projections d'éclats</p>
	<p>Marquage CE : sécurité des produits en Europe</p>
	<p>Identification UKCA : sécurité des produits pour le Royaume-Uni</p>
	<p>Sigle de contrôle Australie</p>
	<p>Courant continu V CC</p>



La marque verbale Bluetooth® et les logos correspondants sont des marques déposées de Bluetooth SIG, Inc. Toute utilisation de ces marques par Viega Technology GmbH und Co KG est soumise à une licence. Les autres marques et noms commerciaux sont la propriété de leurs détenteurs respectifs :

- iOS est une marque déposée d'Apple Inc
- Android et le logo Android sont des marques commerciales de Google Inc.

1.3 Précision à propos de cette version linguistique

La présente notice d'utilisation contient des informations importantes sur le choix du produit ou du système, le montage et la mise en service ainsi que sur l'utilisation conforme et, si nécessaire, sur les mesures de maintenance. Ces informations sur les produits, leurs caractéristiques et techniques d'application sont basées sur les normes actuellement en vigueur en Europe (par ex. EN) et/ou en Allemagne (par ex. DIN/DVGW).

Certains passages du texte peuvent faire référence à des dispositions techniques en Europe/Allemagne. Ces prescriptions s'appliquent comme recommandations pour d'autres pays dans la mesure où il n'y existe pas d'exigences nationales correspondantes. Les lois, standards, dispositions, normes nationaux pertinents et autres dispositions techniques prévalent sur les directives allemandes/européennes spécifiées dans cette notice : les informations fournies ici ne sont pas obligatoires pour d'autres pays et zones mais elles devraient, comme indiqué plus haut, être considérées comme aide.

1.4 Remarques concernant l'utilisation d'abréviations :

Pour une meilleure lisibilité, les abréviations suivantes sont utilisées dans la notice d'utilisation :

Désignation	Abréviation
App Viega Tool Services	Application
App Viega Tool Services Lite	
Machine à sertir Viega Pressgun Picco 6 Plus	Machine à sertir
Mâchoires Viega	Mâchoires
Anneaux de sertissage Viega	Anneaux de sertissage
Outil de sertissage Viega	Outil de sertissage Combinant par ex. : <ul style="list-style-type: none"> ■ machine à sertir et mâchoire ■ machine à sertir avec mâchoire articulée et anneau de sertissage

Désignation	Abréviation
Batterie lithium-ion	Batterie
Chargeur de batterie	Chargeur

2 Informations produit

2.1 Normes et réglementations

Les normes et réglementations mentionnées ci-dessous sont valables pour l'Allemagne ou bien l'Europe. Vous trouverez les réglementations nationales sur le site web respectif du pays sous :

- **En français** : viega.be/normes
- **En flamand** : viega.be/normen

Réglementations de la section : Traitement des déchets

Domaine de validité/remarques	Réglementation applicable en Allemagne
Mise au rebut des équipements électriques et électroniques usagés	2012/19/EU

2.2 Consignes de sécurité générales pour les outils électriques

Ce paragraphe contient des consignes de sécurité générales applicables à de nombreux produits ou outils électriques différents. Par conséquent, toutes les consignes de sécurité ne sont pas nécessairement applicables à cet outil.



AVERTISSEMENT !

Lisez toutes les consignes de sécurité, instructions, illustrations et caractéristiques techniques avec lesquelles cet outil électrique est fourni.

Le non-respect des instructions suivantes peut entraîner un choc électrique, un incendie et/ou de graves blessures.

Conservez toutes les consignes de sécurité et instructions pour l'avenir.

Le terme « outil électrique » utilisé dans les consignes de sécurité se réfère aux outils électriques alimentés par le secteur (avec câble d'alimentation) et aux outils électriques à batterie (sans câble d'alimentation).

Sécurité du poste de travail

a) Maintenir la zone de travail propre et bien éclairée.

Du désordre ou des zones de travail non éclairées peuvent entraîner des accidents.

b) Ne pas travailler avec l'outil électrique dans un environnement à risque d'explosion dans lequel se trouvent des liquides, des gaz ou des poussières inflammables.

Les outils électriques produisent des étincelles qui peuvent enflammer les poussières ou les vapeurs.

c) Tenez les enfants et autres personnes éloignés tant que vous utilisez l'outil électrique.

En cas de distraction, vous risquez de perdre le contrôle de l'outil électrique.

Sécurité électrique

a) La fiche de connexion de l'outil électrique doit être adaptée à la prise de courant. La fiche ne doit être modifiée d'aucune façon. Ne pas utiliser d'adaptateur avec des outils électriques mis à la terre.

Des fiches non modifiées et des prises de courant adaptées diminuent le risque d'un choc électrique.

b) Évitez le contact physique avec des surfaces mises à la terre telles que les tubes, les chauffages, les cuisinières et les réfrigérateurs.

Il y a un risque accru de choc électrique si votre corps est mis à la terre.

c) Tenez les outils électriques éloignés de la pluie ou de l'humidité.

La pénétration de l'eau dans un outil électrique augmente le risque d'un choc électrique.

d) N'utilisez pas le câble de raccordement pour porter l'outil électrique, pour le suspendre ou pour retirer la fiche de la prise de courant. Tenez le câble de raccordement éloigné de la chaleur, de l'huile, d'arêtes vives ou de pièces mobiles.

Des câbles de raccordement endommagés ou emmêlés augmentent le risque d'un choc électrique.

e) Si vous travaillez avec un outil électrique à l'extérieur, utilisez uniquement des câbles de rallonge qui sont aussi conçus pour l'extérieur.

L'utilisation d'une rallonge conçue pour l'extérieur diminue le risque d'un choc électrique.

f) Si le service d'un outil électrique dans un environnement humide ne peut pas être évité, utilisez un disjoncteur différentiel.

L'utilisation d'un disjoncteur différentiel diminue le risque d'un choc électrique.

Sécurité des personnes

a) Soyez attentif, prenez garde à ce que vous faites et travaillez avec l'appareil électrique en faisant preuve de bon sens. N'utilisez pas d'outil électrique si vous êtes fatigué ou que vous vous trouvez sous l'emprise de drogues, d'alcool ou de médicaments.

Un instant d'inattention lors de l'utilisation de l'outil électrique peut entraîner des blessures graves.

b) Portez un équipement de protection individuelle et toujours des lunettes de protection.

Le port d'un équipement de protection individuelle tel qu'un masque anti-poussières, des chaussures de sécurité antidérapantes, un casque ou une protection auditive selon la nature et l'utilisation de l'outil électrique diminue le risque de blessures.

c) Évitez une mise en service involontaire. Assurez-vous que l'outil électrique est éteint avant de le raccorder à l'alimentation électrique et/ou à la batterie, de le prendre ou de le porter.

Lorsque vous portez l'outil électrique et que vous avez le doigt sur le commutateur ou que vous raccordez l'outil électrique allumé à l'alimentation électrique, cela peut entraîner des accidents.

d) Retirez les outils de réglage ou les clés plates avant de mettre en marche l'outil électrique.

Un outil ou une clé qui se trouve dans une partie rotative de l'outil électrique peut conduire à des blessures.

e) Évitez une posture anormale. Veillez à une position sûre et gardez toujours l'équilibre.

Vous pouvez ainsi mieux contrôler l'outil électrique dans des situations inattendues.

f) Portez des vêtements appropriés. Ne portez pas de vêtements amples ou de bijoux. Maintenez les cheveux et les vêtements éloignés des pièces mobiles.

Des vêtements amples, des bijoux ou de longs cheveux peuvent être saisis par des pièces mobiles.

g) Si des dispositifs d'aspiration et de collecte des poussières peuvent être montés, il convient de les raccorder et des les utiliser correctement.

L'utilisation d'une aspiration des poussières peut réduire le risque dû à la poussière.

h) Ne vous croyez pas faussement en sécurité et ne passez pas outre les règles de sécurité applicables aux outils électriques, même si vous êtes familiarisé avec l'outil électrique après de multiples utilisations.

Toute action irréfléchie peut entraîner de graves blessures en une fraction de seconde.

Utilisation et traitement de l'outil électrique

a) Ne surchargez pas l'outil électrique. Utilisez pour votre travail l'outil électrique conçu à cet effet.

Avec l'outil électrique approprié, vous travaillerez mieux et de façon plus sûre dans la gamme de puissance indiquée.

b) N'utilisez aucun outil électrique dont le commutateur est défectueux.

Un outil électrique, qui ne peut plus être mis en marche ou à l'arrêt, est dangereux et doit être réparé.

c) Retirez la fiche de la prise de courant et/ou retirez la batterie si elle est amovible avant de procéder aux réglages de l'appareil, de changer les accessoires ou de ranger l'outil électrique.

Cette mesure de précaution empêche le démarrage involontaire de l'outil électrique.

d) Conservez les outils électriques non utilisés hors de portée des enfants. Ne laissez aucune personne qui n'est pas familiarisée avec l'outil électrique ou qui n'a pas lu ces instructions utiliser ce dernier.
Les outils électriques sont dangereux s'ils sont utilisés par des personnes inexpérimentées.

e) Entretenez les outils électriques et les accessoires avec soin. Contrôlez si les pièces mobiles de l'appareil fonctionnent parfaitement et ne se coincent pas, si des pièces sont cassées ou endommagées de telle façon que la fonction de l'outil électrique en est perturbée. Faites réparer les pièces endommagées avant d'utiliser l'outil électrique.
De nombreux accidents sont dus à des outils électriques mal entretenus.

f) Veillez à ce que les outils de découpe restent affûtés et propres.
Les outils de découpe entretenus avec soin et avec des arêtes de coupe affûtées se bloquent moins souvent et sont plus faciles à manier.

g) Utilisez l'outil électrique, les accessoires, les outils d'insertion ou autres conformément à ces instructions. Prenez ce faisant en compte les conditions de travail et l'activité à réaliser.
L'utilisation des outils électriques pour des applications autres que celles prévues peut entraîner des situations dangereuses.

h) Veillez à ce que les poignées et les surfaces de prise restent sèches, propres et exemptes d'huile et de graisse.
Les poignées et surfaces de prise glissantes ne permettent pas une utilisation et un contrôle sûrs de l'outil électrique dans les situations imprévues.

Utilisation et traitement de l'outil à accu

a) Chargez les batteries seulement à l'aide des chargeurs recommandés par le fabricant.

Un chargeur adapté à un type particulier de batterie peut présenter un risque d'incendie s'il est utilisé avec d'autres batteries.

b) N'utilisez dans les outils électriques que des batteries prévues à cet effet.

L'utilisation d'autres batteries peut entraîner des blessures et des risques d'incendie.

c) Tenez la batterie non utilisée éloignée des trombones, des pièces de monnaie, des clés, des clous, des vis ou d'autres petits objets métalliques qui pourraient entraîner un pontage des contacts.

Un court-circuit entre les contacts de la batterie peut entraîner des brûlures ou un incendie.

d) En cas d'utilisation incorrecte, du liquide peut sortir de l'accu. Évitez le contact avec ce liquide. Rincez à l'eau en cas de contact accidentel. Si du liquide entre en contact avec les yeux, consultez en outre un médecin.

Le liquide sortant de la batterie peut conduire à des irritations cutanées ou à des brûlures.

e) N'utilisez aucune batterie endommagée ou altérée.

Les batteries endommagées ou altérées peuvent présenter un comportement imprévisible et entraîner un risque d'incendie, d'explosion ou de blessures.

f) N'exposez pas la batterie au feu ou à des températures trop élevées.
Le feu ou les températures supérieures à 130 °C peuvent provoquer une explosion.

g) Observez toutes les instructions concernant la charge et ne chargez jamais la batterie ou l'outil à batterie en dehors de la plage de température indiquée dans la notice d'utilisation.

Une charge incorrecte ou une charge en dehors de la plage de température admissible peut détruire la batterie et accroître le risque d'incendie.

Entretien

a) Ne faites réparer votre outil électrique que par un personnel qualifié et uniquement avec des pièces de rechange d'origine.

Il est ainsi assuré que la sécurité de l'outil électrique reste conservée.

b) Ne procédez jamais à la maintenance d'une batterie endommagée.

Toute opération de maintenance sur les batteries doit être effectuée par le fabricant ou par des centres S.A.V. agréées.

Consignes de sécurité fondamentales

a) Utilisez les outils adéquats

Utilisez uniquement les outils et accessoires figurant dans la notice d'utilisation. N'utilisez pas l'outil électrique à des fins et pour des travaux pour lesquels il n'est pas conçu.

b) Sécurisez la pièce à usiner

Utilisez des dispositifs de serrage ou un étau pour maintenir la pièce. Ainsi, elle est maintenue de façon plus sûre qu'à la main et vous pouvez vous servir de vos deux mains pour utiliser l'outil électrique.

c) Laissez les dispositifs de protection en place.

d) Les appareils portatifs ne doivent pas être utilisés de manière stationnaire.

e) Dans la zone de sertissage, l'outil électrique ne doit pas être maintenu.

**f) Ne placez pas de corps étranger ou de pièce externe entre les mâchoires pendant que vous déclenchez le sertissage. Ne maintenez pas les leviers des mâchoires avec les mains pendant le sertissage.
Risque d'écrasement !**

Il existe un risque d'écrasement des doigts et des mains.

g) Observez les consignes de sécurité des produits de nettoyage et des agents anticorrosifs que vous utilisez.

h) Vérifiez que la pièce à usiner n'est pas sous tension.

2.3 Utilisation conforme

2.3.1 Domaines d'application

La machine à sertir Viega Pressgun Picco 6 Plus est utilisée pour le sertissage de raccords à sertir avec les installations de tuyauterie correspondantes. En combinaison avec les mâchoires Viega, l'outil de sertissage est adapté pour la mise en œuvre de tous les systèmes d'installation sanitaire et de chauffage Viega jusqu'au diamètre de tube 40.

2.4 Description du produit

2.4.1 Vue d'ensemble

Matériel fourni

- Pressgun Picco 6 Plus
- Accu au lithium-ion (12 V/3 Ah)
- Chargeur de batterie
- Coffret de transport avec insert pour coffret
- Notice d'utilisation de la machine à sertir
- Notice d'utilisation du chargeur et de la batterie

Pressgun Picco 6 Plus

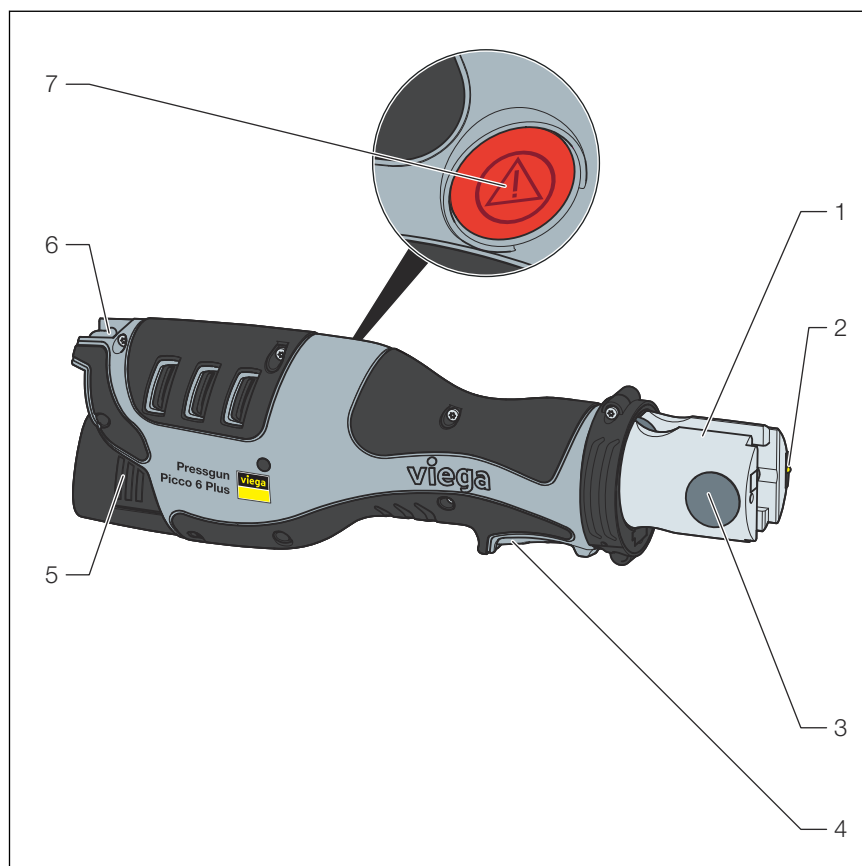

Fig. 1: Vue d'ensemble

- 1 Tête de cylindre rotative avec prise pour mâchoire à sertir
- 2 Lampe LED
- 3 Goupille
- 4 Touche de démarrage
- 5 Logement de batterie avec batterie insérée
- 6 Étrier de fixation
- 7 Bouton de réinitialisation

Chargeur de batterie et batterie lithium-ions

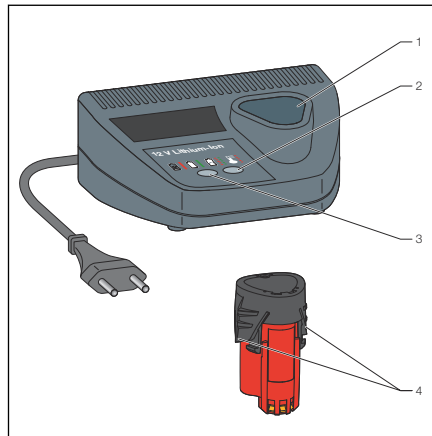
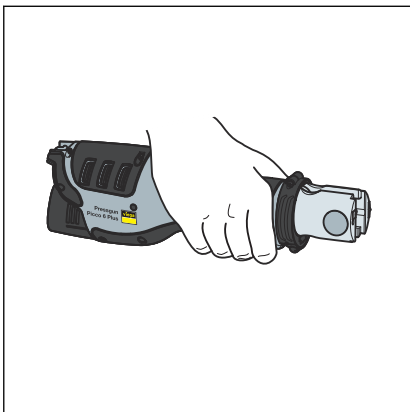

Fig. 2: Vue d'ensemble

- 1 Logement de batterie
- 2 LED d'état (vert)
- 3 LED d'état (rouge)
- 4 Touches de déverrouillage

Surfaces de prise sur la machine à sertir



- Afin d'éviter les blessures pendant le sertissage, tenir la machine à sertir au niveau des surfaces de préhension tel qu'illustré.

Indications sur la plaque signalétique

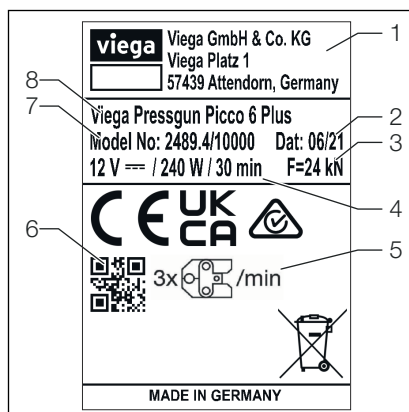

Fig. 3: Plaque signalétique (à titre d'exemple)

- 1 Logo du fabricant avec adresse
- 2 Année de fabrication

- 3 Force nominale
- 4 Tension (V) / puissance nominale (W) / fonctionnement continu autorisé ≤ 30 min
- 5 3 sertissages par minute
- 6 Code QR (référence / numéro de série)
- 7 Numéro de modèle
- 8 Désignation de type de la machine à sertir

Explications des symboles, voir ↗ Chapitre 1.2 « Identification des remarques et symboles de sécurité » à la page 3.

2.4.2 Caractéristiques techniques

Machine à sertir

Puissance nominale	240 W	
Tension	12 V CC	
Surveillance machine	électronique	
Niveau de puissance acoustique max.	80 dB(A)	1)
Pression acoustique à l'oreille	69 dB(A)	1)
Niveau vibratoire	< 2,5 m/s ²	2)
Transmission de force	hydraulique	
Poussée sur le piston	24 kN	
Durée de marche	au maximum trois sertissages par minute	
Plage de sertissage	Plastique : jusqu'à 40 mm Ø Métal : jusqu'à 35 mm Ø	
Indice de protection	IP33	
Température de service autorisée	-10–50 °C	
Poids sans batterie	1630 g	
Longueur	320 mm avec batterie 3,0 Ah 344 mm avec batterie 6,0 Ah	
Largeur	100 mm	
Hauteur	72 mm	

1) Incertitude de mesure 3 dB(A)

2) Incertitude de mesure 1,5 m/s²



REMARQUE !

Portez une protection auditive.

La valeur d'émission des vibrations indiquée a été mesurée selon une méthode d'essai normalisée et permet d'établir une comparaison avec un autre appareil. La valeur d'émission des vibrations indiquée permet également une évaluation préliminaire de l'exposition.

La valeur d'émission des vibrations pendant l'utilisation réelle de l'appareil peut différer de la valeur indiquée en fonction de la manière dont l'appareil est utilisé. En fonction des conditions d'utilisation réelles (fonctionnement intermittent), il peut être nécessaire de définir des mesures de sécurité pour protéger l'utilisateur.

2.4.3 Principe de fonctionnement

Le Pressgun Picco 6 Plus de Viega est une machine à sertir à commande électrohydraulique. La machine à sertir s'allume en appuyant une fois sur le bouton de démarrage. Pour déclencher le sertissage, appuyer et maintenir le bouton de démarrage. La tête à galets à commande hydraulique se déplace vers l'avant dans la mâchoire et la ferme avec une force de 24 kN.

Le Pressgun Picco 6 Plus fonctionne avec une tension de 12 V DC.

La machine à sertir est équipée de la technologie sans fil Bluetooth®. Des smartphones ou des tablettes (ci-après « Terminaux ») dotés des systèmes d'exploitation iOS ou Android sont requis pour la transmission des données. Informations complémentaires, voir ↪ *Chapitre 3.3 « Viega Tool Services » à la page 21.*

Mode de conduite adaptable

Deux modes de conduite différents peuvent être sélectionnés dans l'application :

	Viega Auto-Cycle ¹⁾	Viega Smart-Cycle
1	Maintenir le bouton de démarrage enfoncé jusqu'à ce que la tête à galets s'enfonce un peu dans la mâchoire.	
2	Relâcher le bouton de démarrage dès que la mâchoire se ferme.	Relâcher le bouton de démarrage afin d'interrompre manuellement le sertissage dès que la mâchoire se ferme et qu'une pression définie est atteinte. Il est maintenant possible de vérifier que le raccord à sertir et l'outil de sertissage sont correctement ajustés. Pour reprendre le sertissage, appuyer de nouveau sur le bouton de démarrage.
3	Le sertissage est effectué.	
4	La tête à galets retourne ensuite dans sa position initiale.	

¹⁾ module de conduite pré réglé

Mode économie d'énergie

Lorsque la machine à sertir n'est pas utilisée pendant une longue période de temps, elle s'éteint automatiquement. La LED ne s'allume plus. Appuyer brièvement sur le bouton de démarrage pour activer la machine à sertir.

2.4.4 Éléments de commande et affichages sur la machine à sertir

LED d'état

Les LED d'état de la machine à sertir indiquent différents états de service.

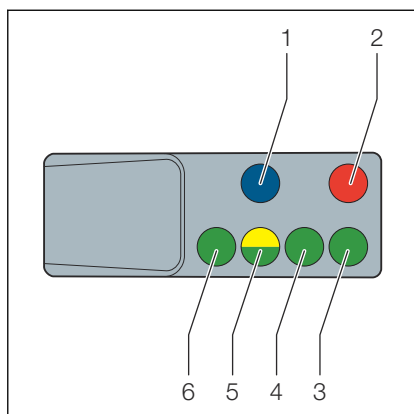

Fig. 4: Bouton de démarrage avec LED d'état

Affichage LED	État/Description du problème	Solution
Toutes les LED sont éteintes.	La machine à sertir est éteinte.	Appuyer brièvement sur la touche de démarrage pour la mettre en marche.
La LED verte (3) s'allume.	La machine à sertir est prête à être utilisée.	—
La LED verte (3) est éteinte (alors qu'un sertissage est en cours).	L'automatique de sertissage est activée. La machine à sertir termine automatiquement le sertissage.	—
La LED verte (3) clignote.	La charge de la batterie est trop faible.	Charger ou remplacer la batterie.
	La goupille n'est pas fermée correctement.	Insérer la goupille ou vérifier la goupille et le vérin.
	La goupille s'est desserrée.	Insérer la goupille ou vérifier la goupille et le vérin. REMARQUE ! Il est possible que le sertissage n'ait pas été achevé.
LED vertes (4-6)	Affichage de la charge de la batterie	—
La LED bleue (1) clignote.	La machine à sertir est prête à être connectée.	La machine à sertir peut être connectée à l'application.
La LED bleue (1) s'allume.	La machine à sertir est connectée à l'application.	—
La LED rouge (2) clignote.	La température de la machine à sertir est en dehors de la plage de température recommandée.	Amener la machine à sertir dans la plage de température recommandée (-10 °C à 50 °C). <ul style="list-style-type: none">■ Chauffer = effectuer plusieurs sertissages sans raccord à sertir■ Refroidir = n'effectuer aucun sertissage

Affichage LED	État/Description du problème	Solution
La LED rouge (2) s'allume.	Le « Smart Cycle » est incomplet ou l'appareil présente un dysfonctionnement.	Appuyer sur la touche de démarrage. Si cela ne fonctionne pas, la machine à sertir est défectueuse. Envoyez la machine à sertir à votre partenaire de service le plus proche pour inspection et maintenance.
La LED jaune (5) clignote.	Le nombre de sertissages par intervalle de maintenance a été atteint (40000).	Envoyez la machine à sertir à votre partenaire de service le plus proche pour inspection et maintenance. Précision : après 2000 sertissages de plus, la machine effectue un arrêt de sécurité.
La LED jaune (5) et la LED rouge (2) s'allument.	42000 sertissages ont été réalisés sur la machine à sertir. L'arrêt de sécurité est activé.	Envoyez la machine à sertir à votre partenaire de service le plus proche pour inspection et maintenance.
La LED bleue (1) et la LED rouge (2) s'allument.	La machine à sertir est verrouillée (protection de l'utilisation).	Désactiver la protection de l'utilisation à l'aide de l'application.
La LED verte (4) et la LED jaune (5) clignent tour à tour pendant 10 secondes.	Lors du démarrage, la machine à sertir signale que le mode de conduite « Smart Cycle Viega » est réglé.	Si nécessaire, modifier le mode de conduite dans l'application.

Bouton de démarrage

La machine à sertir s'allume grâce au bouton de démarrage (mode veille).

Appuyer de nouveau sur le bouton de démarrage pour lancer le sertissage.

Goupille

La goupille verrouille la mâchoire dans la prise pour mâchoire à sertir. Le goupille fait l'objet d'une surveillance électronique et doit être entièrement insérée avant de pouvoir démarrer un sertissage.

Bouton de réinitialisation

Le bouton de réinitialisation permet d'interrompre le sertissage à tout moment, voir ↗ *Chapitre 3.6 « Interruption du sertissage »* à la page 26.

Tête de cylindre orientable

La prise pour mâchoire à l'avant de la tête de cylindre peut être tournée sur 180° et permet ainsi une orientation flexible de la mâchoire par rapport à l'endroit du sertissage.

Lampe LED

La machine à sertir est équipée d'une lampe à LED lumineuse. La lampe à LED s'allume dès que vous appuyez sur le bouton de démarrage.

3 Manipulation

3.1 Transport et stockage

**REMARQUE !**

Risque d'endommagement et de dysfonctionnement de la machine à sertir en cas de manipulation incorrecte !

Utilisez un coffret de transport pour le transport et le stockage.

**REMARQUE !**

Transport et stockage de l'accum

Observez les consignes de transport et de stockage du fabricant.

**DANGER !**

Risque d'écrasement !

Il y a risque d'écrasement des doigts et des mains.

- Conservez la machine à sertir hors de portée des enfants et des personnes non autorisées.

Observer les précisions suivantes relatives au transport et au stockage de la machine à sertir :

- Déconnecter la machine à sertir de l'alimentation électrique (accum).
- Stocker la machine à sertir dans un endroit sec et à l'abri du gel dans le coffret fourni.

Protéger la machine à sertir ainsi que les accessoires des influences extérieures suivantes :

- Chocs
- Humidité
- Poussières et saleté
- Gel et chaleur extrême
- Solutions et vapeurs de produits chimiques

3.2 Batterie



Les instructions d'utilisation du chargeur et des batteries lithium-ion se trouvent dans la notice ci-jointe.

Pour les outils de sertissages Viega, utiliser uniquement des accessoires d'origine (par ex. batteries) spécialement conçus et adaptés pour la mise en œuvre des systèmes de raccords à sertir Viega. Viega ne vérifie pas si les accessoires d'autres fabricants sont compatibles avec les outils de sertissage Viega.

Mise en place la batterie

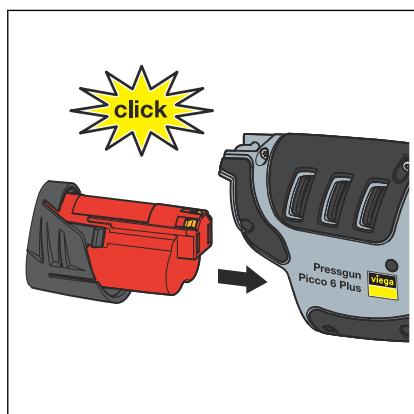

- Pousser la batterie dans l'appareil comme indiqué jusqu'à ce qu'elle s'enclenche.

Retrait de la batterie

- Appuyer sur les deux touches de déverrouillage puis retirer la batterie.

Comportement de la machine à sertir en cas de batterie déchargée

Au début d'un sertissage, la machine vérifie si la charge de la batterie est suffisante pour effectuer le sertissage jusqu'à la fin. Si ce n'est pas le cas, la machine à sertir ne démarre pas. La batterie doit être rechargée avant le prochain sertissage.

3.3 Viega Tool Services



Le chapitre Viega Tool Services vous renseigne sur l'enregistrement de votre machine à sertir.

L'intégralité des fonctions de Viega Tool Services n'est pas disponible pour tous les marchés.

- Si Viega Tool Services n'est pas disponible pour votre marché, rendez-vous au paragraphe **Viega Tool Services Lite**.

La machine à sertir peut être connectée à un appareil mobile via Bluetooth® et utilisée avec l'application *Viega Tool Services*.

L'application est disponible dans les différents App Stores :

- Apple App Store (iOS)
- Google Play Store (Android)

L'application offre par exemple les fonctions suivantes :

- Consultation des données de la machine à sertir (nombre de sertissages, état de la machine)
- Réglages (par ex. mode de conduite)
- Localisation de la machine à sertir (détermination de l'emplacement)

Pour plus d'informations, veuillez consulter viega.be/fr/ / viega.be/nl/ .

Inscription à Viega Tool Services

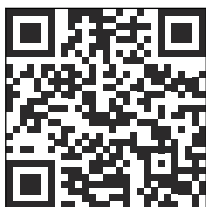

Pour utiliser la machine à sertir avec l'application, vous devez vous inscrire une fois aux *Viega Tool Services* et configurer un service.

- Accédez à l'adresse *tool-services.viega.de* dans votre navigateur ou scannez le code QR.
- Cliquez sur [S'inscrire maintenant] et suivez les étapes ci-dessous.
 - ☐ Vous recevrez vos données d'accès une fois l'inscription terminée.

Enregistrer la machine à sertir

Nous allons ici présenter un exemple pour illustrer l'enregistrement de la machine à sertir via l'application web du navigateur. Il est également possible d'enregistrer la machine à sertir via l'application.

Conditions :

- Vous avez des droits d'administrateur.
- Vous êtes en possession du code d'enregistrement figurant au dos de la notice d'utilisation imprimée.
- Accédez à l'adresse *tool-services.viega.de* dans votre navigateur.
- Connectez-vous avec vos données d'accès.
- Cliquez sur [SERVICE] dans la barre de navigation de gauche, puis sélectionnez l'entrée [Outils].
 - ☐ La liste de tous les outils s'affiche.
- Cliquez sur le bouton [+ Ajouter un outil] à droite et suivez les étapes ci-dessous.
- Terminez l'opération en appuyant sur [ENREGISTRER].
 - ☐ La machine à sertir est alors répertoriée dans la liste des outils.

Viega Tool Services Lite

Enregistrer la machine à sertir

- Téléchargez l'application Viega Tool Services Lite sur l'App Store.
- Lancez l'application.

- Appuyez sur le bouton Plus.
- Sélectionnez la machine à sertir.
- Saisissez le code d'enregistrement figurant au dos de la notice d'utilisation imprimée.
- ☐ La machine à sertir est enregistrée et peut être utilisée grâce à l'application.

3.4 Mise en service



ATTENTION ! **Risque d'écrasement du fait de l'utilisation de la machine à sertir sans mâchoire !**

Si aucune mâchoire n'est en place, les doigts risquent d'être écrasés dans la zone de danger de la machine à sertir.

- N'utilisez pas la machine à sertir sans que la mâchoire soit en place.
- Ne placez pas les doigts dans la zone de danger.



REMARQUE ! **Phases de refroidissement en fonctionnement continu !**

La machine à sertir n'est pas adaptée pour un fonctionnement continu.

- Faites une pause d'au moins 15 min après 30 min de fonctionnement continu afin que l'appareil puisse refroidir.

- Contrôler le matériel fourni.
- Insérer l'accu au lithium-ion complètement chargé dans le support sur la poignée.
- Retirer la goupille de la prise pour mâchoire.

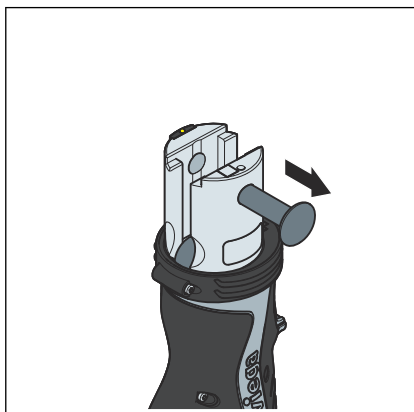

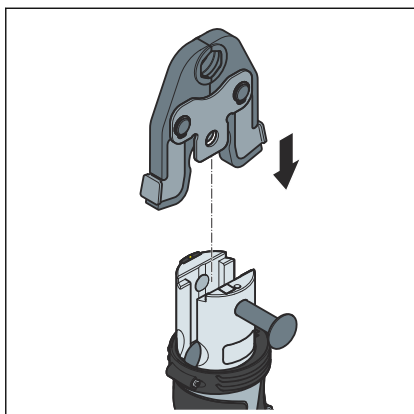

- Insérer la mâchoire dans la prise pour mâchoire de la tête du cylindre.

INFORMATION ! Les illustrations montrent l'utilisation d'une mâchoire à titre d'exemple. Utilisez les mâchoires articulées de la même manière.

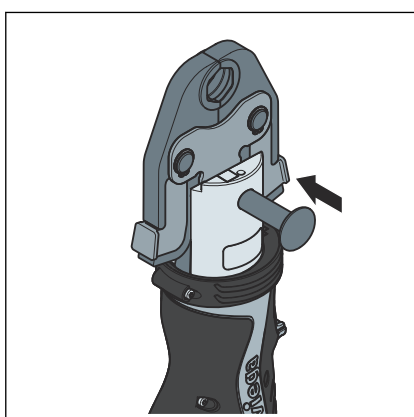

- Insérer la goupille jusqu'à la butée.
- Appuyer sur le bouton de démarrage.
- ☐ La LED verte s'allume. La machine à sertir est prête à être utilisée.

3.5 Réalisation du sertissage



ATTENTION !
Risque d'écrasement dû à une utilisation inappropriée !

- Ne démarrez pas la machine à sertir sans que la mâchoire soit en place.
- Ne mettez pas la main dans la zone d'avance et de recul de la tête à galets ou de la mâchoire pendant le sertissage.
- Tenez la machine à sertir par les surfaces de prise prévues à cet effet.



REMARQUE !
Risque de dommages matériels dû à des mâchoires endommagées !

L'utilisation d'une mâchoire endommagée, au dimensionnement erroné ou usée peut entraîner un sertissage incorrect.

- Vérifiez la présence de défauts visibles sur la mâchoire avant de l'utiliser ; remplacez la mâchoire le cas échéant.
- Utilisez uniquement des mâchoires du diamètre approprié et compatibles avec le système de raccords à sertir.



La mâchoire doit pouvoir fermer correctement lors du sertissage.

- Prenez garde à avoir suffisamment de place au niveau de l'endroit du sertissage.
- Maintenez le contour de la mâchoire ainsi que la zone autour de l'endroit du sertissage exempts de saleté ainsi que d'objets susceptibles d'empêcher un sertissage complet.

Conditions :

- La machine à sertir est prête à être utilisée ; la LED verte est allumée.
- Une mâchoire est insérée correctement.
- Contrôler si le diamètre nominal du raccord à sertir correspond au diamètre nominal de la mâchoire.
- Positionner la machine à sertir avec la mâchoire correctement et en angle droit par rapport à l'axe du tube sur le raccord à sertir.

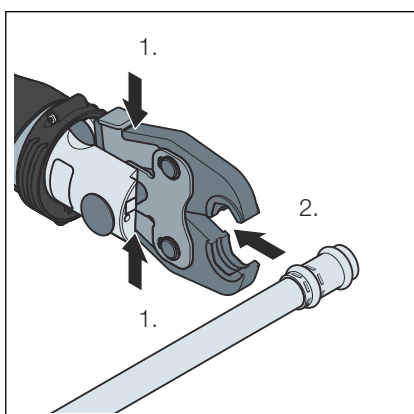
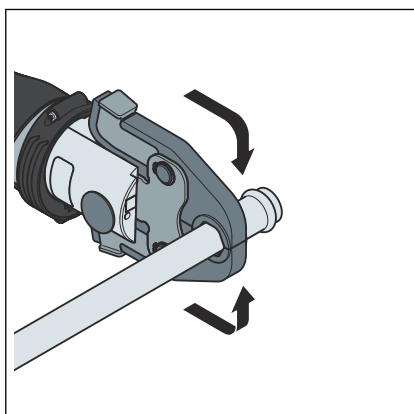
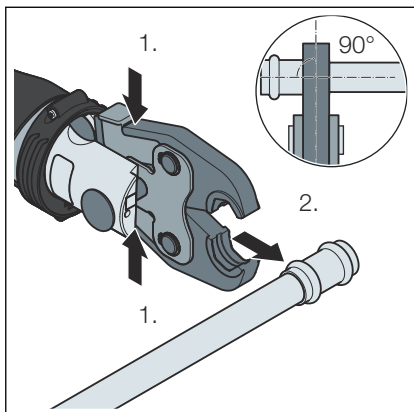

- Appuyer sur le bouton de démarrage jusqu'à ce que le déroulement automatique démarre.

- Dès que la machine à sertir produit la force de sertissage, elle exécute le sertissage automatiquement et complètement à compter de cet instant, c.-à-d. jusqu'à ce que la course de sertissage complète ait été effectuée.

- Une fois que la tête à galets est complètement retournée dans sa position initiale, ouvrir la mâchoire et la libérer du raccord à sertir.



Si un dysfonctionnement survient et que la machine à sertir ne termine pas le processus de sertissage, appuyez sur le bouton de réinitialisation afin que la tête à galets retourne dans sa position initiale.

Retirez ensuite de l'installation le raccord à sertir pas complètement sertie et utilisez un nouveau raccord à sertir.

3.6 Interruption du sertissage

Un sertissage peut être interrompu dans les situations suivantes :

- La tête à galets n'a pas encore touché la mâchoire. La machine à sertir n'a pas encore atteint la force de sertissage.
- Un dysfonctionnement est présent. La machine à sertir ne peut pas terminer le sertissage.

- Pour interrompre le sertissage, relâcher le bouton de démarrage.
- (Smart Cycle) Pour ramener la tête à galets à sa position initiale, appuyer sur le bouton de réinitialisation.
- (Auto-Cycle) Pour ramener la tête à galets à sa position initiale, appuyer sur le bouton de réinitialisation et le maintenir enfoncé.

3.7 Maintenance et nettoyage

Les outils subissent une usure naturelle ; pour cette raison il est essentiel de veiller à la régularité de leur maintenance. La maintenance et l'entretien des outils doivent être réalisés par des partenaires de service autorisés par Viega.

3.7.1 Nettoyage des outils de sertissage

Machine à sertir



REMARQUE !

Risque d'endommagement dû à des liquides !

Prenez garde à ce que jamais aucun liquide ne parvienne à l'intérieur de la machine à sertir. Ne plongez pas la machine à sertir dans des liquides.

Conditions :

- Aucune mâchoire n'est insérée.
- Essuyer la machine à sertir avec un chiffon légèrement humide.
- Nettoyer à sec les galets à sertir de la tête à galets puis les traiter à l'huile d'entretien (réf. 667 924).

Mâchoires et anneaux de sertissage

- Retirer les saletés et résidus métalliques de la mâchoire à sertir ou de l'anneau de sertissage.
- Enlever les dépôts sur le contour de sertissage (par ex. avec une toile de nettoyage abrasive Viega, réf. 104 412).
- Traiter les articulations et les composants mobiles à l'huile d'entretien (réf. 667 924).
- Pulvériser ensuite une fine couche d'huile d'entretien (réf. 667 924) sur la mâchoire ou sur l'anneau de sertissage et, après un bref temps d'action, l'essuyer avec un chiffon non pelucheux.

3.7.2 Réalisation de contrôles

Procéder régulièrement à des contrôles pour une exploitation sans incident :

- Après chaque utilisation, vérifier que le contour de sertissage des mâchoires à sertir et des anneaux de sertissage ne présente ni dommages ni usure visible.
- Contrôler la facilité de manœuvre des mâchoires et des anneaux de sertissage.
- Contrôler l'état fonctionnel de toutes les mâchoires et de tous les anneaux de sertissage en réalisant un sertissage d'essai avec un raccord à sertir inséré.

3.7.3 Inspection et maintenance

La sécurité de fonctionnement ainsi que l'étanchéité durable des systèmes de raccords à sertir Viega dépend essentiellement de la sécurité de fonctionnement et de la fiabilité des outils de sertissage Viega, c.-à-d. la machine à sertir Viega ainsi que la mâchoire à sertir, l'anneau de sertissage, la chaîne à sertir et la mâchoire articulée Viega. Les outils de sertissage Viega ont été spécialement conçus et adaptés pour l'installation des systèmes de raccords à sertir Viega. Viega ne vérifie pas si ces outils de sertissage peuvent être utilisés pour le sertissage de systèmes provenant d'autres fabricants. Il n'est pas possible de se prononcer sur le caractère durable de l'étanchéité des raccordements sertis dans ces conditions.



REMARQUE !

N'effectuez aucune réparation vous-même. Confiez exclusivement les réparations aux partenaires de service agréés.

Vignette de maintenance

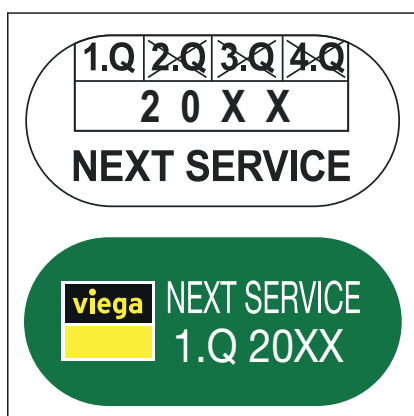

Fig. 5: Variantes de la vignette de maintenance (exemples illustrés)

- En haut : variante 1
- En bas : variante 2, à partir de 2019, avec changement de couleur chaque année

Intervalle de maintenance

L'intervalle de maintenance est de 40000 sertissages ou de 4 ans selon l'événement qui se produit en premier. Un autocollant indiquant la prochaine échéance de maintenance est apposé sur la machine à sertir.

En outre, la machine à sertir est dotée d'un affichage LED qui indique qu'une maintenance est nécessaire après 40000 sertissages.



À 42000 sertissages, l'arrêt de sécurité se déclenche. Envoyez la machine à sertir à votre partenaire de service le plus proche à des fins d'inspection et de maintenance.

3.8 Traitement des déchets

Ne pas mettre les machines à sertir à la ferraille ou au rebut avec les ordures ménagères. Envoyez la machine à sertir à votre partenaire de service le plus proche ou remettez-la à une entreprise de recyclage pour qu'il soit procédé au traitement des déchets dans le respect de l'environnement.

Des parties de la batterie lithium-ion contiennent des matériaux précieux et peuvent être recyclées. Mettez les pièces au rebut conformément aux réglementations en vigueur sur le lieu d'utilisation. Pour en savoir plus, adressez-vous au service local de gestion des déchets.

Pour les pays de l'UE :

ne jetez pas les appareils électriques avec les ordures ménagères. Éliminez l'appareil conformément aux réglementations nationales applicables, voir  « *Réglementations de la section : Traitement des déchets* » à la page 6.



En cas d'envoi de batteries lithium-ion défectueuses, respectez les indications pour le transport routier ou ferroviaire et pour le fret aérien ou maritime.

4 Annexe

4.1 Garantie

La période de garantie pour les outils du système Viega tels que les outils de sertissage, les mâchoires, les anneaux de sertissage, les coupe-profilés Steptec, les coupe-tubes, les appareils de calibrage, etc. est régie par les dispositions légales nationales du pays dans lequel votre société a son siège social. Néanmoins, elle ne peut être inférieure à deux ans après l'achat et le transfert du risque.

Veillez conserver la preuve d'achat en cas de réparation pendant la période de garantie. La garantie ne couvre pas les dommages dus à une utilisation inappropriée et non professionnelle. Tout droit à garantie est exclu en cas de défaut dû à une utilisation non conforme ou à la dégradation normale des pièces d'usure.

Codes pays	Société	Adresse/contact
AT	König & Landl GmbH	Döblinger Hauptstrasse 15, 1190 Wien https://www.koenig-landl.at / office@koenig-landl.at +43 1 4797484-13
AU	Nepean Boltmaster	42 Borec Rd, Penrith NSW 2750 +61 (2) 4722 3034 / sales@nepbolt.com.au
	Allied Power Tools	12/76 Rushdale St, Knoxfield, VIC 3180 +61 (3) 9764 2911 / sales@alliedpowertools.com.au
BE	OMICRON-Benelux	Grote Steenweg 116, 3454 Rummen-Geetbets +32 (11) 58 43 50 / info@omicronwt.com
CN	德房家(中国)管道系统有限公司	无锡市锡山区万全路 30 号平谦国际现代产业园 P 栋 400 0688 668 / tao.wu@viega.cn
	Viega (China) Plumbing Systems Co., Ltd.	Building P, Pingqian International Modern Industrial Park, No. 30 Wanquan Road, Xishan District, Wuxi, Chine (214107) 400 0688 668 / tao.wu@viega.cn
CZ/SK	Mátl & Bula	Stará pošta 750, 66461 Rajhrad u Brna +420 5 4723 0048 / info@matl-bula.cz
DE	Hans-Joachim Voigt & Sohn	Nordlichtstrasse 48/50, 13405 Berlin +49 (30) 413 4041 / info@voigtundsohn.de
	Hamburger-Hochdruck-Hydraulik GmbH	Billwerder Billdeich 601c, 21033 Hamburg +49 (40) 7511 900 / Service@HHHydraulik.com
	Hamburger-Hochdruck-Hydraulik GmbH – Süd	Neue Gautinger Str. 21, 82110 Germering, +49 (89) 130 111 03 / Service@HHHydraulik.com
DK	Scherer's Elektro	Valhøjs Alle 171, 2610 Rodovre +45 (44) 843738 / steffen@scel.dk
ES	Tecno Izquierdo	Avda. del Manzanares 222, 28026 Madrid +34 (914) 759158 / tecno.izquierdo@telefonica.net
FR	Plasti Pro	245 boulevard de l'Europe, 62118 Monchy-le-Preux +33 (361) 47 40 45 / contact@sarl-plastipro.fr
FI	Sähköhuolto Tissari Oy	Pojjutie 3, 70460 Kuopio +358 44 3038400 / info@sht.fi
GR	Ergon Equipment A.E.T.E.	102 Kleisthenous & Papafiessa Str, 153 44 Athènes +30 (210) 604945 4 / astathis@ergon.com.gr
IT	Elmes KG	Via Artigianale Nord, 6, 39044 Egna +39 (0471) 813399 / info@elmes.it

Codes pays	Société	Adresse/contact
IT	O.R.E. s.r.l.	Via Sassonia, 16/G, 47900 Rimini +39 (0541) 741003 / info@oreutensili.com
JP	Toyo Kiko Inc.	717-5 Shimokuya-machi, 378-0061 Numata-shi +81 (278) 24 41 77 / r.adachi@toyo-fit.co.jp
NO	Grønvold Maskinservice A/S	Brobekkveien 104 A, 0613 Oslo +47 (23) 05 06 40 / Terje@gronvoldmaskin.no
NL	MG Service	Canadabaan 2, 5388 RT Nistelrode +31 (412) 617 299 / info@mgservice.nl
RU	KONTURS-SDM	Московская область, Солнечногорский район, Ленинградское шоссе, 34 км., стр. 15 (полигон МАДИ) +7 (499) 155 07 11/info@konturs-sdm.ru
SE	AGB Service	Flottiljvägen 22, 39241 Kalmar +46 (0)480 281 74/order@agbservice.se
SE	AGB Service	Rosstigen 2, 16952 Solna +46 (0)8 20 22 45/order@agbservice.se
UK	MEP Hire	Unit K, Ashley Drive Bothwell, G71 8BS Glasgow +44 800 587 5121/hire@mephire.co.uk
	Broughton Plant Hire & Sales	Unit 10, Trade City, Ashton Road, RM3 8UJ Romford, Essex +44 (1708) 383350 / hire@mbroughtonltd.co.uk



Viega Belgium sprl

info@viega.be

viega.be

BEfr • 2022-08 • VPN210572

