

**Notice d'utilisation**

# **Vidage de salle de bains R120 Advantix**



**pour montage dans plafond avec classe de résistance au feu  
F30-F120 avec épaisseur de min. 150 mm**

**Modèle**  
4951.20

**Année de fabrication (à partir de)**  
01/2015

**viega**

# Table des matières

|          |  |           |
|----------|--|-----------|
| <b>1</b> | <b>À propos de cette notice d'utilisation</b>    | <b>3</b>  |
| 1.1      | Groupes cible                                    | 3         |
| 1.2      | Identification des remarques                     | 3         |
| 1.3      | Remarque à propos de cette version linguistique  | 4         |
| <b>2</b> | <b>Informations produit</b>                      | <b>5</b>  |
| 2.1      | Normes et réglementations                        | 5         |
| 2.2      | Certification                                    | 6         |
| 2.3      | Utilisation conforme                             | 6         |
| 2.3.1    | Domaines d'application                           | 6         |
| 2.3.2    | Fluides  | 7         |
| 2.3.3    | Débit du vidage                                  | 7         |
| 2.4      | Description du produit                           | 8         |
| 2.4.1    | Vue d'ensemble                                   | 8         |
| 2.4.2    | Caractéristiques techniques                      | 8         |
| 2.4.3    | Principe de fonctionnement                       | 8         |
| 2.5      | Informations d'utilisation                       | 10        |
| 2.5.1    | Variantes de montage                             | 10        |
| 2.5.2    | Étanchéité                                       | 10        |
| 2.6      | Accessoires nécessaires                          | 14        |
| <b>3</b> | <b>Manipulation</b>                              | <b>16</b> |
| 3.1      | Informations pour le montage                     | 16        |
| 3.1.1    | Remarques importantes                            | 16        |
| 3.1.2    | Cotes de montage                                 | 18        |
| 3.1.3    | Outils et matériel                               | 18        |
| 3.2      | Montage  | 18        |
| 3.2.1    | Montage du vidage                                | 18        |
| 3.2.2    | Raccordement du vidage                           | 21        |
| 3.2.3    | Préparation pour les corps de métier consécutifs | 23        |
| 3.2.4    | Réalisation de l'étanchéité du vidage            | 23        |
| 3.2.5    | Montage du support                               | 26        |
| 3.3      | Entretien  | 27        |
| 3.3.1    | Consignes d'entretien                            | 27        |
| 3.3.2    | Nettoyage du vidage                              | 27        |
| 3.4      | Traitement des déchets                           | 28        |

# 1 À propos de cette notice d'utilisation

Ce document est soumis aux droits d'auteur. Vous trouverez des informations complémentaires sur [viega.com/legal](http://viega.com/legal).

## 1.1 Groupes cible

Les informations de cette notice s'adressent aux groupes de personnes suivants :

- chauffagistes et installateurs sanitaires professionnels et/ou personnel qualifié et formé
- carreleurs
- utilisateurs finaux

Les personnes qui ne disposent pas de la formation ou qualification indiquée ci-dessus ne sont pas habilitées au montage, à l'installation et, le cas échéant, à la maintenance de ce produit. Cette restriction ne s'applique pas aux éventuelles remarques concernant l'utilisation.

Le montage des produits Viega doit être effectué dans le respect des règles techniques généralement reconnues et des notices d'utilisation Viega.

## 1.2 Identification des remarques

Les textes d'avertissement et de remarque sont en retrait par rapport au reste du texte et identifiés de manière spécifique par des pictogrammes.



### **DANGER !**

Avertit d'éventuelles blessures mortelles.



### **AVERTISSEMENT !**

Avertit d'éventuelles blessures graves.



### **ATTENTION !**

Avertit d'éventuelles blessures.



### **REMARQUE !**

Avertit d'éventuels dommages matériels.



Précisions et conseils supplémentaires.

### 1.3 Remarque à propos de cette version linguistique

La présente notice d'utilisation contient des informations importantes sur le choix du produit ou du système, le montage et la mise en service ainsi que sur l'utilisation conforme et, si nécessaire, sur les mesures de maintenance. Ces informations sur les produits, leurs caractéristiques et techniques d'application sont basées sur les normes actuellement en vigueur en Europe (par ex. EN) et/ou en Allemagne (par ex. DIN/DVGW).

Certains passages du texte peuvent faire référence à des dispositions techniques en Europe/Allemagne. Ces prescriptions s'appliquent comme recommandations pour d'autres pays dans la mesure où il n'y existe pas d'exigences nationales correspondantes. Les lois, standards, dispositions, normes nationaux pertinents et autres dispositions techniques prévalent sur les directives allemandes/européennes spécifiées dans cette notice : les informations fournies ici ne sont pas obligatoires pour d'autres pays et zones mais elles devraient, comme indiqué plus haut, être considérées comme aide.

## 2 Informations produit

### 2.1 Normes et réglementations

Les normes et réglementations mentionnées ci-dessous sont valables pour l'Allemagne ou bien l'Europe. Vous trouverez les réglementations nationales sur le site web respectif du pays sous :

- **en français** : [viega.be/normes](http://viega.be/normes)
- **en flamand** : [viega.be/normen](http://viega.be/normen)

#### Réglementations du paragraphe : Étanchéité



| Domaine de validité/remarque  | Réglementation valable pour l'Allemagne   |
|---|---|
| Classe de charge du sol ainsi qu'une étanchéité composite appropriée  | ZDB-Merkblatt 8/2012  |
| Classe de charge du sol ainsi qu'une étanchéité composite appropriée  | Leitfaden zur Abdichtung im Verbund (AIV)   |
| Étanchéités composites homologuées disposant de certificats d'applicabilité de la surveillance des chantiers pour les classes de charge A et AO   | ETAG 022 T1   |
| Étanchéités composites homologuées disposant de certificats d'applicabilité de la surveillance des chantiers pour les classes de charge A, B et C | DIBt-Bauregelliste A, Teil 2 des DIBt und Prüfgrundsätze für Abdichtungen im Verbund (PG AIV-F) |
| Étanchéités composites homologuées  | EN 14891  |

#### Réglementations du paragraphe : Fluides

| Domaine de validité/remarque     | Réglementation valable pour l'Allemagne |
|----------------------------------|---|
| Eaux usées domestiques courantes | DIN 1986-3                              |

## 2.2 Certification

Indications selon DIN EN 1253, tableau 7

|  |   |
|--|---|
| fabricant  | Viega Holding GmbH & Co.KG  |
| Marquage fabricant                                   |  |
| Marquage de conformité                               |  |
| Adresse  | Viega Technology GmbH & Co.KG<br>Viega Platz 1<br>57439 Attendorn<br>Allemagne      |
| Norme en vigueur                                     | DIN EN 1253-1   |
| DN   | 50/70   |
| Catégorie de produit selon le comportement thermique | A   |

## 2.3 Utilisation conforme

### 2.3.1 Domaines d'application

Le vidage est dimensionné pour les petits à moyens volumes d'eau comme ceux qui se présentent par ex. dans la construction de logements privés.

Informations techniques, voir ↗ *Chapitre 2.4.2 « Caractéristiques techniques » à la page 8.*

Le siphon coupe-feu est monté dans un carottage ou dans une ouverture dans le plancher.

Les planchers suivants sont adaptés pour le montage :

- planchers en béton
- planchers en béton armé
- planchers en béton alvéolé

Le siphon coupe-feu peut être utilisé dans un carottage ou, en utilisant une gaine, également dans une ouverture dans le plancher. Le plancher doit satisfaire à une classe de résistance au feu de F30 à F120 et présenter une épaisseur minimale de 100 mm. La condition préalable à cet effet est une épaisseur de plancher totale minimale, y compris la chape composite ou les plaques d'habillage de sol, de 150 mm.

## 2.3.2 Fluides

Le siphon est prévu pour l'évacuation continue des eaux usées domestiques courantes, voir  « *Réglementations du paragraphe : Fluides* » à la page 5.

- La température des eaux usées peut monter, brièvement, jusqu'à 95 °C. En fonctionnement continu, la température doit être nettement inférieure.
- La valeur pH doit être supérieure à 4 et inférieure à 10.

Le déversement d'eaux usées susceptibles d'endommager les matériaux des produits n'est pas permis.

## 2.3.3 Débit du vidage

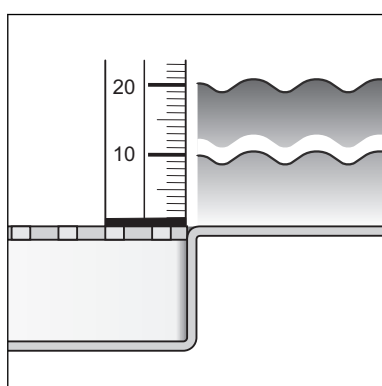

|  | Article 491 659 | Article 491 666 |
|--|-----------------|-----------------|
| Diamètre nominal [DN] (embout d'évacuation)                            | 50              | 70              |
| Débit du vidage avec une hauteur d'eau de 10 mm au-dessus de la grille | 0,65 l/s        | 0,7 l/s         |
| Débit du vidage avec une hauteur d'eau de 20 mm au-dessus de la grille | 1,5 l/s         | 1,6 l/s         |

Les valeurs dépendent de la hauteur totale du corps de vidage.

## 2.4 Description du produit

### 2.4.1 Vue d'ensemble

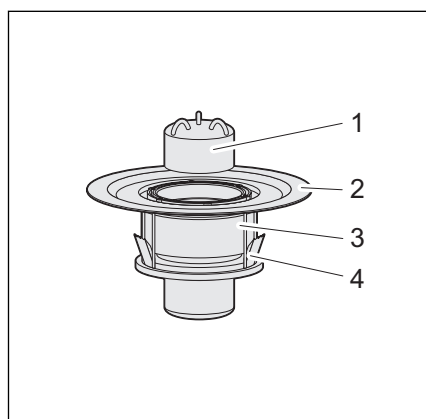

Fig. 1: Siphon coupe-feu, composants

- 1 Siphon amovible
- 2 Bride pour l'application de l'étanchéité conventionnelle
- 3 Unité de base
- 4 Patte d'ancrage pour béton

### 2.4.2 Caractéristiques techniques

|                                  | Article 491 659                                       | Article 491 666                                       |
|----------------------------------|---|---|
| Diamètre nominal [DN]            | 50  | 70  |
| Matériau                         | Polypropylène   | Polypropylène   |
| Débit du vidage                  | ☞ Chapitre 2.3.3 « Débit du vidage » à la page 7      | ☞ Chapitre 2.3.3 « Débit du vidage » à la page 7      |
| Dimensions et hauteur de montage | ☞ informations complémentaires à la page 18           | ☞ informations complémentaires à la page 18           |
| Hauteur de la garde d'eau        | 50 mm   | 50 mm   |
| Capacité de charge               | correspond à la capacité de charge du support utilisé | correspond à la capacité de charge du support utilisé |

### 2.4.3 Principe de fonctionnement

#### Principe

En cas d'incendie, un vidage traditionnel et un tube d'évacuation en matière plastique fondent et coulent par gouttes en quelques minutes seulement. Une ouverture, à travers laquelle le feu peut se propager, se crée alors entre deux étages.



Le siphon coupe-feu peut résister à l'incendie jusqu'à 120 minutes sans que le feu et la fumée ne se propagent à travers le plancher. Il contient en effet une masse qui gonfle à partir de 150 °C et obture complètement les zones libres de la traversée.

Les pattes d'ancrage pour béton maintiennent l'écoulement dans le plancher, même si la partie inférieure de la masse d'égalisation devait éclater.

## Déroulement

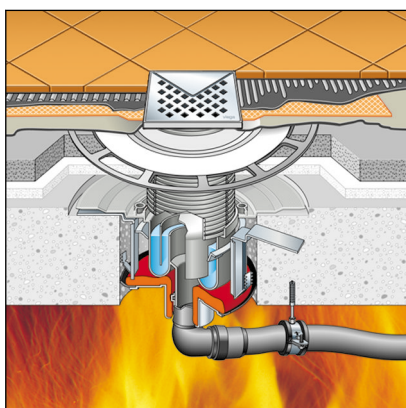

### Après 4 minutes

env. 460 °C : le tube en matière plastique devient mou.

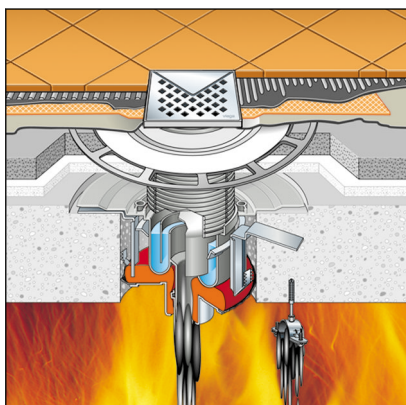

### Après 8 minutes

env. 625 °C : le tube en matière plastique est fondu. La masse commence à gonfler et à remplir le carottage complet.

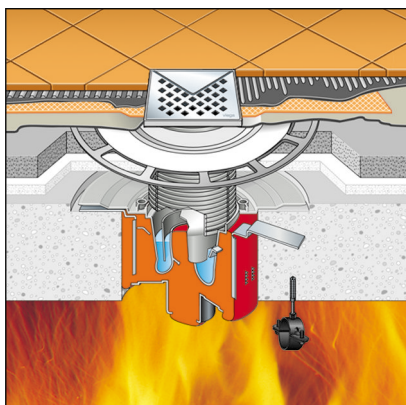

### Après 25 minutes

env. 800 °C : le carottage et le raccord sont complètement scellés. La garde d'eau reste quasiment intacte.

## 2.5 Informations d'utilisation

### 2.5.1 Variantes de montage

Le vidage peut être monté de la manière suivante :

- dans un carottage
- dans une ouverture dans le plancher



#### REMARQUE !

La réalisation d'une ouverture dans le plancher doit dans tous les cas être coordonnée avec les personnes suivantes :

- un ingénieur structure
- l'expert en protection incendie œuvrant sur place ou le directeur de construction responsable de la protection incendie

Le cas échéant, une qualification/expertise de la surveillance des chantiers doit avoir été obtenue.

### 2.5.2 Étanchéité

Le vidage peut être étanché aussi bien de manière conventionnelle qu'à l'aide d'une étanchéité composite.

En fonction du type d'étanchéité, vous aurez besoin d'un set de finition correspondant ↪ *Chapitre 2.6 « Accessoires nécessaires » à la page 14.*

## Étanchéités conventionnelles

La bride du vidage est prévue pour l'étanchéité conventionnelle. Afin d'étancher le vidage de manière conventionnelle, vous aurez besoin d'une bavette d'étanchéité adaptée et d'une bague de serrage pour la fixation de la bavette ↪ *Chapitre 2.6 « Accessoires nécessaires » à la page 14.*

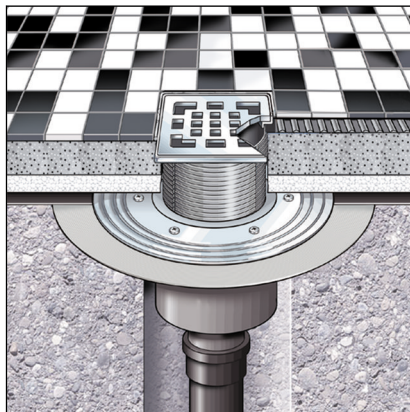

Fig. 2: Schéma d'une étanchéité conventionnelle



### REMARQUE !

#### Non adaptée pour les douches de plain-pied

L'étanchéité conventionnelle n'est pas recommandée pour les douches de plain-pied étant donné que l'humidité peut s'infiltrer dans la chape et dans la couche isolante.

Dans le cas des douches de plain-pied, il convient d'utiliser l'étanchéité composite.

### Principe

L'étanchéité conventionnelle s'effectue à l'aide de bavettes d'étanchéité en bitume ou en EPDM. Les bavettes d'étanchéité sont posées directement sur le béton brut ou sur l'isolation thermique. Cette méthode a notamment fait ses preuves pour l'étanchéité des balcons, terrasses, dalles et planchers de sous-sol. Par ailleurs, les bavettes d'étanchéité sont souvent posées comme deuxième couche d'étanchéité supplémentaire sous une étanchéité composite.

Pour le montage d'un vidage avec une étanchéité conventionnelle, les composants suivants sont nécessaires :

- Vidage
- Bague de serrage avec bavette d'étanchéité pour bandes d'étanchéité en EPDM et en bitume

### Informations relatives à la mise en œuvre

La bavette d'étanchéité est dotée d'un revêtement différent des deux côtés : EPDM/bitume

Placer la bavette d'étanchéité sur le vidage et fixe la à l'aide de la bride. La couche de matériau de la bavette d'étanchéité qui sera orientée vers le haut dépend du type de la bavette d'étanchéité utilisée. Des informations à ce sujet sont disponibles dans la notice de montage de la bride d'étanchéité.

## Étanchéité composite

Pour la protection contre la pénétration de l'humidité, appliquer des films d'étanchéité à mettre en œuvre à l'état liquide directement sous le carrelage sur la chape et sur les cloisons. La détermination de la classe de charge et du support ainsi que le choix de l'étanchéité composite adaptée doivent être effectués conformément aux normes et réglementations applicables, voir : ↗ « *Réglementations du paragraphe : Étanchéité* » à la page 5.

L'étanchéité composite peut être réalisée à l'aide d'un élément de rehausse adapté. Vous pouvez réaliser l'étanchéité aussi bien en double couche avec une étanchéité conventionnelle et avec une étanchéité composite qu'avec une seule étanchéité composite.

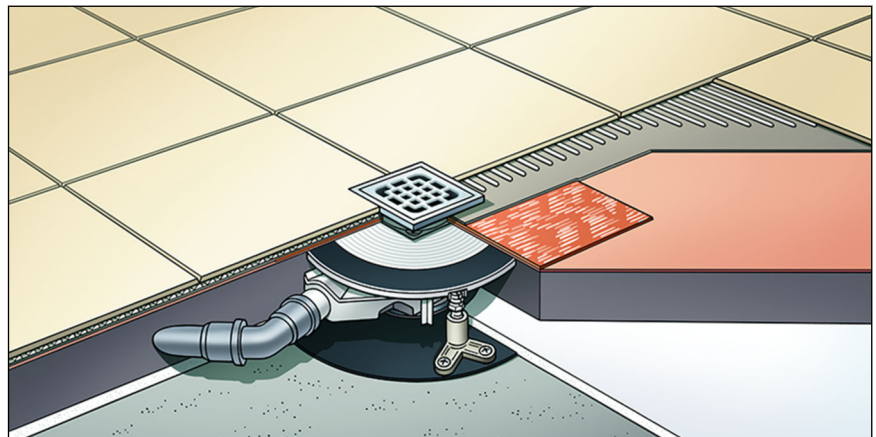

Fig. 3: Schéma d'une étanchéité composite

## Remarques importantes

Une étanchéité réalisée dans les règles de l'art nécessite une planification minutieuse. À cet effet, une étanchéité composite appropriée disposant d'un certificat d'applicabilité de la surveillance des chantiers doit être choisie en fonction de la classe de résistance à l'humidité respective et du type de support respectif.

De plus, les facteurs suivants sont à prendre en compte :

- Le vidage ou la rigole de douche doivent être équipés d'une bride spéciale disposant d'une surface collable et d'une largeur min. de 50 mm.
- Pour la transition au niveau du changement de matériau entre le vidage et la chape, utiliser soit une bavette d'étanchéité appropriée soit une bande d'étanchéité conçue pour le chevauchement avec l'étanchéité composite d'une largeur min. de 50 mm.
- La chape doit être réalisée avec une pente minimale de 1 à 2 %.
- Le montage doit être réalisé dans les règles de l'art, conformément aux notices de montage et aux indications des fabricants.

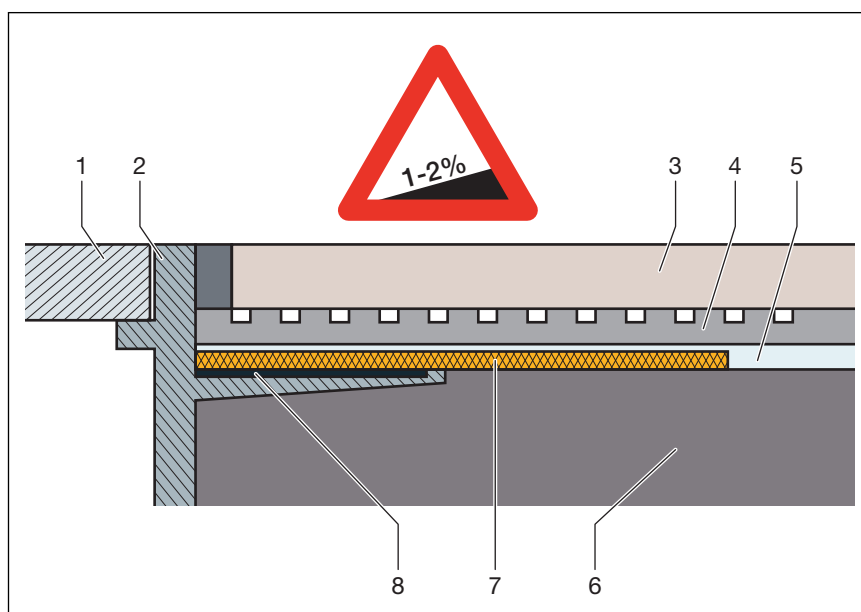

**Fig. 4: Schéma de structure de l'étanchéité composite – pente de la chape min. 1 à 2 %**

- 1 Grille
- 2 Pièce de support avec bride à coller
- 3 Carrelage
- 4 Colle pour carrelage
- 5 Étanchéité composite
- 6 Chape
- 7 Bavette d'étanchéité
- 8 Colle

## Étanchéités composites autorisées

En association avec des vidages adaptés, seules des étanchéités composites homologuées disposant de certificats d'applicabilité de la surveillance des chantiers peuvent être employées. voir ↗ « *Réglementations du paragraphe : Étanchéité* » à la page 5

Vous trouverez des informations relatives à la mise en œuvre dans les notices du produit respectif.

## 2.6 Accessoires nécessaires

### Support

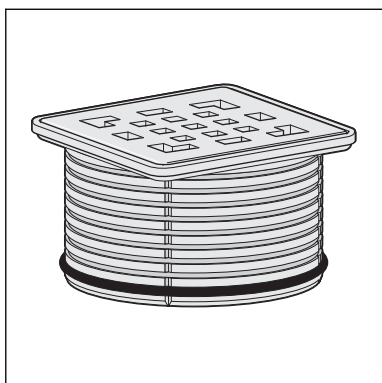

Pour le montage complet du vidage, un support doit être commandé séparément.

Les supports Advantix sont disponibles avec une multitude de tailles et de variantes. Vous pouvez aussi vous procurer seulement un support de grille Advantix puis commander séparément une grille design adaptée (voir catalogue).

### Panier



Afin de collecter les impuretés, le vidage peut être doté d'un panier (modèle 4923.1).

### Accessoires pour l'étanchéité conventionnelle

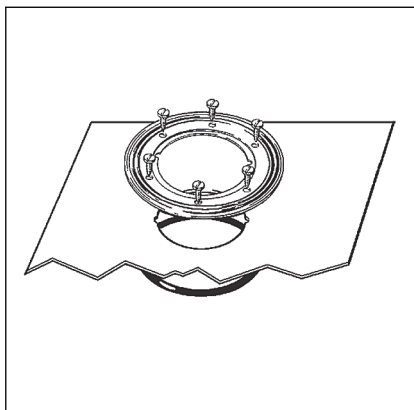

Si une étanchéité conventionnelle doit être réalisée, une bavette d'étanchéité adaptée et une bague de serrage sont requises.

Vous trouverez un set correspondant dans le catalogue (modèle 4998.3).

### Accessoires pour l'étanchéité composite

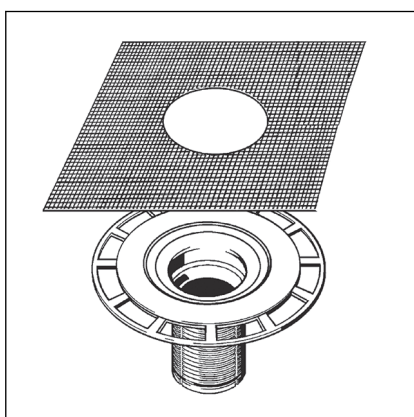

Si une étanchéité composite doit être réalisée, un élément de rehausse adapté avec bavette d'étanchéité est requis.

Vous trouverez un set correspondant dans le catalogue (modèle 4994).

## 3 Manipulation

### 3.1 Informations pour le montage

#### 3.1.1 Remarques importantes

Avant le montage :

- S'assurer que le débit d'écoulement du vidage est suffisant pour le volume d'eau déversé ↪ *Chapitre 2.3.3 « Débit du vidage » à la page 7.*
- S'assurer que la hauteur de montage du vidage correspond à la hauteur de la structure de plancher prévue.
- S'assurer que la conduite de raccordement nécessaire a été posée avec la pente requise jusqu'au lieu de montage prévu.
- Mettre à disposition les accessoires requis le cas échéant ↪ *Chapitre 2.6 « Accessoires nécessaires » à la page 14.*
- Pour le montage dans une ouverture dans le plancher, mettre à disposition une gaine en matière plastique  $\varnothing$  200 mm.

Pendant le montage :

- Observer les cotes de montage.
- Déterminer si un joint anti-retour est requis dans la zone d'emboîtement du support.

#### Montage en cas de faibles épaisseurs de plancher

Le siphon coupe-feu peut être utilisé grâce à des carottages dans les planchers d'une épaisseur minimale de 100 mm à condition que l'épaisseur totale du plancher, y compris la chape composite ou les plaques d'habillage de sol, s'élève au minimum à 150 mm.

Les épaisseurs de plancher plus faibles peuvent être amenées à une épaisseur de 150 mm en appliquant une couche de mortier ou en les renforçant à l'aide de plaques d'habillage de sol ininflammables (par ex. en silicate de calcium).

#### Remarques pour l'utilisation de plaques d'habillage de sol

- Le montage est permis *sur* ou *sous* le plancher. La fixation doit être réalisée à l'aide de tiges filetées continues  $\geq$  M8.
- Si des plaques d'habillage de sol ou un socle en béton doivent être employés afin d'atteindre la classe de résistance au feu requise, ils doivent être posés au minimum sur 100 mm autour du carottage et au minimum avec une épaisseur de 30 mm.



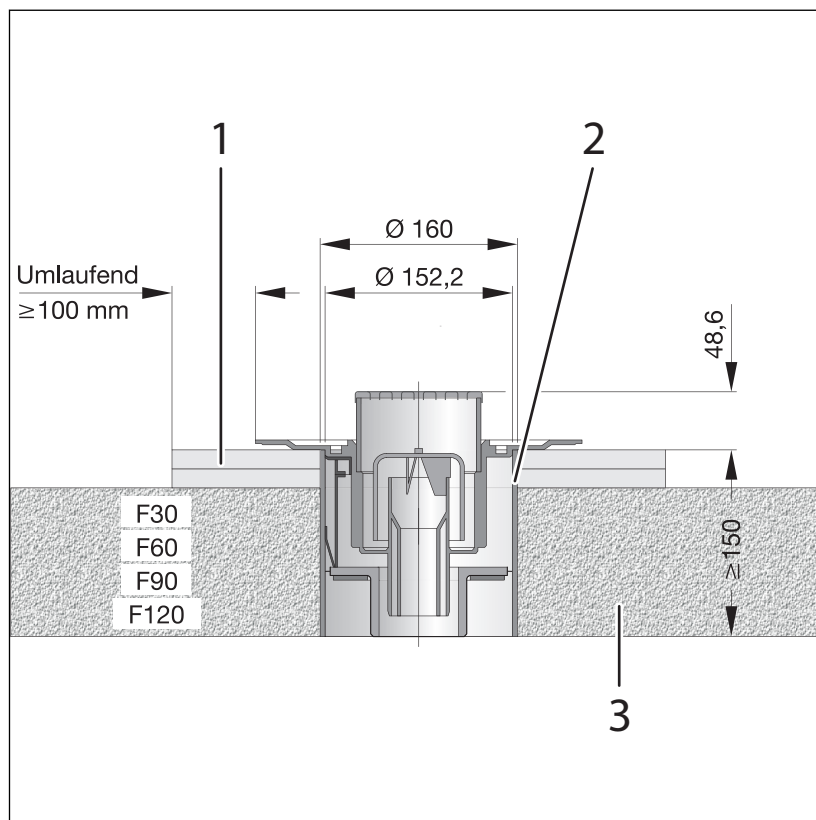

**Fig. 5: Exemple : siphon de sol dans un carottage avec des plaques d'habillage de sol sur le plancher**

- 1 - Plaques d'habillage de sol
- 2 - Tube PP
- 3 - Dalle

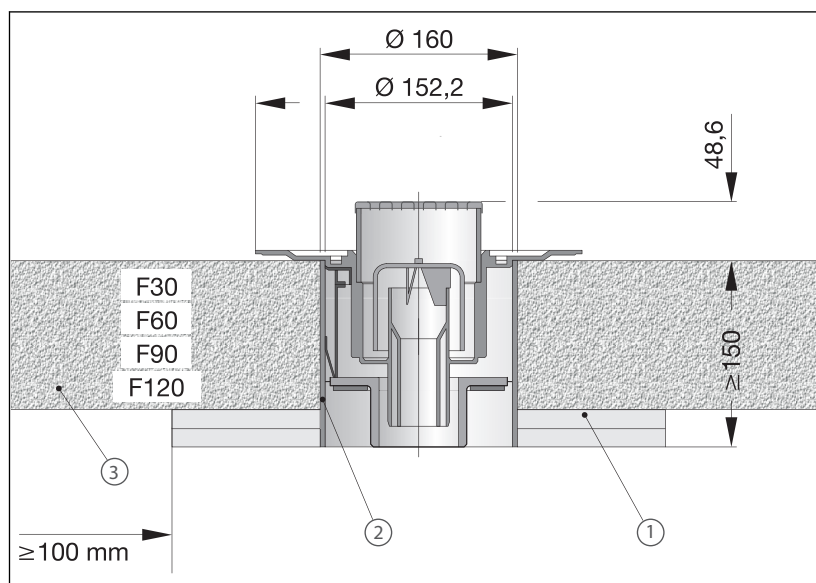

**Fig. 6: Exemple : siphon de sol dans un carottage avec des plaques d'habillage de sol sous le plancher**

- 1 - Plaques d'habillage de sol
- 2 - Tube PP
- 3 - Dalle

### 3.1.2 Cotes de montage

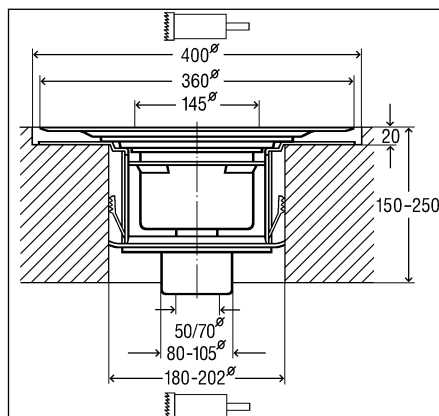

Fig. 7: Schéma coté pour modèle 4951.20

### 3.1.3 Outils et matériel

#### Outils spéciaux

- Pour le carottage  
Perceuse avec couronnes de perçement  
Ø 180 à 202 mm et Ø 400 mm
- Le cas échéant, élément de rehausse pour étanchéité composite modèle 4994

#### Matériau

- Pour l'ouverture dans le plancher :  
tableau de commande ou autres pour l'obstruction de l'ouverture dans le plancher par le bas
- Gaine en matière plastique, d 160
- Mortier (MG II, IIa ou III)

## 3.2 Montage

### 3.2.1 Montage du vidage

Le modèle peut être intégré aussi bien dans une ouverture dans le plancher que dans un carottage.

### Montage dans une ouverture dans le plancher

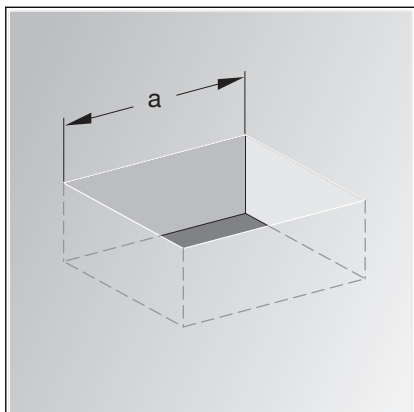

► Procéder à l'ouverture dans le plancher.

$a = 380 \text{ mm env.}$

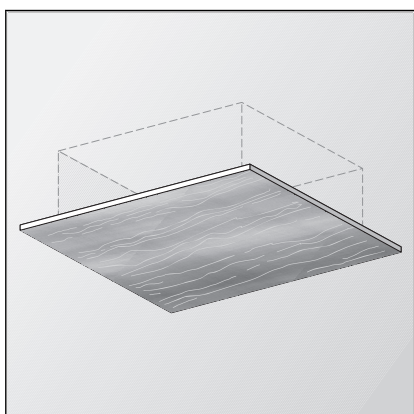

► Obstruer l'ouverture dans le plancher par le bas (par ex. avec un tableau de commande).

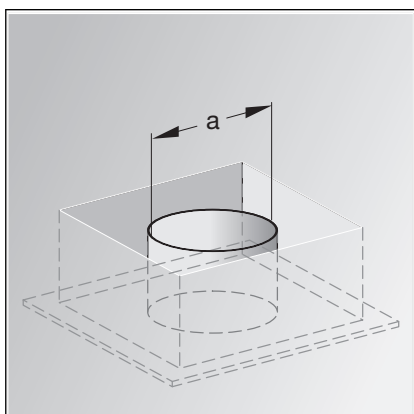

► Placer un tube en matière plastique au centre de la réservation.

$a = d 200$

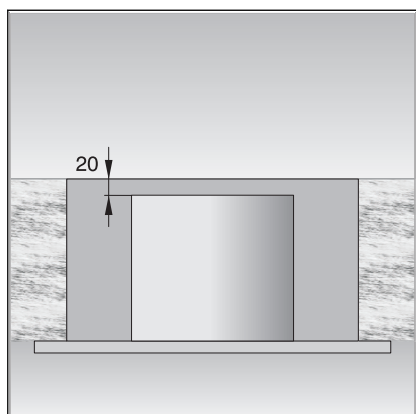

- S'assurer que l'écart entre le bord supérieur de la gaine et le bord supérieur du plancher est de 20 mm.

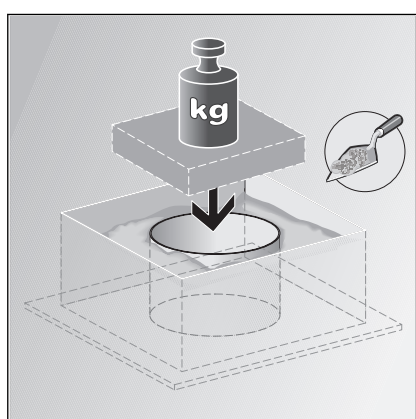

- Fixer la gaine.
- Sceller au mortier la gaine jusqu'au bord supérieur avec MG II, IIa ou III et laisser durcir.
- Retirer le coffrage après le durcissement.

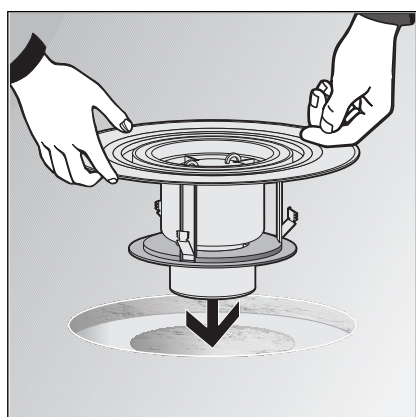

- Mettre en place l'écoulement dans la gaine.

### Montage dans le carottage

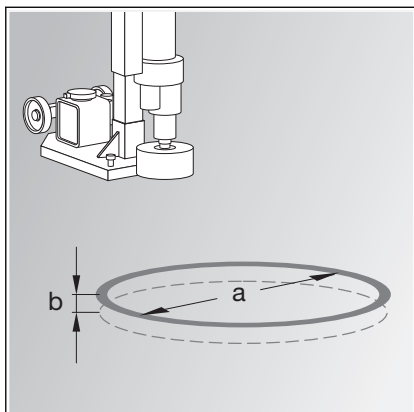

► Réaliser le carottage.

$a = d \ 400$

$b = 25 \text{ mm}$

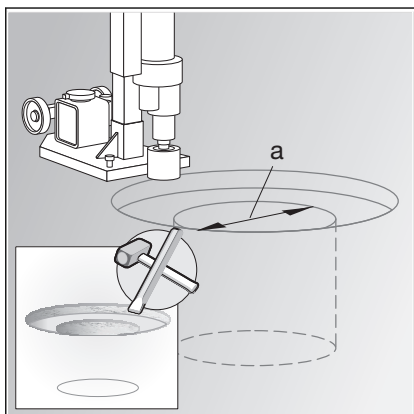

► Percer avec une petite couronne de perçement :

$a = d \ 180\text{--}202$

► Caler le bord de béton.

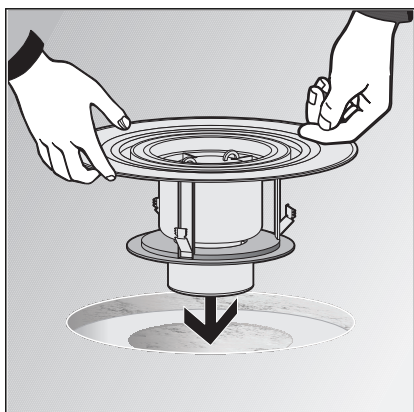

► Mettre en place l'écoulement.

Les pattes d'ancrage pour béton fixent l'écoulement, c'est la raison pour laquelle le scellage au mortier n'est pas nécessaire.

### 3.2.2 Raccordement du vidage

#### Raccordement au système d'évacuation des eaux usées

Avant le montage du vidage dans la structure du plancher, le raccordement au système d'évacuation des eaux usées doit être effectué. À cet effet, procédez de la manière suivante :

Conditions :

- Pour le raccordement au système d'évacuation des eaux usées, un tube est déjà posé jusqu'à l'emplacement prévu du vidage.
- Le tube d'évacuation est doté d'une lèvre d'étanchéité intérieure.

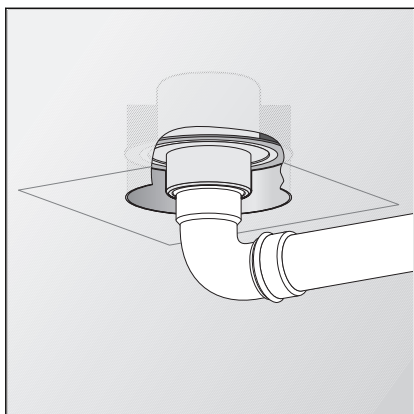

- Raccorder le vidage à la conduite d'évacuation des eaux usées. Pour le raccordement à un tube en fonte, il convient d'utiliser une transition adaptée.

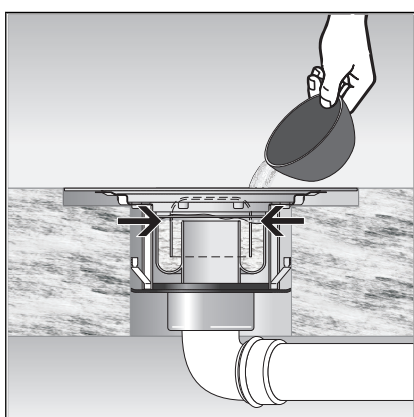

- Remplir le siphon entièrement avec de l'eau. Le bon fonctionnement en cas d'incendie n'est garanti qu'à cette condition.



- Fermer le vidage à l'aide du bouchon de protection.

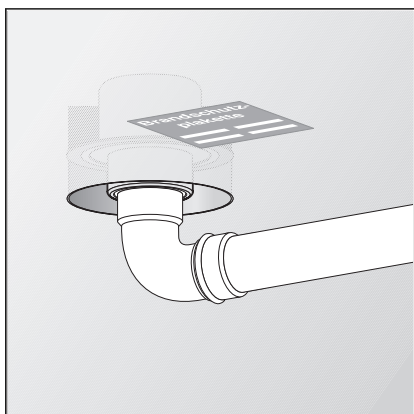

- Compléter et apposer l'autocollant fourni.
  - Le vidage est monté.
  - L'étanchéité peut désormais être réalisée.

### 3.2.3 Préparation pour les corps de métier consécutifs

Pour intégrer le vidage dans la structure du plancher dans les règles de l'art, certains points doivent être observés. Procédez par conséquent comme suit pour préparer le vidage pour les corps de métier consécutifs :

Conditions :

- Le vidage est raccordé.
- Selon la planification, le vidage peut par exemple être intégré dans le béton, dans la chape ou dans une couche d'isolation thermique. Il est important que le bord supérieur de la bride d'évacuation affleure le bord supérieur de la couche destinée à assurer l'étanchéité du vidage dans la structure de plancher.
- Ajuster le vidage horizontalement à l'aide d'un niveau à bulle.
- Fixer le vidage de sorte qu'il ne puisse pas glisser lors de la mise en œuvre des corps de métier consécutifs.

Avant tout, il faut empêcher tout flottement du vidage lorsqu'il doit être coulé dans le béton ou dans la chape.

### 3.2.4 Réalisation de l'étanchéité du vidage



#### REMARQUE !

#### Dommages sur le produit dus à un montage incorrect

Si des cavités se forment lors du calage du vidage, des défauts d'étanchéité peuvent survenir en cas de charge.

Contrôlez la réalisation dans les règles de l'art par les corps de métier consécutifs.



La chape et le carrelage du sol doivent être posés avec une pente de 1-2 % en direction du vidage.

## Étanchéités conventionnelles

Conditions :

- Une bavette d'étanchéité adaptée et une bague de serrage sont disponibles.
- La bride ne présente pas de salissures grossières.
- Le matériau de calage couvre toute la surface sous la bride et celle-ci est intacte.
- Si nécessaire, débarrasser la bride des salissures grossières (par ex. dues à la chape).
- Mettre le joint en place.

Le joint doit être logé dans la rainure entre la bride et les trous pour vis.

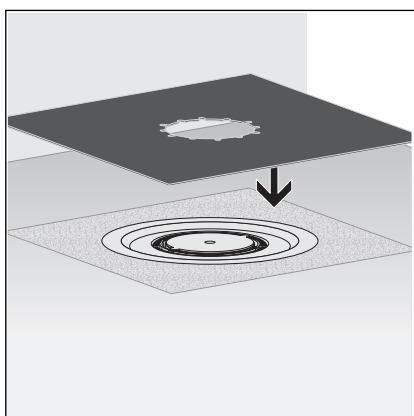
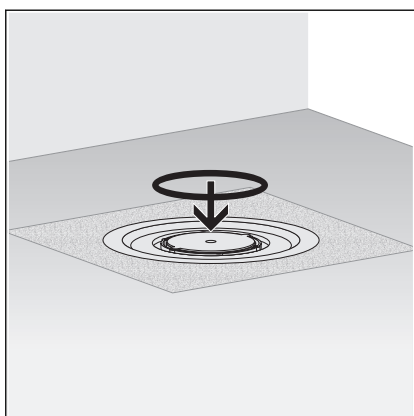

**INFORMATION !** La bavette d'étanchéité Viega est dotée d'un revêtement différent des deux côtés. Un côté est revêtu de bitume et l'autre d'EPDM. Si l'étanchéité se poursuit à l'aide de bandes d'étanchéité en bitume, la bavette d'étanchéité doit être utilisée avec le côté bitume vers le haut. Si des bandes d'étanchéité en EPDM sont utilisées, le côté EPDM doit être orienté vers le haut.

- Ajuster la bavette d'étanchéité sur le vidage.

Les trous pour vis doivent être visibles à travers les réservations.



- Ajuster la bride d'étanchéité sur la bavette d'étanchéité de sorte que les trous pour vis soient visibles.



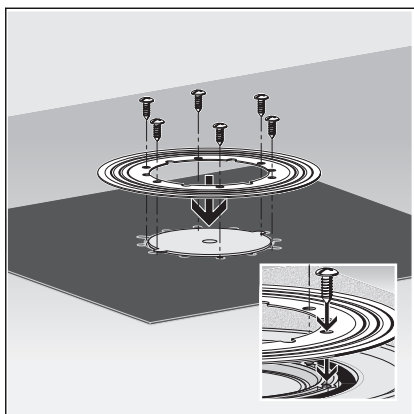

- Visser à fond la bride d'étanchéité sur le vidage.

Les vis de fixation de la bague de serrage doivent uniquement être vissées dans les trous pour vis du vidage.

- Le vidage est étanche et les autres bavettes d'étanchéité peuvent être posées.

### Étanchéité composite

Conditions :

- La bride ne présente pas de salissures grossières.
- Le matériau de calage couvre toute la surface sous la bride et celle-ci est intacte.

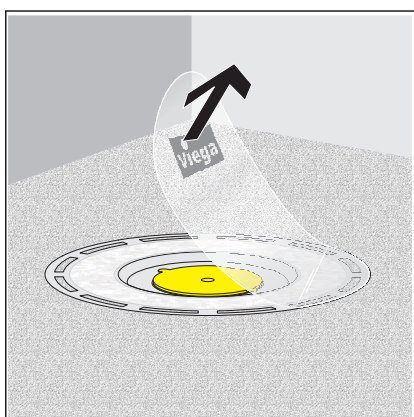

- Retirer le film de protection.

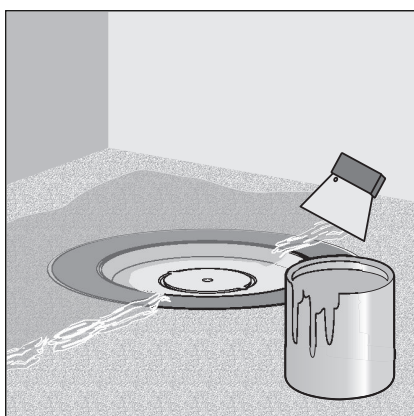

- Appliquer la composite d'étanchéité sur la chape sèche et passer la jusque dans le bord intérieur du matériau non tissé de la bride.

**REMARQUE !** Observer les consignes d'utilisation du fabricant de l'étanchéité composite.

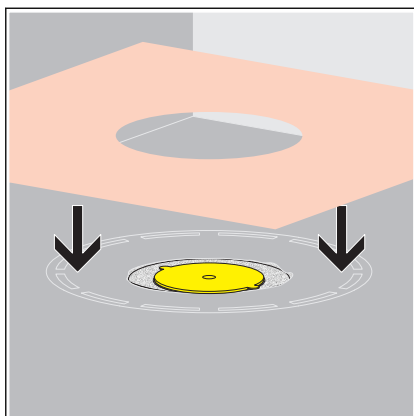

- Mettre la bavette d'étanchéité en place sur l'étanchéité composite.



- Appliquer une deuxième couche de composite d'étanchéité sur la bavette d'étanchéité et, le cas échéant, sur le plancher.

### 3.2.5 Montage du support

Pour terminer le montage du vidage, il faut encore monter le support avec la grille. À cet effet, procédez de la manière suivante :

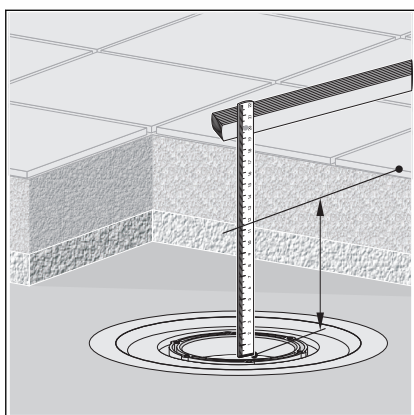

- Déterminer la hauteur de la structure de plancher depuis le bord à l'intérieur du vidage jusqu'au bord supérieur du carrelage.
- Transposer la hauteur mesurée au support en partant du bord supérieur du cadre.
- Scier le support à la hauteur tracée.

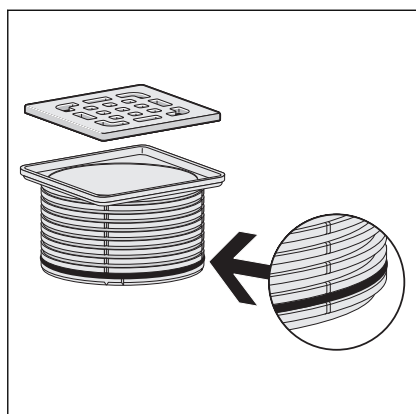

- Si nécessaire, insérer le joint anti-retour dans la rainure inférieure du support.

**INFORMATION !** Le joint anti-retour doit être mis en place lorsque l'humidité ne doit pas pouvoir s'infiltrer dans le vidage depuis l'extérieur du support mais que de l'eau pourrait pénétrer dans le vidage par le bas. En règle générale, aucun joint anti-retour n'est monté afin que l'eau qui se présente au niveau du cadre (par ex. à travers un joint en silicone non étanche) puisse s'écouler. Dans les cas suivants, un joint anti-retour est monté :

- en cas de risque de reflux d'eau susceptible de pénétrer dans la chape.
- en cas de montage d'un élément de rehausse pour l'étanchéité composite (voir la notice d'utilisation de l'élément de rehausse).

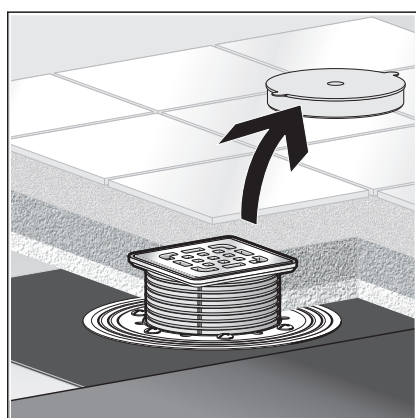

- Retirer le bouchon de protection jaune.
- Mettre en place le support dans le vidage et l'aligner en fonction du carrelage.
- Intégrer le support dans la chape ou le revêtement du sol.

## 3.3 Entretien

### 3.3.1 Consignes d'entretien

Pour un entretien régulier et pour éviter les taches de calcaire sur la grille et le cadre, utiliser du savon normal ou un produit de nettoyage doux. Ne pas utiliser de produits à récurer ni d'objets abrasifs.

Les salissures grossières, y compris dans la zone du corps de vidage et du siphon, peuvent être éliminées à l'aide d'un nettoyant domestique courant. Rincer abondamment à l'eau claire après avoir laissé le produit de nettoyage agir le temps prescrit. Aucun résidu ne peut subsister sur les composants.

### 3.3.2 Nettoyage du vidage

Nous recommandons d'utiliser un produit de nettoyage doux et une brosse à vaisselle pour le nettoyage.

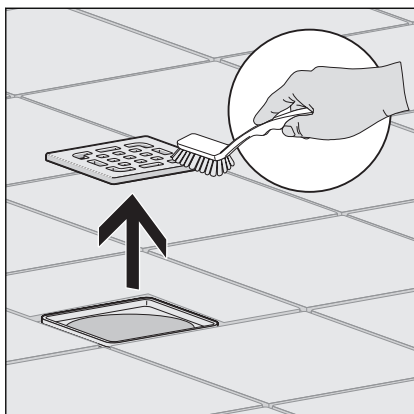

► Retirer la grille et la nettoyer.

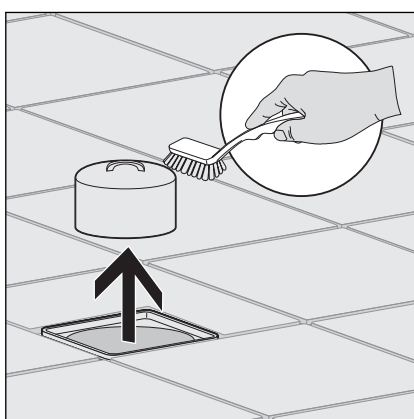

► Retirer le siphon et le nettoyer.

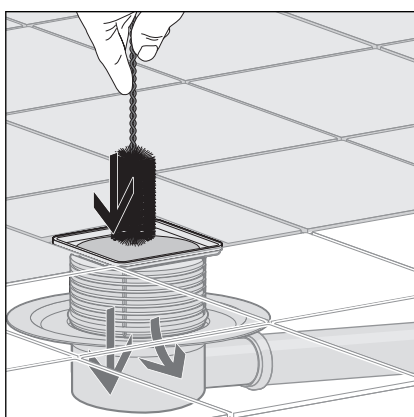

- Nettoyer le vidage.
- Remettre le siphon en place.
- Remettre la grille en place.

### 3.4 Traitement des déchets

Trier le produit et l'emballage selon les groupes de matériau respectifs (par ex. papier, métaux, matières plastiques ou métaux non ferreux) et les mettre au rebut conformément à la législation nationale applicable.

### **Traitement des déchets après un incendie**

Si des matériaux de protection contre le feu sont soumis à un incendie, des résidus à traiter de façon spécifique peuvent en résulter. Après un incendie, il faut faire appel à un spécialiste de l'assainissement des dégâts causés par l'incendie afin de procéder au traitement des déchets.



**Viega Belgium sprl**

info@viega.be

viega.be

BEfr • 2020-08 • VPN190519

