

Notice d'utilisation

Disque excentrique Advantix

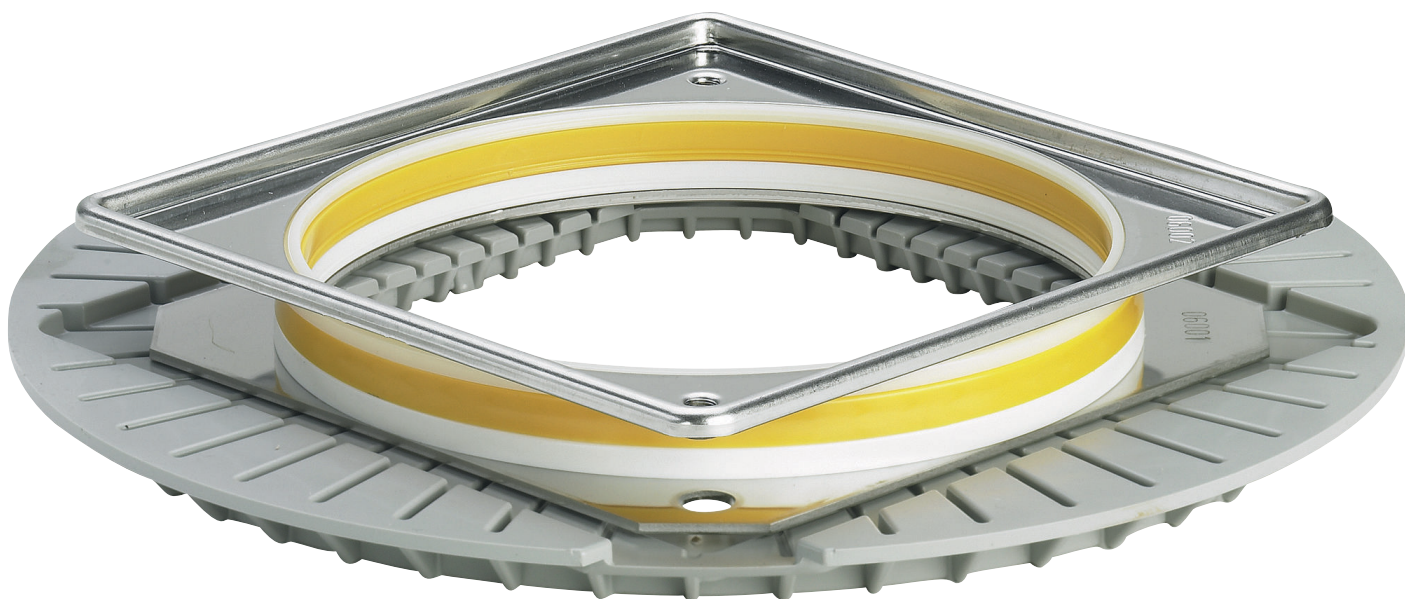

Modèle
4954.9

Année de fabrication (à partir de)
01/2006

viega

Table des matières

1	À propos de cette notice d'utilisation	3
1.1	Groupes cible	3
1.2	Identification des remarques	3
1.3	Remarque à propos de cette version linguistique	4
2	Informations produit	5
2.1	Utilisation conforme	5
2.1.1	Domaines d'application	5
2.2	Description du produit	5
2.2.1	Vue d'ensemble	5
3	Manipulation	6
3.1	Montage	6
3.1.1	Montage du réglage excentrique	6
3.2	Traitement des déchets	8

1 À propos de cette notice d'utilisation

Ce document est soumis aux droits d'auteur. Vous trouverez des informations complémentaires sur viega.com/legal.

1.1 Groupes cible

Les informations de cette notice s'adressent aux groupes de personnes suivants :

- chauffagistes et installateurs sanitaires professionnels et/ou personnel qualifié et formé

Les personnes qui ne disposent pas de la formation ou qualification indiquée ci-dessus ne sont pas habilitées au montage, à l'installation et, le cas échéant, à la maintenance de ce produit. Cette restriction ne s'applique pas aux éventuelles remarques concernant l'utilisation.

Le montage des produits Viega doit être effectué dans le respect des règles techniques généralement reconnues et des notices d'utilisation Viega.

1.2 Identification des remarques

Les textes d'avertissement et de remarque sont en retrait par rapport au reste du texte et identifiés de manière spécifique par des pictogrammes.



DANGER !

Avertit d'éventuelles blessures mortelles.



AVERTISSEMENT !

Avertit d'éventuelles blessures graves.



ATTENTION !

Avertit d'éventuelles blessures.



REMARQUE !

Avertit d'éventuels dommages matériels.



Remarques et conseils supplémentaires.

1.3 Remarque à propos de cette version linguistique

La présente notice d'utilisation contient des informations importantes sur le choix du produit ou du système, le montage et la mise en service ainsi que sur l'utilisation conforme et, si nécessaire, sur les mesures de maintenance. Ces informations sur les produits, leurs caractéristiques et techniques d'application sont basées sur les normes actuellement en vigueur en Europe (par ex. EN) et/ou en Allemagne (par ex. DIN/DVGW).

Certains passages du texte peuvent faire référence à des dispositions techniques en Europe/Allemagne. Ces prescriptions s'appliquent comme recommandations pour d'autres pays dans la mesure où il n'y existe pas d'exigences nationales correspondantes. Les lois, standards, dispositions, normes nationaux pertinents et autres dispositions techniques prévalent sur les directives allemandes/européennes spécifiées dans cette notice : les informations fournies ici ne sont pas obligatoires pour d'autres pays et zones mais elles devraient, comme indiqué plus haut, être considérées comme aide.

2 Informations produit

2.1 Utilisation conforme

2.1.1 Domaines d'application

Le réglage excentrique permet l'ajustage ultérieur de la position de la grille jusqu'à 15 mm dans le sens radial et entre 4,5 et 19,5 mm dans le sens vertical.

Le montage doit être effectué par des entreprises spécialisées, dans le respect des prescriptions en vigueur en matière de construction et des informations produit relatives au système d'étanchéité des surfaces utilisé.

2.2 Description du produit

2.2.1 Vue d'ensemble

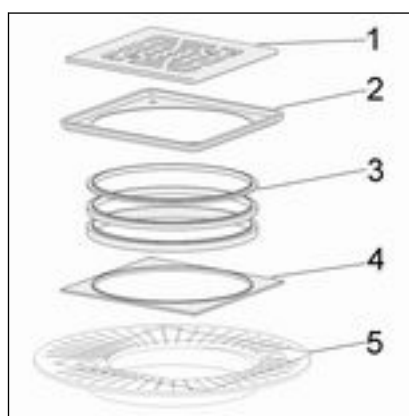

Fig. 1: Composants

- 1 Grille
- 2 Cadre en acier inoxydable
- 3 Bagues d'écartement
- 4 Logement de bague d'écartement
- 5 Réglage excentrique

3 Manipulation

3.1 Montage

3.1.1 Montage du réglage excentrique

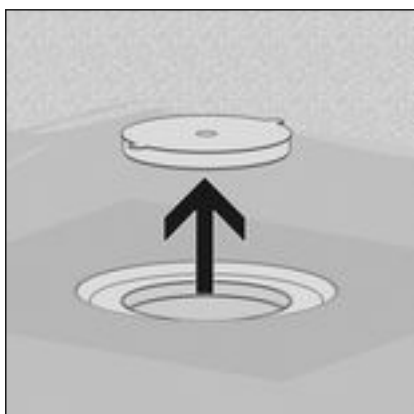

- Retirer le bouchon de protection jaune.

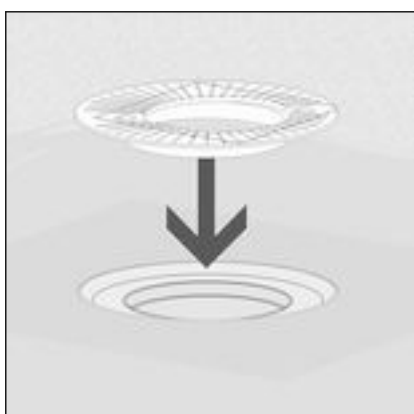

- Insérer le réglage excentrique.

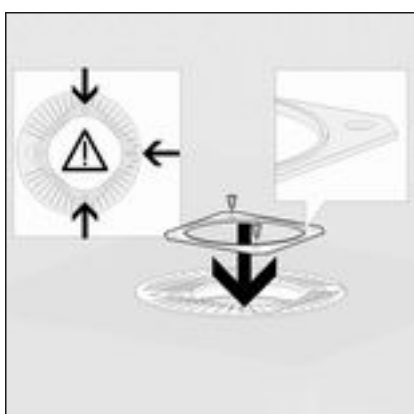

- Insérer le logement d'écartement avec l'arête intérieure vers le haut.
- Visser le logement de bague d'écartement.

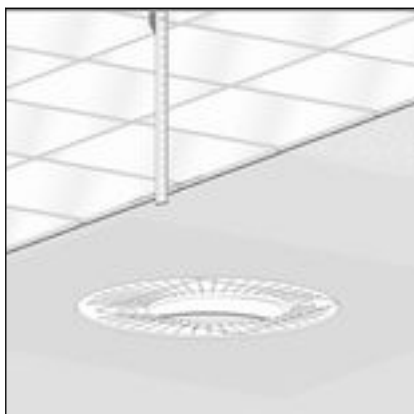

- Déterminer la hauteur de la structure de plancher depuis le bord à l'intérieur de l'élément de rehausse jusqu'au bord supérieur du carrelage.

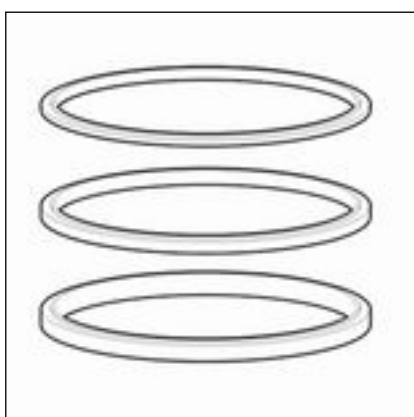

- Sélectionner les bagues d'écartement.

Hauteur jusqu'au bord supérieur du carrelage [mm]	Bagues d'écartement à insérer
4,5	Logement de bague d'écartement uniquement
7,5	3 (beige)
9,5	5 (blanc)
11,5	7 (jaune)
12,5	3 + 5
14,5	3 + 7
16,5	5 + 7
19,5	3 + 5 + 7

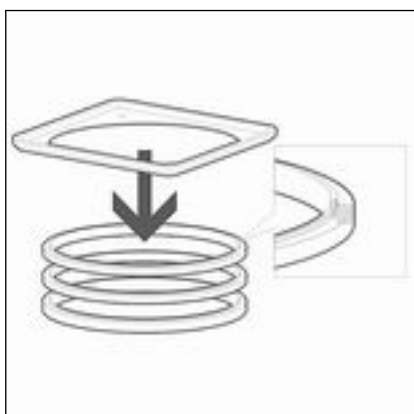

REMARQUE ! Si des bagues d'écartement sont utilisées, le cadre en acier inoxydable doit être inséré dans la colle pour carrelage pour obtenir la résistance au piétinement et la stabilité.

- Enficher ensemble le cadre en acier inoxydable et les bagues d'écartement.

Le côté surélevé indique vers le haut, le côté creux vers le bas.

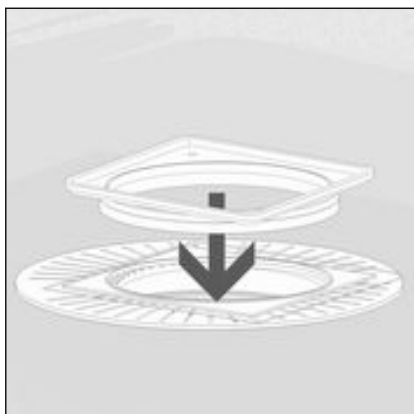

- Insérer le cadre en acier inoxydable et les bagues d'écartement dans l'insert excentrique (plage de réglage jusqu'à 15 mm des deux côtés).

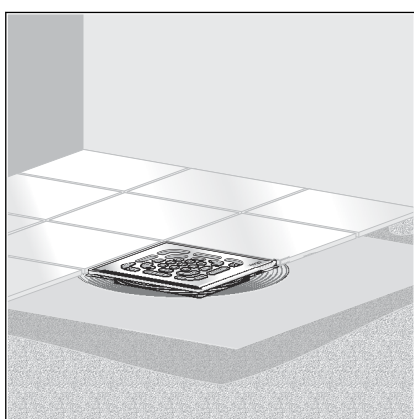

- Mettre en place la grille.
- Poser le carrelage.

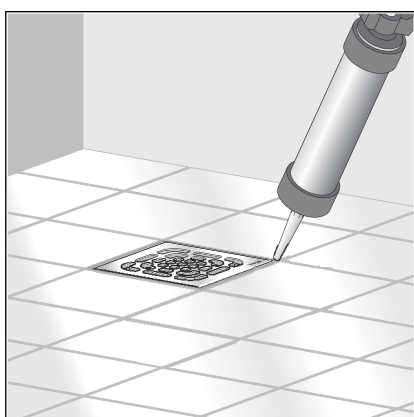

- Obstruer l'interstice entre le cadre en acier inoxydable et le carrelage à l'aide de silicone.

3.2 Traitement des déchets

Trier le produit et l'emballage selon les groupes de matériaux respectifs (par ex. papier, métaux, matières plastiques ou métaux non ferreux) et les mettre au rebut conformément à la législation nationale applicable.



Viega Belgium sprl

info@viega.be

viega.be

BEfr • 2022-08 • VPN140148

