

Raccord avec SC-Contur

Notice d'utilisation



**pour la diffusion de la température par les surfaces Fonterra,
assemblage des tubes Fonterra**

Modèle
1223

Année de fabrication :
à partir de 01/2007

fr_BE

viega

Table des matières

1	À propos de cette notice d'utilisation	4
1.1	Groupes cible	4
1.2	Identification des remarques	4
2	Informations produit	6
2.1	Utilisation conforme	6
2.2	Caractéristiques techniques	6
3	Manipulation	8
3.1	Transport et stockage	8
3.2	Consignes de montage	8
3.3	Montage	9
3.4	Traitement des déchets	10

1 À propos de cette notice d'utilisation

Ce document est soumis aux droits d'auteur. Vous trouverez des informations complémentaires sur viega.com/legal.

1.1 Groupes cible

Les informations de cette notice s'adressent aux groupes de personnes suivants :

- Chauffagistes et installateurs sanitaires professionnels et/ou personnel qualifié formé

Les personnes qui ne disposent pas de la formation ou qualification indiquée ci-dessus ne sont pas habilitées au montage, à l'installation et, le cas échéant, à la maintenance de ce produit. Cette restriction ne s'applique pas aux éventuelles remarques concernant l'utilisation.

Le montage des produits Viega doit être effectué dans le respect des règles techniques généralement reconnues et des notices d'utilisation Viega.

1.2 Identification des remarques

Les textes d'avertissement et de remarque sont en retrait par rapport au reste du texte et identifiés de manière spécifique par des pictogrammes.



DANGER !

Ce symbole vous avertit d'éventuelles blessures mortelles.



AVERTISSEMENT !

Ce symbole vous avertit d'éventuelles blessures graves.



ATTENTION !

Ce symbole vous avertit d'éventuelles blessures.



REMARQUE !

Ce symbole vous avertit d'éventuels dommages matériels.



Les remarques vous fournissent des conseils utiles supplémentaires.

2 Informations produit

2.1 Utilisation conforme

Les raccords à sertir sont adaptés pour l'utilisation dans les systèmes de chauffage et de refroidissement suivants :

- Fonterra Base
- Fonterra Base Flat
- Fonterra Base Roll
- Fonterra Reno
- Fonterra Side 12
- Fonterra Side 12 Clip
- Fonterra Tacker
- Fonterra Top 12
- Fonterra Industry

2.2 Caractéristiques techniques

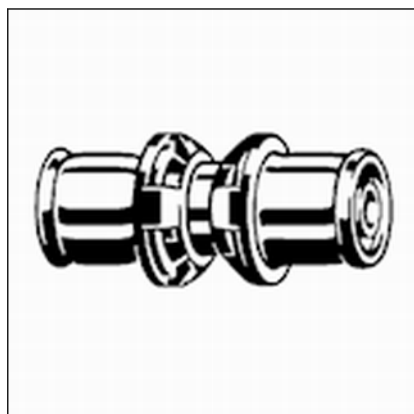

Utilisation	pour les sertissages de tubes Fonterra en PB/PE-Xc/PE-RT/MV
Matériau	Bronze
Raccordement	Raccord à sertir SC-Contur

Diamètre extérieur du tube [d]	Article
12	614676
15	614683
16	692384
17	614706
20	614720
25	636586

Les raccords à sertir suivants des systèmes modulaires Fonterra sont également disponibles

Désignation	Utilisation	Matériau	Diamètre	Numéro de modèle
Pièce de transition avec SC-Contur	Transition des tubes Fonterra vers le filet mâle R	Bronze nickelé mat	12 / R $\frac{1}{2}$ 15 / R $\frac{1}{2}$ 20 / R $\frac{3}{4}$ 25 / R $\frac{3}{4}$	1213.5
Embout mâle avec SC-Contur	Transition de Fonterra PB 12/15 vers Sanpress/Sanpress Inox/Profipress	Bronze	12 / 15 15 / 15	1213
Raccord union avec SC-Contur	pour tubes Fonterra sur un collecteur de chauffage Fonterra DN25	Bronze nickelé	12 15 17 20	1236
Coude 90° avec SC-Contur	pour les sertissages de tubes Fonterra en PB	Bronze	15	1214.3

3 Manipulation

3.1 Transport et stockage

Observer ce qui suit lors du transport et du stockage :

- Éviter des coups et des secousses violents.
- Stocker les composants dans un endroit propre et sec.
- Ne sortir les composants de leur emballage d'origine que juste avant leur utilisation.

3.2 Consignes de montage



REMARQUE !

Remplacez les pièces endommagées – ne pas les réparer.

Lors de l'utilisation des raccords à sertir Fonterra, observez les consignes de montage suivantes :

- Utilisez uniquement les pièces d'origine du système Fonterra.
- Utilisez les machines à sertir recommandées dans le catalogue (par ex. Viega Pressgun 5, Viega Pressgun Picco)
- Utilisez les mâchoires Viega figurant dans le catalogue pour sertir les raccords à sertir avec les tubes Fonterra :

Modèle	Type	Tubes adaptés [diamètre]	Précision
2799.7	Mâchoire	12	uniquement tubes en polybutène (PB)
2299.7	Mâchoire	15, 17, 20, 25	–
2484.7	Mâchoire	12, 15, 16, 17, 20, 25	–
2782	Pince à sertir manuelle	12	uniquement tubes en polybutène (PB)

3.3 Montage



**REMARQUE !
Découpe des tubes**

L'utilisation de scies ou de meuleuses d'angle n'est pas autorisée.



REMARQUE !

L'utilisation des inserts de mâchoire modèle 2499.1 (12 mm) n'est pas autorisée !



Les illustrations montrent à titre d'exemple le sertissage d'un raccord à sertir avec un tube Fonterra. La représentation du raccord à sertir et du tube peut par conséquent différer de votre produit.

Pour réaliser un sertissage, procédez de la manière suivante :

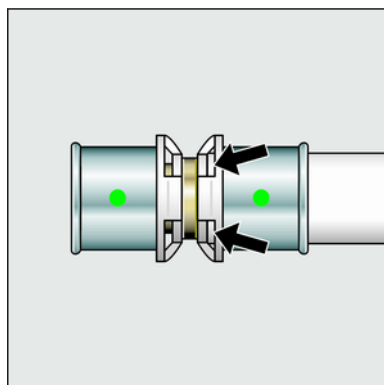
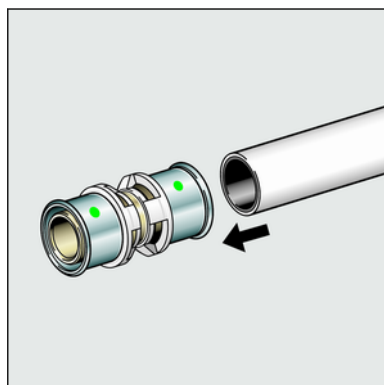

- Raccourcissez le tube Fonterra à angle droit à l'aide de ciseaux pour tube.
 - Modèle 5341
- Insérer le tube dans le raccord à sertir jusqu'à ce que l'extrémité de tube soit visible dans le regard.
- Contrôler le positionnement du joint et la profondeur d'insertion du tube dans le manchon à sertir avant de procéder au sertissage.

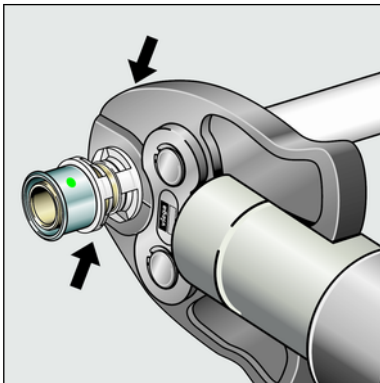

- Ouvrir la mâchoire et la mettre en place à angle droit sur le raccord.
- Démarrer le sertissage et attendre la fin du processus.
 - ⇒ Le sertissage a été réalisé.

- Contrôler l'étanchéité avant la mise en service de l'installation.

3.4 Traitement des déchets

Trier le produit et l'emballage selon les groupes de matériau respectifs (par ex. papier, métaux, matières plastiques ou métaux non ferreux) et les mettre au rebut conformément à la législation nationale applicable.