

Notice d'utilisation

Élément pour WC Viega Eco Plus



pour WC à poser, WC bébé ou WC enfant

Modèle
8161.15

Année de fabrication (à partir de)
01/2013



Table des matières

1	À propos de cette notice d'utilisation	3
	1.1 Groupes cible	3
	1.2 Identification des remarques	3
	1.3 Remarque à propos de cette version linguistique	4
2	Informations produit	5
	2.1 Normes et réglementations	5
	2.2 Utilisation conforme	5
	2.2.1 Domaines d'application	5
	2.3 Description du produit	6
	2.3.1 Vue d'ensemble	6
	2.3.2 Composants compatibles	6
	2.3.3 Isolation acoustique	8
	2.3.4 Caractéristiques techniques	8
	2.4 Accessoires	9
3	Manipulation	10
	3.1 Informations pour le montage	10
	3.1.1 Conditions de montage	10
	3.1.2 Cotes de montage	11
	3.1.3 Outils nécessaires	11
	3.2 Montage	11
	3.2.1 Montage de l'élément pour WC	11
	3.2.2 Préparer les variantes de déclenchement en option	20
	3.2.3 Réglage du débit de chasse d'eau	21
	3.3 Nettoyage et maintenance	22
	3.4 Traitement des déchets	22

1 À propos de cette notice d'utilisation

Ce document est soumis aux droits d'auteur. Vous trouverez des informations complémentaires sur viega.com/legal.

1.1 Groupes cible

Les informations de cette notice s'adressent aux groupes de personnes suivants :

- chauffagistes et installateurs sanitaires professionnels et/ou personnel qualifié et formé
- plaquistes

Les personnes qui ne disposent pas de la formation ou qualification indiquée ci-dessus ne sont pas habilitées au montage, à l'installation et, le cas échéant, à la maintenance de ce produit. Cette restriction ne s'applique pas aux éventuelles remarques concernant l'utilisation.

Le montage des produits Viega doit être effectué dans le respect des règles techniques généralement reconnues et des notices d'utilisation Viega.

1.2 Identification des remarques

Les textes d'avertissement et de remarque sont en retrait par rapport au reste du texte et identifiés de manière spécifique par des pictogrammes.



DANGER !

Avertit d'éventuelles blessures mortelles.



AVERTISSEMENT !

Avertit d'éventuelles blessures graves.



ATTENTION !

Avertit d'éventuelles blessures.



REMARQUE !

Avertit d'éventuels dommages matériels.



Remarques et conseils supplémentaires.

1.3 Remarque à propos de cette version linguistique

La présente notice d'utilisation contient des informations importantes sur le choix du produit ou du système, le montage et la mise en service ainsi que sur l'utilisation conforme et, si nécessaire, sur les mesures de maintenance. Ces informations sur les produits, leurs caractéristiques et techniques d'application sont basées sur les normes actuellement en vigueur en Europe (par ex. EN) et/ou en Allemagne (par ex. DIN/DVGW).

Certains passages du texte peuvent faire référence à des dispositions techniques en Europe/Allemagne. Ces prescriptions s'appliquent comme recommandations pour d'autres pays dans la mesure où il n'y existe pas d'exigences nationales correspondantes. Les lois, standards, dispositions, normes nationaux pertinents et autres dispositions techniques prévalent sur les directives allemandes/européennes spécifiées dans cette notice : les informations fournies ici ne sont pas obligatoires pour d'autres pays et zones mais elles devraient, comme indiqué plus haut, être considérées comme aide.

2 Informations produit

2.1 Normes et réglementations

Les normes et réglementations mentionnées ci-dessous sont valables pour l'Allemagne ou bien l'Europe. Vous trouverez les réglementations nationales sur le site web respectif du pays sous :

- en français : viega.be/normes
- en flamand : viega.be/normen

Réglementations du paragraphe : Domaines d'application/Conditions de montage

Domaine de validité/remarque	Réglementation valable pour l'Allemagne
Murs maçonnés adaptés	EN 1996-1-1
Murs bétonnés adaptés	DIN 1045
Systèmes de support adaptés	DIN 18183

Réglementations du paragraphe : Isolation acoustique

Domaine de validité/remarque	Réglementation valable pour l'Allemagne
Exigences en matière d'isolation acoustique remplies	DIN 4109
Exigences en matière d'isolation acoustique remplies	DIN 4109 (addendum 2)
Exigences en matière d'isolation acoustique remplies	VDI 4100 SSt I-SSt II

2.2 Utilisation conforme

2.2.1 Domaines d'application

L'élément pour WC Viega Eco Plus avec capteur de siphon est adapté pour le montage dans les structures murales et les systèmes de cloison en respect des réglementations du paragraphe ↪ « *Réglementations du paragraphe : Domaines d'application/Conditions de montage* » à la page 5.

2.3 Description du produit

2.3.1 Vue d'ensemble

L'élément pour WC est doté des équipements suivants :

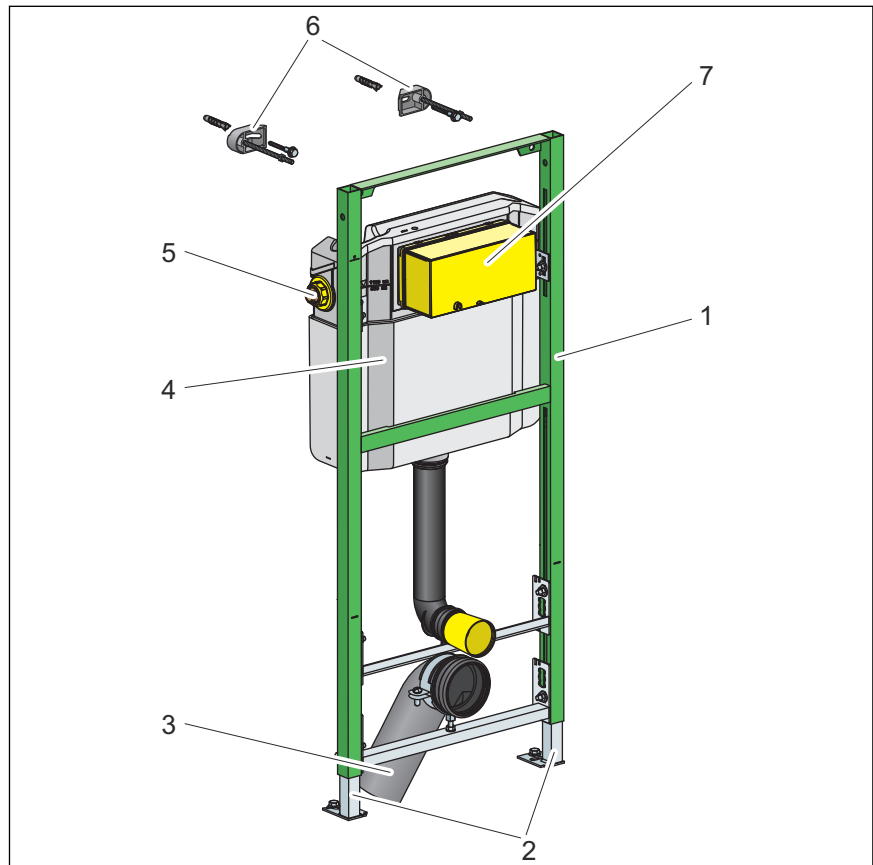

Fig. 1: Composants

- 1 - Élément pour WC Viegga Eco
- 2 - Pieds réglables
- 3 - Coude d'écoulement
- 4 - Réservoir de chasse d'eau encastré Viegga 2H
- 5 - Raccord d'eau
- 6 - Set de fixation (non fourni, modèle 8173)
- 7 - Cache de protection de la commande de chasse d'eau

2.3.2 Composants compatibles

L'élément pour WC est adapté pour les WC à poser, les WC pour bébés et les WC pour enfants.

L'élément pour WC peut être complété avec les composants compatibles suivants :

- Set de fixation (modèle 8173)
- Raccord set gros œuvre (modèle 8350.14)

Montez les composants conformément à la notice d'utilisation de chacun des composants.

Set gros œuvre - raccord

Le set gros œuvre est adapté pour le raccordement d'un déclenchement électrique. Le set gros œuvre comprend une gaine vide, un boîtier à parois creuses et le clip nécessaire. La gaine relie la boîte de dérivation pour mur creux avec le réservoir de chasse d'eau encastré.

Plaques de commande compatibles

Produit	Désignation	Modèle
Standard	Plaque de commande standard 1	8180.1
Visign for Style	Plaque de commande Visign for Style 10	8315.1
	Plaque de commande Visign for Style 11	8331.1
	Plaque de commande Visign for Style 12	8332.1
	Plaque de commande Visign for Style 12	8332.4
	Plaque de commande Visign for Style 13	8333.1
	Plaque de commande Visign for Style 14	8334.1
	Unité de base	8332.3
	Visign for More	Plaque de commande Visign for More 100
Plaque de commande Visign for More 101		8351.1
Plaque de commande Visign for More 102		8353.1
Plaque de commande Visign for More 103		8355.1
Plaque de commande Visign for More 104		8354.1
Visign for Care sensitive	Plaque de commande sensitive Visign for Care	8352.21
Visign for More sensitive	Plaque de commande sensitive Visign for More 100	230 V 8352.11
	Plaque de commande sensitive Visign for More 100	6,5 V 8352.12

Produit	Désignation	Modèle
Visign for Public	Plaque de commande sensitive Visign for More 103	230 V 8355.11
	Plaque de commande sensitive Visign for More 103	6,5 V 8355.12
	Plaque de commande Visign for Public 1	8326.1
	Plaque de commande Visign for Public 2	8327.1
	Plaque de commande Visign for Public 5	8326.16
	Plaque de commande Visign for Public 6	8326.15
	Commande à distance Visign for Public 1	8326.21
	Plaque de recouvrement Visign for Public	8326.9

2.3.3 Isolation acoustique

L'élément pour WC est conforme aux exigences en matière d'isolation acoustique mentionnées au paragraphe ↗ « *Réglementations du paragraphe : Isolation acoustique* » à la page 5.

2.3.4 Caractéristiques techniques

Débit de chasse d'eau

Petit débit	Réglage d'usine	env. 3 l
	Plage de réglage	env. 3-4 l
Grand débit	Réglage d'usine	env. 6 l
	Plage de réglage	env. 6-9 l

2.4 Accessoires

Accessoires nécessaires

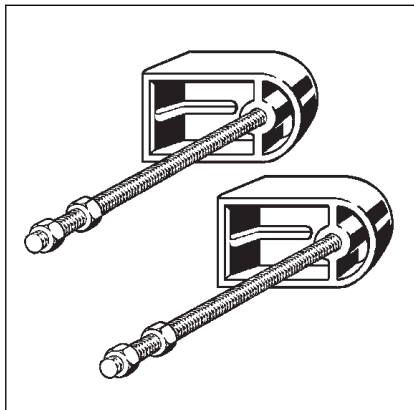

Pour la fixation, vous avez besoin du kit de fixation modèle 8173.

3 Manipulation

3.1 Informations pour le montage

3.1.1 Conditions de montage

Murs adaptés

L'élément pour WC Viega est adapté pour le montage sur les structures murales et les systèmes de cloison en respect des réglementations du paragraphe ↪ « *Réglementations du paragraphe : Domaines d'application/Conditions de montage* » à la page 5.

L'élément pour WC ne peut être monté que sur des pans de mur plans.

Hauteur de construction

Pour la hauteur de construction, la hauteur du bord supérieur du sol fini doit être respectée.

Profondeur d'encastrement

La profondeur d'encastrement peut se situer entre 130 mm et 200 mm.

Cuvette de WC

L'élément pour WC ne peut être utilisé qu'en combinaison avec des WC au sol, des WC pour bébés et des WC pour enfants.

Commande

L'élément pour WC peut être complété avec une commande à distance Visign for Public1 (modèle 8326.21) ou avec un déclenchement électrique (modèle 8350.31 ou 8350.32). La variante de déclenchement sélectionnée doit être préparée avant de procéder à l'habillage et au carrelage de l'élément pour WC.

Pour la préparation de la commande à distance Visign for Public1, la gaine correspondante est nécessaire (fournie avec la commande à distance).

3.1.2 Cotes de montage

Dimensions

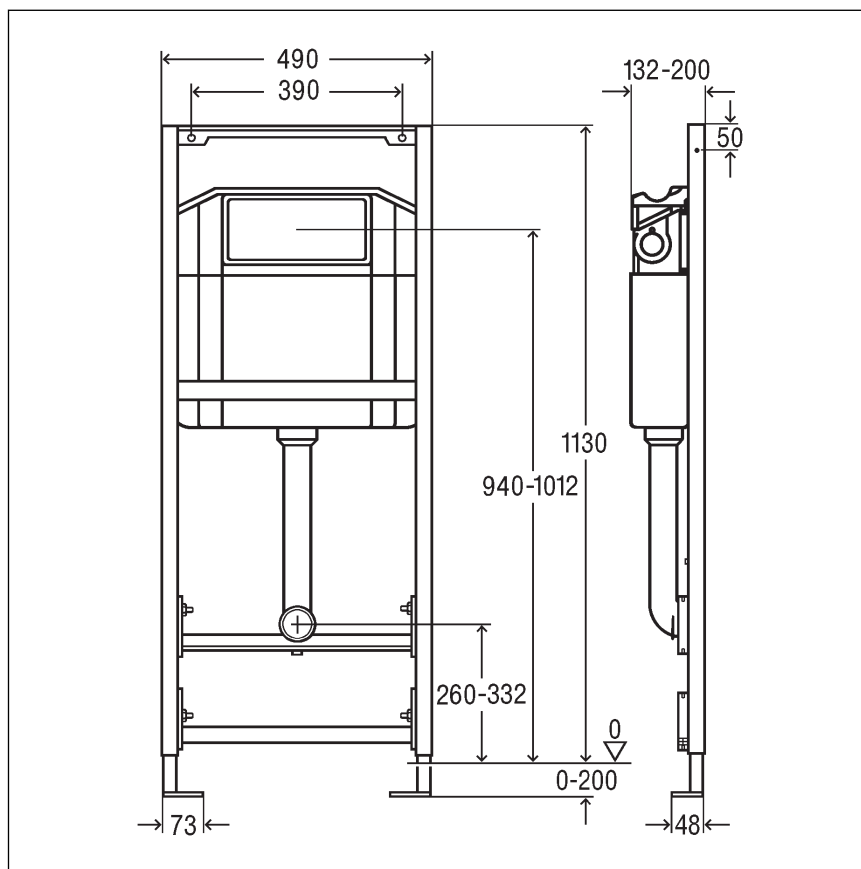

3.1.3 Outils nécessaires

Pour le montage de l'élément WC, les outils suivants sont requis :

- Perceuse avec foret de 10 mm
- cliquet avec douilles : 13 mm / 17 mm
- clé plate double ou polygonale : 13 mm / 17 mm / 19 mm

3.2 Montage

3.2.1 Montage de l'élément pour WC



Murs maçonnés et bétonnés

Lors du montage de plusieurs éléments pour WC avec une distance de > 490 mm, il convient d'utiliser une console intermédiaire (modèle 8165). Observez la notice d'utilisation de la console intermédiaire lors du montage.

Mur maçonné

Variante 1 – avec écoulement variable

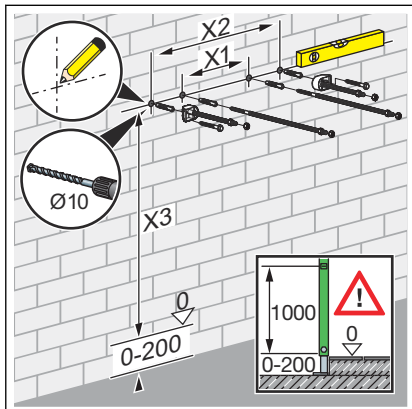

► Déterminer et marquer les points de fixation.

- X1 : 390 mm (modèle 8180.73)
- X2 : 440 mm (modèle 8173)
- X3 : 1110 mm

► Percer les trous (10 mm).

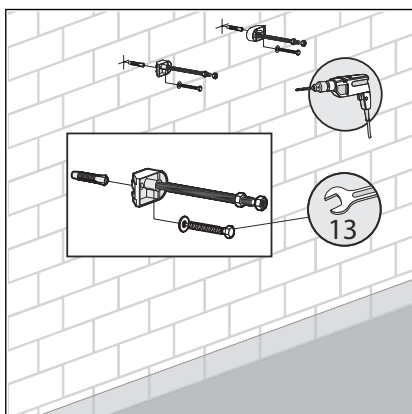

► Fixer le set de fixation à l'aide de la clé plate (clé de 13).

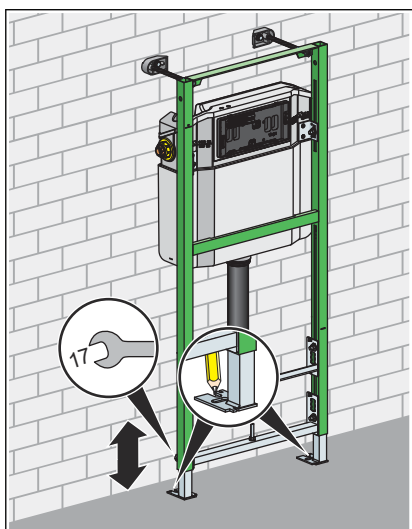

► Ajuster la hauteur des pieds à l'aide de la clé plate (clé de 17).

► Marquer les points de fixation au sol.

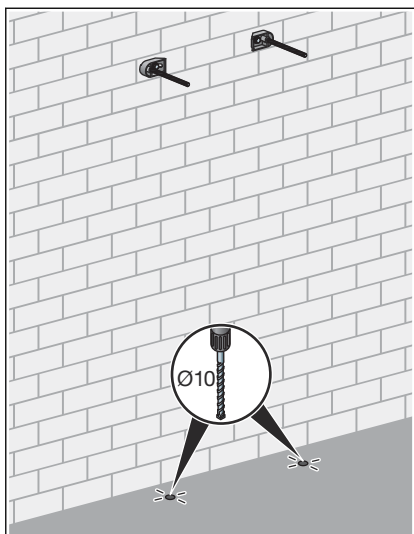

- Retirer l'élément pour WC et percer les trous dans le sol.

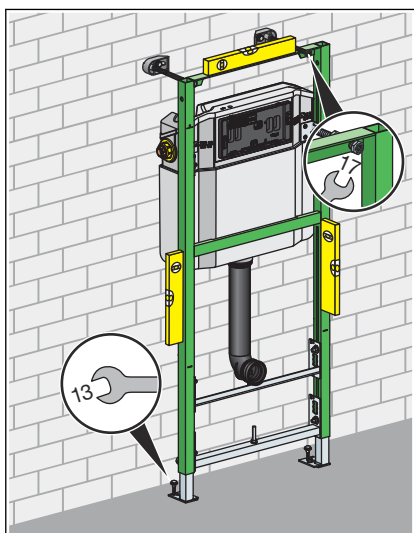

- Ajuster l'élément pour WC par rapport au témoin d'alignement.
- Régler la profondeur d'encastrement (132 à 200 mm) de l'élément pour WC à l'aide de la clé plate (clé de 17).
- Fixer l'élément pour WC au sol à l'aide de la clé plate (clé de 13) et des chevilles et vis fournies.

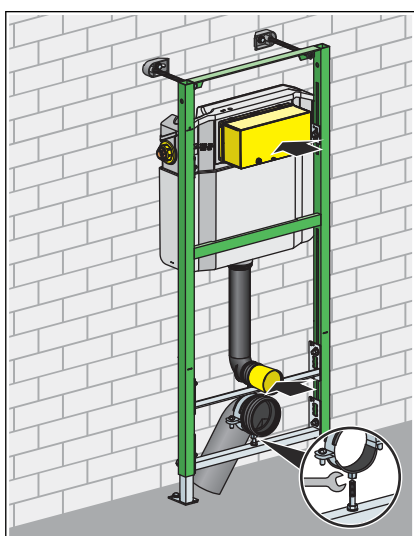

- Mettre en place le cache de protection de la commande de chasse d'eau.
- Monter le collier sur le filet (clé de 13).
- Fixer le coude d'écoulement dans le collier.

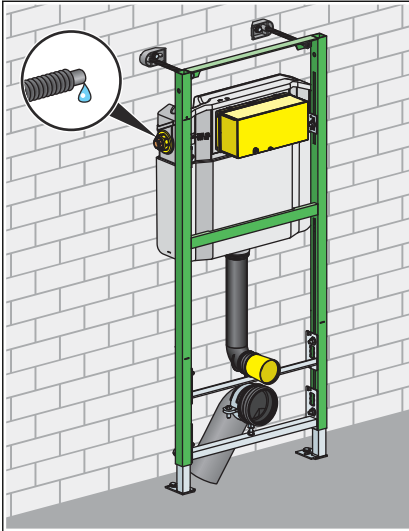

- Réaliser le raccordement à l'eau.

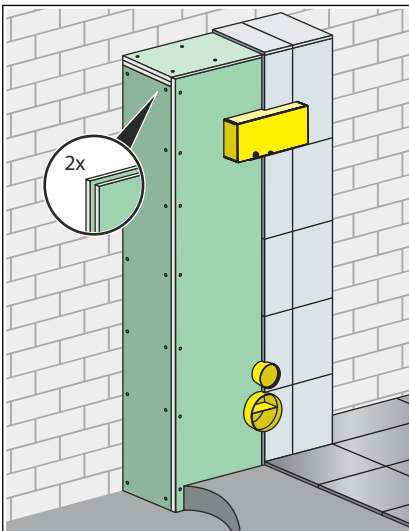

- Réaliser l'habillage double (2 x 12,5 mm) de l'élément pour WC avec des plaques d'habillage en placoplâtre imprégnées (modèle 8055.10).
- Monter le bouchon de protection.

Variante 2 – avec siphon de sol fixe

Comme la variante 1 jusqu'à la fixation au sol, puis comme suit :

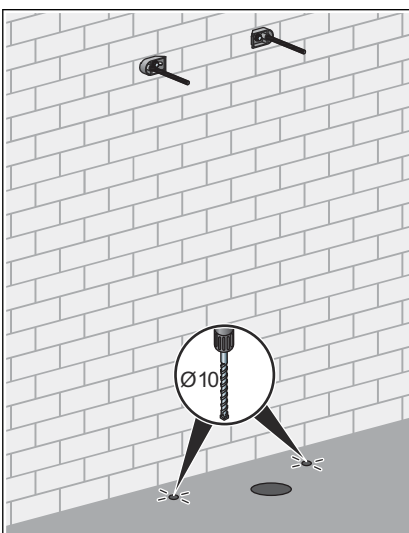

- Retirer l'élément pour WC et percer les trous dans le sol.
- Procéder à une traversée de plafond sur place pour raccorder l'eau.

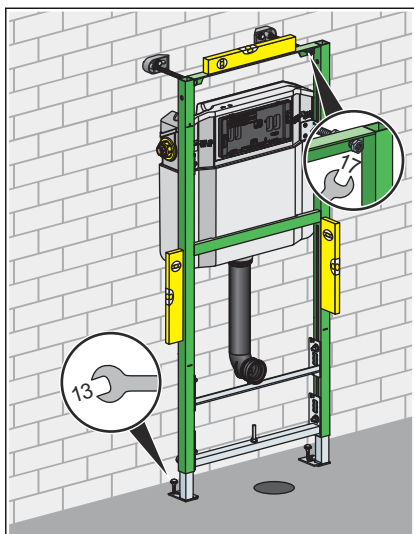

- Ajuster l'élément pour WC par rapport au témoin d'alignement.
- Régler la profondeur d'encastrement (132 à 200 mm) de l'élément pour WC à l'aide de la clé plate (clé de 17).
- Fixer l'élément pour WC au sol à l'aide de la clé plate (clé de 13) et des chevilles et vis fournies.

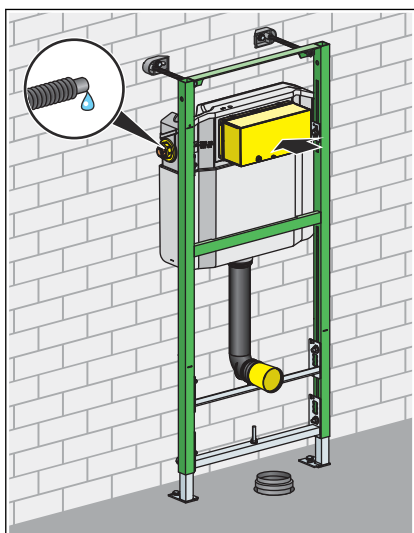

- Mettre en place le cache de protection de la commande de chasse d'eau.
- Fixer le vidage.
- Réaliser le raccordement à l'eau.

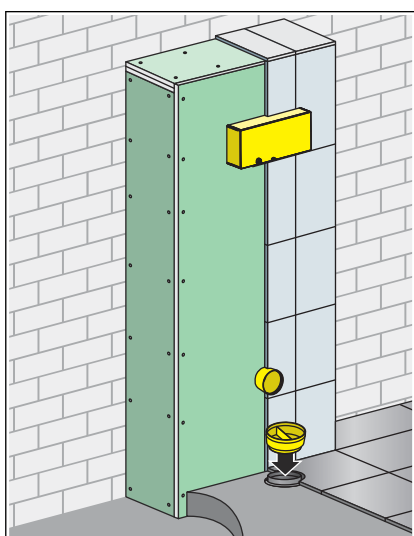

- Réaliser l'habillage double (2 x 12,5 mm) de l'élément pour WC avec des plaques d'habillage en placoplâtre imprégnées (modèle 8055.10).
- Monter le bouchon de protection.

Système de cloison sur place

Variante 1 – avec écoulement variable

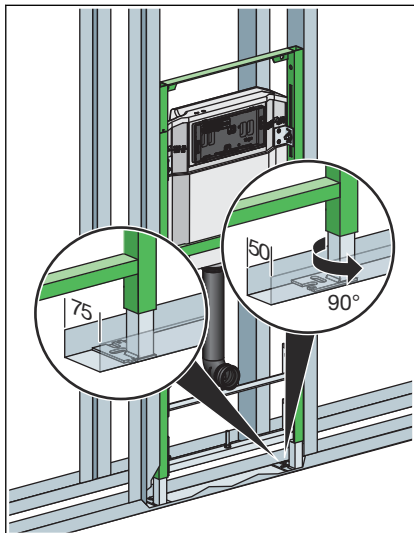

- Modification d'une profondeur de pied de 75 mm (prémontée) à 50 mm, si nécessaire.
- Extraire le pied et le tourner de 90°.

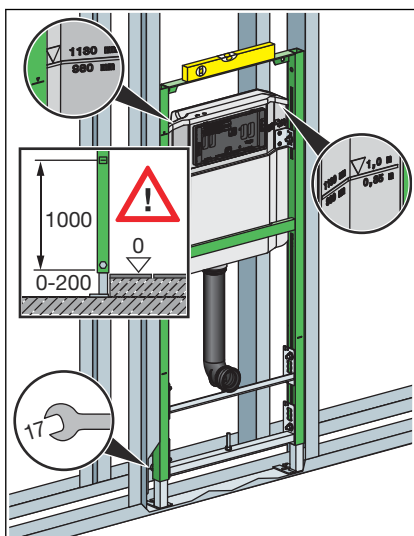

- Déterminer la hauteur de construction d'après le marquage du bord supérieur du sol fini indiqué par le client.
- Tirer l'élément pour WC vers le haut (témoin d'alignement) et l'ajuster.
- Serrer les pieds à l'aide de la clé plate (clé de 17).

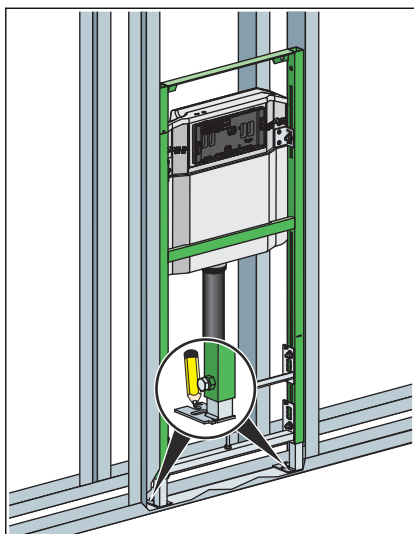

► Marquer les trous pour les supports de pied.

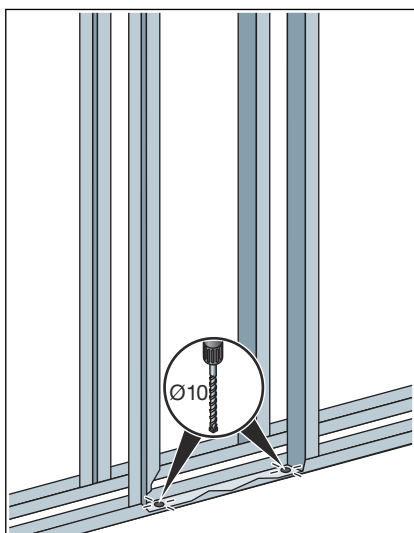

► Percer les trous.

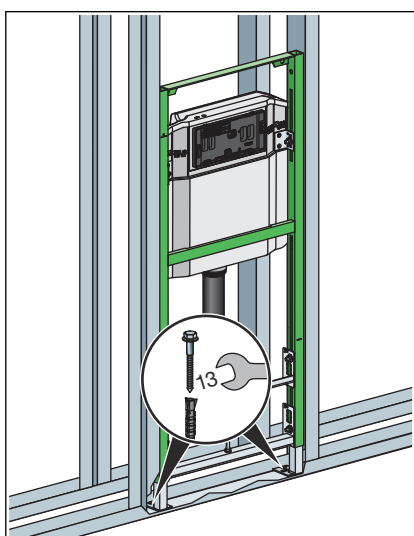

► Fixer l'élément pour WC au sol (clé de 13).

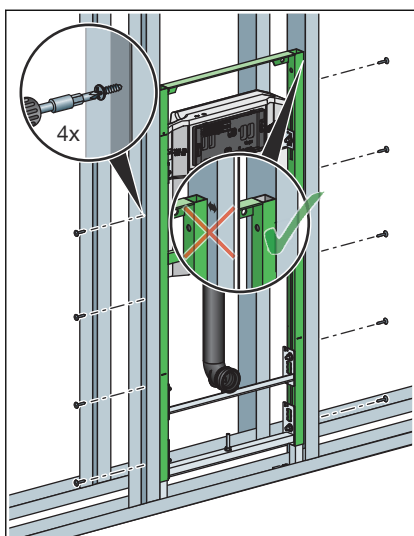

- Fixer l'élément pour WC dans le système de cloison à l'aide des vis fournies.

Relier l'élément pour WC à niveau avec le système de cloison.

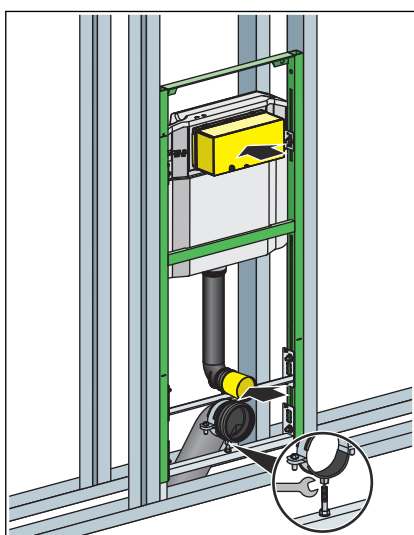

- Mettre en place le cache de protection de la commande de chasse d'eau.

- Monter le collier sur le filet (clé de 13).

- Fixer le coude d'écoulement dans le collier.

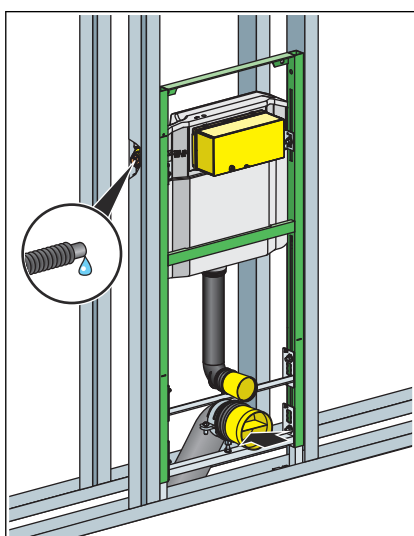

- Réaliser le raccordement à l'eau.

- Monter le bouchon de protection.

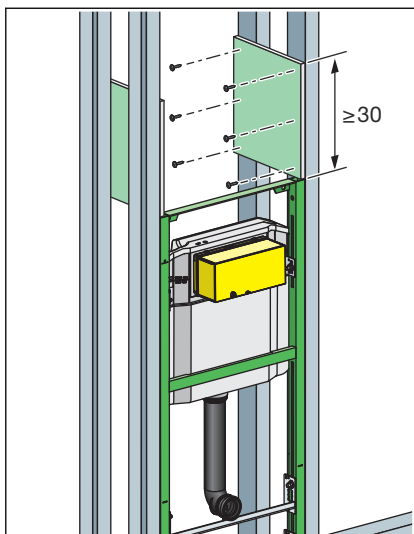

- Éclisser les profilés du système de cloison avec des bandes de plaque (≥ 30 cm).

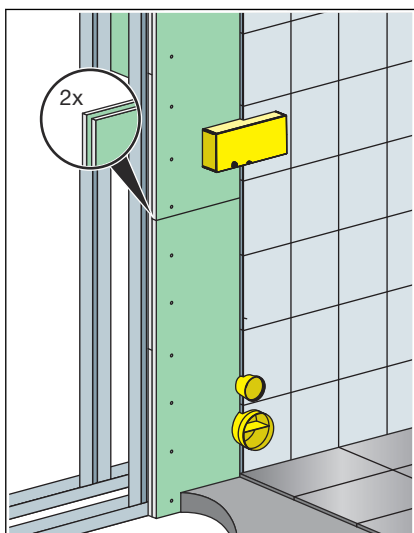

- Réaliser l'habillage double (2 x 12,5 mm) de l'élément pour WC avec des plaques d'habillage en placoplâtre imprégnées (modèle 8055.10).

Variante 2 – avec siphon de sol fixe

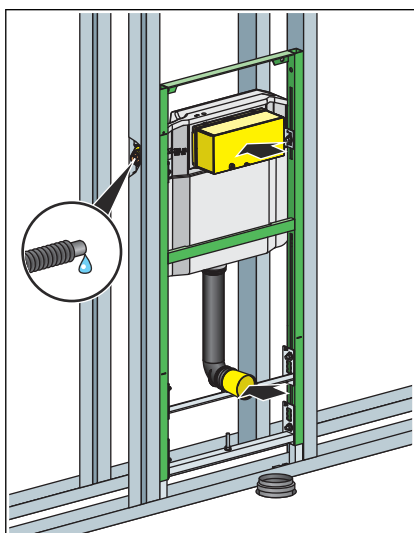

Comme la variante 1 jusqu'à la fixation de l'écoulement, puis comme suit :

- Procéder à une traversée du sol sur place.
- Mettre en place le cache de protection de la commande de chasse d'eau.
- Fixer le vidage.
- Réaliser le raccordement à l'eau.

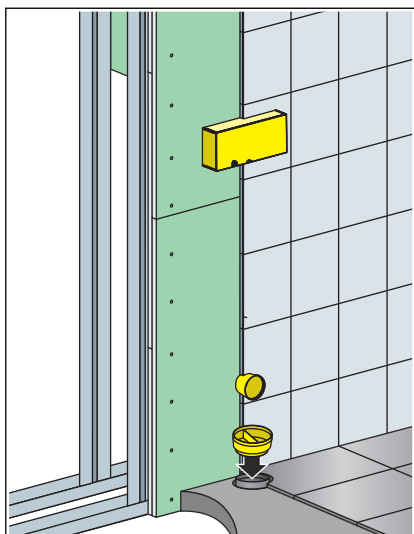

- Réaliser l'habillage double (2 x 12,5 mm) de l'élément pour WC avec des plaques d'habillage en placoplâtre imprégnées (modèle 8055.10).
- Monter le bouchon de protection.

3.2.2 Préparer les variantes de déclenchement en option

Préparer la commande à distance

Pour la préparation de la commande à distance Visign for Public1(modèle 8326.21) la gaine correspondante est nécessaire (fournie avec la commande à distance).

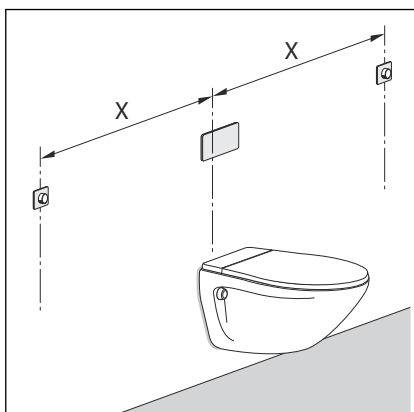

- Faire passer la gaine vide depuis le boîtier à parois creuses jusqu'au réservoir de chasse d'eau encastré.

Écart entre la commande à distance et le réservoir de chasse d'eau (x)

- min. 1,0 m
- max. 1,7 m

Préparer le déclenchement électrique

Pour la préparation du déclenchement électrique (modèle 8350.31 ou modèle 8350.32), la gaine vide correspondante est nécessaire (non contenue dans le matériel fourni avec le déclenchement électrique).

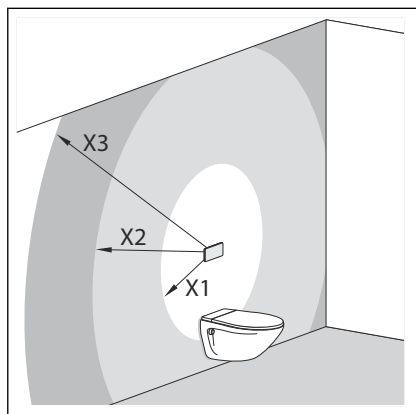

- Faire passer la gaine vide depuis l'actionneur ou le bouton-poussoir dans le réservoir de chasse d'eau afin de relier la boîte encastrée et le réservoir de chasse d'eau encastré.

Positionnement du bloc d'alimentation du réservoir de chasse d'eau

- X1 = max. 0,75 m
- X2 = max. 2,75 m avec un câble de rallonge, 1 x réf. 628 505
- X3 = max. 4,75 m avec deux câbles de rallonge, 2 x réf. 628 505

3.2.3 Réglage du débit de chasse d'eau



Un deuxième déclenchement immédiat de la chasse d'eau est possible avec le réglage d'origine du débit.

Petit débit

L'élément pour WC est réglé d'origine sur un petit débit d'env. 3 l. Le petit débit de chasse d'eau est réglable en continu d'env. 3 l à env. 4 l.

- Démontez la soupape d'évacuation du réservoir de chasse d'eau encastré.
- Faire glisser le curseur sur le côté du tube de trop-plein jusqu'au petit débit souhaité :

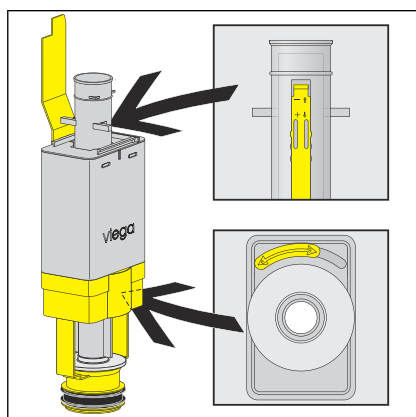

- Position supérieure : env. 3 l
- Position inférieure : env. 4 l

Grand débit

L'élément pour WC est réglé d'origine sur un grand débit d'env. 6 l. Le grand débit est réglable en continu d'env. 6 l à env. 9 l.

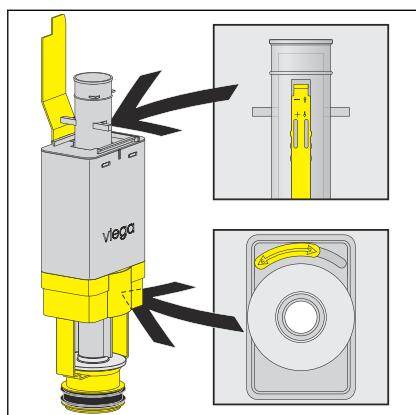

- Démonter la soupape d'évacuation du réservoir de chasse d'eau encastré.
- Faire glisser le curseur situé en-dessous de la soupape d'évacuation jusqu'au grand débit souhaité :
 - À gauche : env. 6 l
 - À droite : env. 9 l

3.3 Nettoyage et maintenance

Nettoyage et maintenance du réservoir de chasse d'eau encastré

Le réservoir de chasse d'eau encastré est sollicité en permanence de manière mécanique, chimique et physique. C'est pourquoi les composants doivent être nettoyés en cas de besoin et les joints de la soupape d'évacuation et du robinet flotteur doivent être renouvelés.

Dans les zones ou les régions où la dureté de l'eau est très élevée en raison d'un taux élevé de chlorure de calcium ou de magnésium, des dépôts de calcaire au niveau des soupapes d'alimentation et d'évacuation peuvent apparaître. Selon l'importance des dépôts, les soupapes doivent être remplacées.

3.4 Traitement des déchets

Trier le produit et l'emballage selon les groupes de matériaux respectifs (par ex. papier, métaux, matières plastiques ou métaux non ferreux) et les mettre au rebut conformément à la législation nationale applicable.



Viega Belgium sprl

info@viega.be

viega.be

BEfr • 2022-08 • VPN170213

