

Notice d'utilisation

Ressort à gaz ≤ 28 kg



uniquement en combinaison avec l'élément pour WC Prevista
Dry 8521.32,
pour les cuvettes jusqu'à ≤ 28 kg

Modèle
8570.51

Année de fabrication (à partir de)
03/2019

viega

Table des matières

1	À propos de cette notice d'utilisation	3
1.1	Groupes cible	3
1.2	Identification des remarques	3
1.3	Remarque à propos de cette version linguistique	4
2	Informations produit	5
2.1	Utilisation conforme	5
2.1.1	Domaines d'application	5
3	Manipulation	6
3.1	Montage	6
3.1.1	Remplacement du ressort à gaz	6
3.1.2	Préparation du ressort à gaz pour la mise au rebut	7
3.2	Traitement des déchets	9

1 À propos de cette notice d'utilisation

Ce document est soumis aux droits d'auteur. Vous trouverez des informations complémentaires sur viega.com/legal.

1.1 Groupes cible

Les informations de cette notice s'adressent aux groupes de personnes suivants :

- chauffagistes et installateurs sanitaires professionnels et/ou personnel qualifié et formé

Les personnes qui ne disposent pas de la formation ou qualification indiquée ci-dessus ne sont pas habilitées au montage, à l'installation et, le cas échéant, à la maintenance de ce produit. Cette restriction ne s'applique pas aux éventuelles remarques concernant l'utilisation.

Le montage des produits Viega doit être effectué dans le respect des règles techniques généralement reconnues et des notices d'utilisation Viega.

1.2 Identification des remarques

Les textes d'avertissement et de remarque sont en retrait par rapport au reste du texte et identifiés de manière spécifique par des pictogrammes.



DANGER !

Avertit d'éventuelles blessures mortelles.



AVERTISSEMENT !

Avertit d'éventuelles blessures graves.



ATTENTION !

Avertit d'éventuelles blessures.



REMARQUE !

Avertit d'éventuels dommages matériels.



Précisions et conseils supplémentaires.

1.3 Remarque à propos de cette version linguistique

La présente notice d'utilisation contient des informations importantes sur le choix du produit ou du système, le montage et la mise en service ainsi que sur l'utilisation conforme et, si nécessaire, sur les mesures de maintenance. Ces informations sur les produits, leurs caractéristiques et techniques d'application sont basées sur les normes actuellement en vigueur en Europe (par ex. EN) et/ou en Allemagne (par ex. DIN/DVGW).

Certains passages du texte peuvent faire référence à des dispositions techniques en Europe/Allemagne. Ces prescriptions s'appliquent comme recommandations pour d'autres pays dans la mesure où il n'y existe pas d'exigences nationales correspondantes. Les lois, standards, dispositions, normes nationaux pertinents et autres dispositions techniques prévalent sur les directives allemandes/européennes spécifiées dans cette notice : les informations fournies ici ne sont pas obligatoires pour d'autres pays et zones mais elles devraient, comme indiqué plus haut, être considérées comme aide.

2 Informations produit

2.1 Utilisation conforme

2.1.1 Domaines d'application

Le ressort à gaz est adapté uniquement pour l'élément pour WC Pre-vista Dry réglable en hauteur (modèle 8521.32). Le ressort à gaz sert au levage et à l'abaissement de cuvettes de WC jusqu'à 28 kg.

3 Manipulation

3.1 Montage

3.1.1 Remplacement du ressort à gaz

En cas de défaut, le modèle remplace le ressort à gaz monté.



REMARQUE ! **Risque d'endommagement de la plaque de recouvrement !**

Si la hauteur du bord supérieur du sol fini s'avère plus élevée que prévue, la plaque de recouvrement risque de buter contre celui-ci. Afin d'éviter que la plaque bute contre le bord, limiter l'abaissement du WC (de 20 mm au max.) :

- Installer au maximum 5 rondelles d'écartement de 4 mm chacune sur la tige de piston du ressort à gaz.

Conditions :

- La cuvette de WC se trouve en position inférieure.
- Les composants suivants sont démontés :
 - Cuvette de WC
 - Plaque de recouvrement
 - Bouton de déclenchement/déclenchement hydraulique
 - Cadre de recouvrement
- Démontez le ressort à gaz en desserrant les vis à six pans creux de 5 mm du haut et du bas.

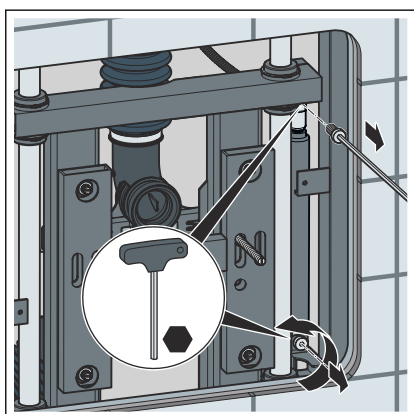

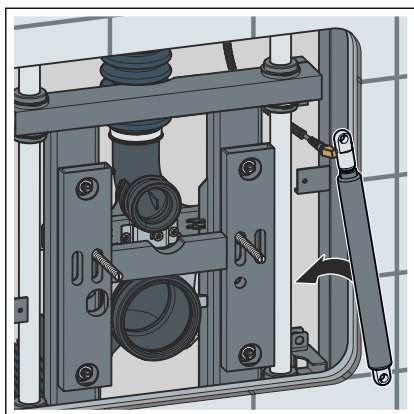

- Mettre en place le nouveau ressort à gaz.

REMARQUE ! Le cas échéant, installer au maximum 5 rondelles d'écartement de 4 mm chacune sur la tige de piston du ressort à gaz.

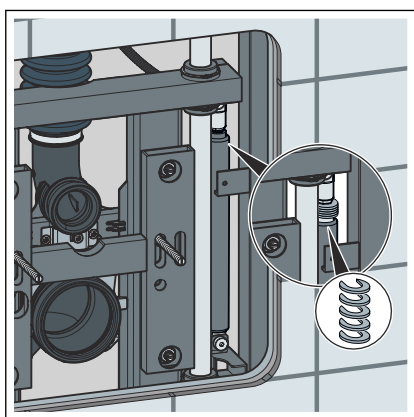

- Placer le nombre correspondant de rondelles d'écartement sous la tige de piston du ressort à gaz.
- Fixer le ressort à gaz à l'aide des vis à six pans creux.

Remontage des composants suivants :

- Cadre de recouvrement
- Bouton de déclenchement/déclenchement hydraulique
- Plaque de recouvrement
- Cuvette de WC

3.1.2 Préparation du ressort à gaz pour la mise au rebut



AVERTISSEMENT ! Haute pression

Le gaz dans le ressort à gaz est sous haute pression. Lors du perçage, il existe un risque de blessures dû à la projection d'éclats métalliques et d'huile.

- Portez un équipement de protection des yeux/du visage et des vêtements de protection.
- Assurez-vous que personne ne se trouve dans la zone de danger devant et derrière la tige de piston.
- Ne sectionnez pas les extrémités.
- Recouvrir le trou percé.
- N'utiliser en aucun cas un tour.

En cas de questions, veuillez vous adresser à votre centre de service Viega.

Purge du gaz et de l'huile

Le ressort à gaz doit être mis au rebut hors pression et sans huile ; à cet effet, percer le récipient en deux endroits.

- Déployer le ressort à gaz.

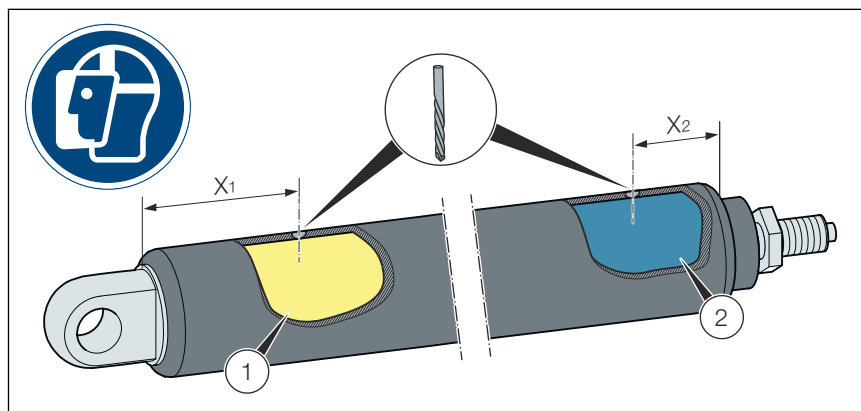

- 1 Huile
- 2 Gaz

Les points de perçage X1 et X2 varient selon le diamètre de la tige de piston et du vérin.

Diamètre (mm) tige de piston/vérin	X1 (mm)	X2 (mm)
8/19 ; 8/22 ; 10/22	30	20
8/28 ; 10/28 ; 14/28	35	40
10/40 ; 14/40	55	40

AVERTISSEMENT ! Le gaz dans le ressort à gaz est sous haute pression. Lors du perçage, il existe un risque de blessures dû à la projection d'éclats métalliques et d'huile.

- Percer doucement au niveau du point X2 avec un foret de 2–3 mm jusqu'à ce que le gaz s'échappe.
- Percer doucement au niveau du point X1 avec un foret de 2–3 mm jusqu'à ce que la pression se décharge et que l'huile soit accessible.
- Déverser l'huile dans un récipient adapté.
 - ☐ La tige de piston se déplace désormais facilement à la main. Si ce n'est pas le cas, répéter la procédure.
- Au besoin, scier le vérin métallique.
- Mettre au rebut les différents composants.

3.2 Traitement des déchets

Trier le produit et l'emballage selon les groupes de matériaux respectifs (par ex. papier, métaux, matières plastiques ou métaux non ferreux) et les mettre au rebut conformément à la législation nationale applicable.



Viega Belgium sprl

info@viega.be

viega.be

BEfr • 2022-08 • VPN190110

