

# Instrucciones de uso

## Profipress XL

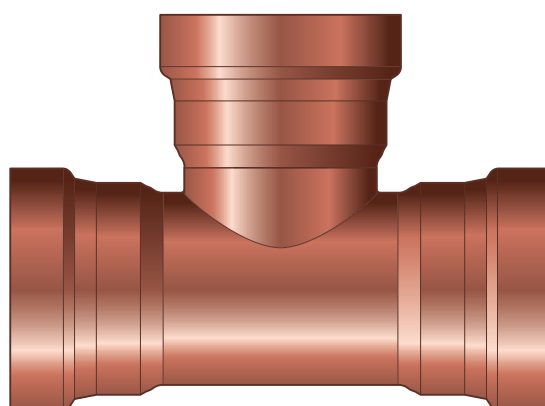
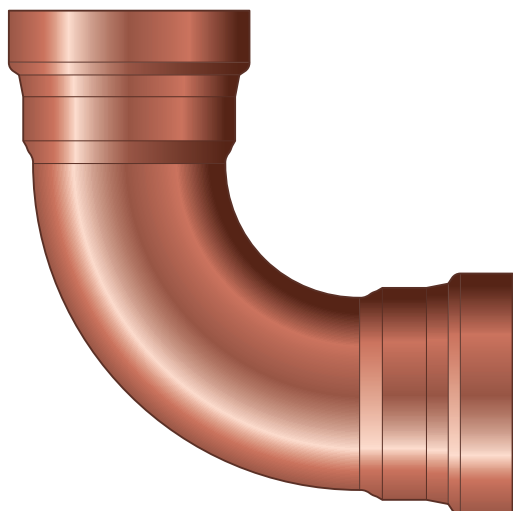
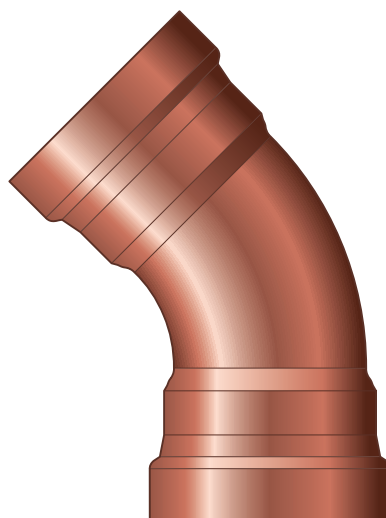
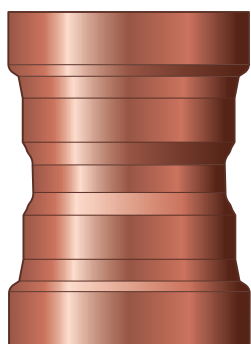

Sistema de conectores de prensado de cobre para tubos de cobre

Sistema  
Profipress XL

Año de construcción (desde)  
01/1998

**viega**

# Índice de contenido

<b>1</b>	<b>Sobre estas instrucciones de uso</b>	<b>3</b>
	1.1 Grupos objetivo	3
	1.2 Marcado de las indicaciones	3
	1.3 Nota sobre esta versión en español	4
<b>2</b>	<b>Información sobre el producto</b>	<b>5</b>
	2.1 Normas y normativas	5
	2.2 Uso previsto	7
	2.2.1 Ámbitos de aplicación	8
	2.2.2 Medios	9
	2.3 Descripción del producto	9
	2.3.1 Vista general	9
	2.3.2 Tubos	9
	2.3.3 Conectores de prensado	13
	2.3.4 Elementos de sellado	14
	2.3.5 Instalaciones con componentes de distintos materiales/tipos	16
	2.4 Información sobre el uso	17
	2.4.1 Corrosión	17
<b>3</b>	<b>Manejo</b>	<b>18</b>
	3.1 Transporte	18
	3.2 Almacenamiento	18
	3.3 Información sobre el montaje	18
	3.3.1 Información sobre el montaje	18
	3.3.2 Conexión equipotencial	19
	3.3.3 Recambio fiable de los elementos de sellado	19
	3.3.4 Distancias y espacio necesarios	20
	3.3.5 Herramientas necesarias	21
	3.4 Montaje	22
	3.4.1 Cambiar el elemento de sellado	22
	3.4.2 Acortar tubos	23
	3.4.3 Desbarbar tubos	24
	3.4.4 Prensar la unión	25
	3.4.5 Conexiones de brida	27
	3.4.6 Prueba de estanqueidad	32
	3.5 Mantenimiento	32
	3.6 Eliminación	33

# 1 Sobre estas instrucciones de uso

Este documento está protegido por derechos de autor. Más información en [viega.com/legal](http://viega.com/legal).

## 1.1 Grupos objetivo

La información de este manual de instrucciones está dirigida a profesionales del ámbito sanitario y de calefacción y a personal especializado debidamente formado.

No está permitido que se encarguen del montaje, de la instalación ni, si procediera, del mantenimiento de este producto personas que no tengan la formación o la cualificación mencionadas anteriormente. Esta limitación no se aplica a las indicaciones relativas al manejo.

Durante el montaje de los productos de Viega se deben respetar las normas técnicas generales reconocidas y las instrucciones de uso de Viega.

## 1.2 Marcado de las indicaciones

Los textos de advertencia y de indicación están separados del resto del texto y marcados con una serie de símbolos específicos.



### ¡PELIGRO!

Advierte del riesgo de sufrir lesiones mortales.



### ¡ADVERTENCIA!

Advierte del riesgo de sufrir lesiones graves.



### ¡ATENCIÓN!

Advierte del riesgo de sufrir lesiones.



### ¡AVISO!

Advierte del riesgo de que se produzcan daños materiales.



Indicaciones y consejos adicionales.

### 1.3 Nota sobre esta versión en español

Estas instrucciones de uso contienen información importante sobre el producto o el sistema elegido y sobre el montaje y la puesta en servicio del mismo, así como sobre su uso previsto y, si procediera, sobre las medidas de mantenimiento. Esta información sobre los productos, sobre sus características y sobre sus técnicas de aplicación está basada en las normas vigentes actualmente en Europa (p. ej., las normas EN) y/o en Alemania (p. ej., las normas DIN/DVGW).

Algunos fragmentos del texto pueden hacer referencia a especificaciones técnicas europeas/alemanas. Estas especificaciones deben considerarse recomendaciones en países en los que no existan requisitos nacionales equivalentes. La legislación, los estándares, la normativa, las especificaciones y las normas nacionales correspondientes, así como otras especificaciones técnicas, tendrán prioridad sobre las directrices alemanas/europeas que figuran en este manual: la información que se facilita en el mismo no es vinculante para otros países y regiones y debe considerarse, como ya se ha mencionado, como información de apoyo.

## 2 Información sobre el producto

### 2.1 Normas y normativas

Las normas y normativas que figuran a continuación se aplican en Alemania/Europa. La regulación nacional equivalente se puede consultar en la página web del país que corresponda, en [viEGA.es/normas](http://viEGA.es/normas).

#### Normativas del apartado: Uso previsto

Ámbito de aplicación / aviso	Normativa vigente en Alemania
Creación de instalaciones de agua sanitaria	DIN 1988-200
Creación de instalaciones de agua sanitaria	EN 806-2
Normativa sobre la selección de materiales	DIN EN 12502-1
Normativa sobre la selección de materiales	Metall-Bewertungsgrundlage (UBA)

#### Normativas del apartado: Ámbitos de aplicación

Ámbito de aplicación / aviso	Normativa vigente en Alemania
Planificación, montaje, funcionamiento y mantenimiento de instalaciones de extinción de incendios	DIN 14462
Planificación, realización, manejo y mantenimiento de instalaciones de agua sanitaria	DIN EN 1717
Planificación, realización, manejo y mantenimiento de instalaciones de agua sanitaria	DIN 1988
Planificación, realización, manejo y mantenimiento de instalaciones de agua sanitaria	VDI/DVGW 6023
Planificación, realización, manejo y mantenimiento de instalaciones de agua sanitaria	Trinkwasserverordnung (TrinkwV)

**Normativas del apartado: Medios**

Ámbito de aplicación / aviso	Normativa vigente en Alemania
Compatibilidad con agua sanitaria	DIN 1988-200
Compatibilidad con agua sanitaria	EN 806-2
Compatibilidad con el agua de calefacción de instalaciones de calefacción de agua caliente y bomba	VDI-Richtlinie 2035, hoja 1 y hoja 2

**Normativas del apartado: Tubos**

Ámbito de aplicación / aviso	Normativa vigente en Alemania
Tubos de cobre homologados	DIN EN 1057
Homologación de los conectores de prensado para la utilización con tubos de cobre	DVGW-Arbeitsblatt GW 392

**Normativas del apartado: Elementos de sellado**

Ámbito de aplicación / aviso	Normativa vigente en Alemania
Ámbito de aplicación del elemento de sellado de EPDM ■ Calefacción	DIN EN 12828

**Normativas del apartado: Corrosión**

Ámbito de aplicación / aviso	Normativa vigente en Alemania
Normativa para la protección anti-corrosión externa	DIN EN 806-2
Normativa para la protección anti-corrosión externa	DIN 1988-200
Normativa para la protección anti-corrosión externa	DKI-Informationsdruck i. 160
Creación de instalaciones de agua sanitaria	DIN 1988-200
Creación de instalaciones de agua sanitaria	DIN EN 806-2
Normativa sobre la selección de materiales	DIN EN 12502-1

**Normativas del apartado: Almacenamiento**

Ámbito de aplicación / aviso	Normativa vigente en Alemania
Requisitos aplicables al almacenamiento de materiales	DIN EN 806-4, capítulo 4.2

**Normativas del apartado: Realización de conexiones de bridas**

Ámbito de aplicación / aviso	Normativa vigente en Alemania
Cualificación del personal para el montaje de las conexiones de bridas	VDI-Richtlinie 2290
Determinación de los pares de apriete	DIN EN 1591-1

**Normativas del apartado: Prueba de estanqueidad**

Ámbito de aplicación / aviso	Normativa vigente en Alemania
Realización de la prueba en sistemas ya listos, pero no cubiertos todavía	DIN EN 806-4
Prueba de estanqueidad en instalaciones de agua	ZVSHK-Merkblatt: "Dichtheitsprüfungen von Trinkwasserinstallationen mit Druckluft, Inertgas oder Wasser"

**Normativas del apartado: Mantenimiento**

Ámbito de aplicación / aviso	Normativa vigente en Alemania
Manejo y mantenimiento de instalaciones de agua sanitaria	DIN EN 806-5

## 2.2 Uso previsto



El sistema de conectores de prensado es adecuado para la construcción de instalaciones de agua sanitaria de acuerdo con las directrices aplicables, teniendo en cuenta la selección de materiales según las directrices aplicables y según las bases de evaluación para materiales metálicos en contacto con agua sanitaria de la Agencia Federal de Medio Ambiente (UBA), véase  «Normativas del apartado: Uso previsto» en la página 5. Si lo utiliza para otros ámbitos de aplicación y si tiene alguna duda sobre la selección correcta de materiales, póngase en contacto con Viega.

## 2.2.1 Ámbitos de aplicación

El sistema de conectores de prensado está diseñado para una presión nominal PN 16.

Su uso es posible, entre otras, en las siguientes áreas:

- Instalaciones de agua sanitaria
- Instalaciones industriales y de calefacción
- Instalaciones de extinción de incendios, véase ↗ «Normativas del apartado: Ámbitos de aplicación» en la página 5
  - húmedo
- Instalación solar con colectores planos
- Instalaciones solares con colectores de tubos de vacío (solo con elemento de sellado de FKM)
- instalaciones de aire comprimido
- instalaciones de suministro de calefacción a distancia en circuitos secundarios
- Instalaciones de vapor de presión baja (solo con elemento de sellado de FKM)
- Conductos para agua refrigerante (circuito cerrado)

Para más información sobre los ámbitos de aplicación de los elementos de sellado, véase ↗ Capítulo 2.3.4 «Elementos de sellado» en la página 14.

### Instalación de agua sanitaria

Durante la planificación, la realización, el manejo y el mantenimiento de instalaciones de agua sanitaria se deben respetar las directrices aplicables, véase ↗ «Normativas del apartado: Ámbitos de aplicación» en la página 5.

### Mantenimiento

Informe a su cliente o al operador de la instalación de agua sanitaria de que se debe hacer un mantenimiento periódico de la misma, véase ↗ «Normativas del apartado: Ámbitos de aplicación» en la página 5.

### Elemento de sellado

Para las instalaciones de agua sanitaria solo está homologado el elemento de sellado de EPDM. No se deben utilizar elementos de sellado de ningún otro tipo.



## 2.2.2 Medios

El sistema es adecuado, entre otros, para los siguientes medios:

Directrices aplicables: véase ↗ «Normativas del apartado: Medios» en la página 6.

- Agua sanitaria en relación con el material de los tubos, con excepción de los componentes (conectores de prensado, valvulerías, aparatos, etc.):
- Agua de calefacción para instalaciones de calefacción de agua caliente y bomba
- Aire comprimido según la especificación de los elementos de sellado utilizados
  - EPDM con concentración de aceite < 25 mg/m<sup>3</sup>
  - FKM con concentración de aceite ≥ 25 mg/m<sup>3</sup>
- Anticongelantes, aceites refrigerantes a concentraciones de hasta el 50 %
- Vapor en instalaciones de vapor de presión baja (solo con el elemento de sellado de FKM)

## 2.3 Descripción del producto

### 2.3.1 Vista general

El sistema de tubos está compuesto por conectores de prensado para tubos de cobre y por las herramientas de prensado adecuadas en cada caso.

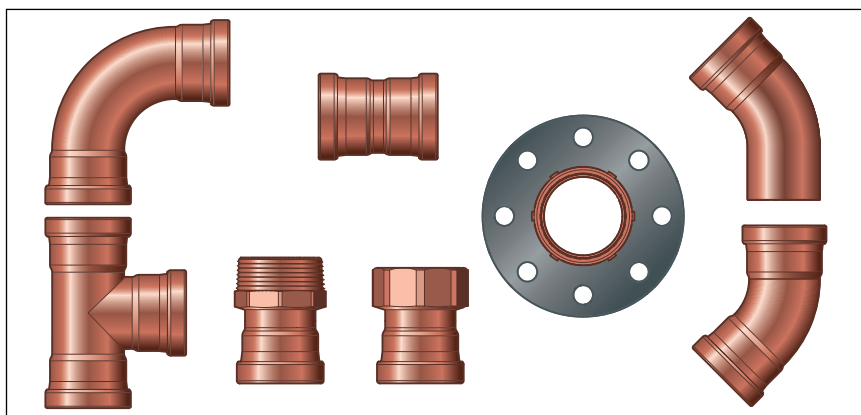

Fig. 1: Selección de gama Profipress XL

Los componentes del sistema están disponibles en los siguientes tamaños: d64,0 / 76,1 / 88,9 / 108,0.

### 2.3.2 Tubos

Se deben utilizar únicamente tubos de cobre que cumplan la normativa aplicable, véase ↗ «Normativas del apartado: Tubos» en la página 6:

En función del ámbito de aplicación (instalaciones de agua potable o de calefacción) están permitidos distintos grosores de pared.

#### Tubos de cobre homologados para instalaciones de agua potable

d x s [mm]	Caudal por metro de tubo [l/m]	Peso del tubo [kg/m]
64,0 x 2,0	2,83	3,47
76,1 x 2,0	4,08	4,14
88,9 x 2,0	5,66	4,86
108,0 x 2,5	8,33	7,37

#### Tubos de cobre homologados para instalaciones de calefacción

d x s [mm]	Caudal por metro de tubo [l/m]	Peso del tubo [kg/m]
64,0 x 2,0	2,83	3,47
76,1 x 2,0	4,08	4,14
88,9 x 2,0	5,66	4,86
108,0 x 2,5	8,33	7,37

#### Conector de prensado Profipress en combinación con el tubo de acero inoxidable 1.4520

Los conectores de prensado Profipress son combinables con el tubo de acero inoxidable 1.4520 de Viega. El tubo de acero inoxidable 1.4520 no está homologado para instalaciones de agua sanitaria y gas.



### Protección contra la corrosión exterior en ambientes húmedos: tubo de acero inoxidable 1.4520 con conectores de prensado Profipress de cobre

En ámbitos de aplicación en los que no se puede descartar la formación de condensación, como en circuitos de refrigeración cerrados o entornos húmedos, Viega recomienda usar conectores de prensado Sanpress y Sanpress Inox.

- al utilizar conectores de prensado Profipress de cobre en los ámbitos de aplicación antes mencionados, los puntos de unión entre el tubo de acero inoxidable 1.4520 y los conectores de prensado Profipress de cobre se deben proteger además con una cinta anticorrosión.
- al utilizar tubos de aislamiento de células cerradas, impermeabilizar cuidadosamente todos los rebordes y bordes cortados efectuando una adherencia adecuada.
- al utilizarlo para otros ámbitos de aplicación y si tiene alguna duda sobre la selección correcta de materiales, póngase en contacto con Viega.

#### Datos característicos del tubo de acero inoxidable 1.4520

d x s [mm]	Caudal por metro de tubo [l/m]	Peso del tubo [kg/m]
64,0 x 1,5	2,92	2,35

#### Tendido y fijación de las tuberías

Para fijar los tubos se deben utilizar únicamente abrazaderas para tubos con capas de insonorización internas.

Se deben respetar las normas generales de la técnica de fijación:

- las tuberías fijadas no se deben usar como sujeción para fijar otras tuberías ni otros componentes.
- no se deben utilizar escarpiadores.
- se debe respetar la distancia que corresponda con respecto a los conectores de prensado.
- se debe tener en cuenta la dirección de dilatación: se deben prever puntos fijos y móviles.

Las tuberías se deben fijar y separar del cuerpo constructivo de forma que no se puedan transmitir al cuerpo constructivo ni a otros componentes ruidos propagados por los cuerpos sólidos a consecuencia de cambios de longitud de origen térmico o de golpes de presión.

Se deben respetar las siguientes distancias de fijación:

### Distancia entre las abrazaderas para tubos

d [mm]	Distancia de fijación entre las abrazaderas para tubos [m]
64,0	4,00
76,1	4,25
88,9	4,75
108,0	5,00

### Dilatación longitudinal

Las tuberías se dilatan cuando se calientan. La dilatación térmica depende de los materiales. Los cambios de longitud provocan tensiones dentro de la instalación. Estas tensiones se deben compensar tomando las medidas adecuadas.

Han demostrado ser eficaces:

- los puntos fijos y móviles
- los tramos de compensación de dilataciones (ángulos)
- compensadores

### Coefficiente de dilatación térmica

Material	Coefficiente de dilatación térmica $\alpha$ [mm/mK]	Ejemplo: Dilatación longitudinal de tubos de longitud = 20 m y $\Delta T = 50$ K [mm]
Cobre	0,0166	16,6
Acero inoxidable 1.4520	0,0108	10,8

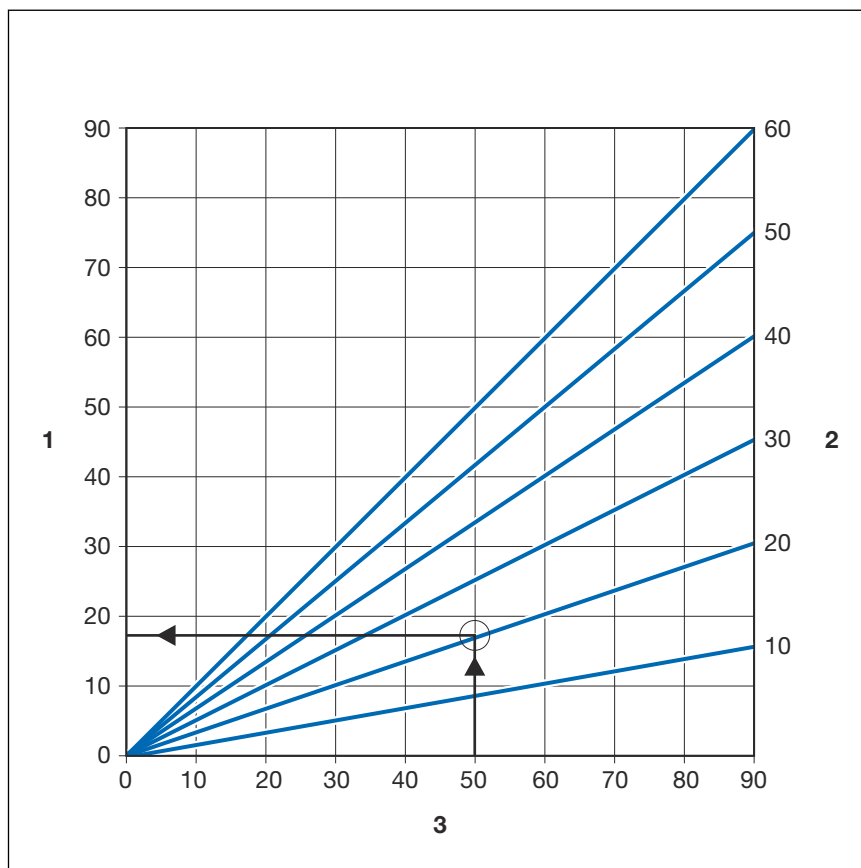

Fig. 2: Dilatación longitudinal de los tubos de cobre

- 1 - dilatación longitudinal  $\vec{\Delta}l$  [mm]
- 2 - longitud de tubo  $\vec{l}_0$  [m]
- 3 - diferencia de temperatura  $\vec{\Delta}\theta$  [K]

La dilatación longitudinal  $\Delta l$  se puede consultar en el diagrama o calcularse utilizando la siguiente fórmula:

$$\Delta l = \alpha \text{ [mm/mK]} \times L \text{ [m]} \times \Delta\theta \text{ [K]}$$

### 2.3.3 Conectores de prensado

Los conectores de prensado del sistema Profipress XL son de cobre.

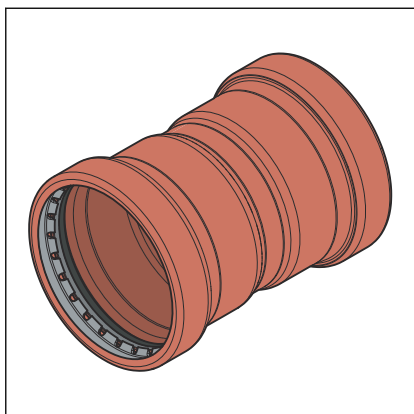
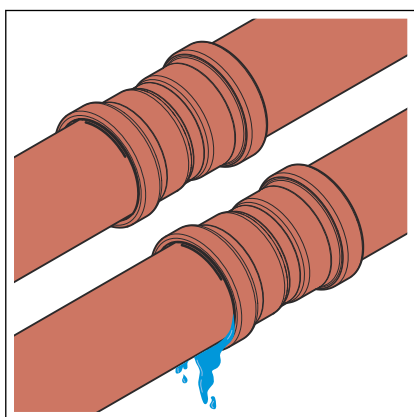

**Fig. 3: Conector de prensado**

Los conectores de prensado Profipress XL tienen en su acanaladura un anillo cortante, un anillo separador y un elemento de sellado. Cuando se hace el prensado, el anillo cortante penetra en el tubo y garantiza, así, una unión a presión.

Tanto durante la instalación como más adelante, durante el prensado, el anillo separador protege el elemento de sellado de forma que no sufra daños provocados por el anillo cortante.

### SC-Contur



**Fig. 4: SC-Contur**

Los conectores de prensado de Viega cuentan con el sistema SC-Contur. SC-Contur es una técnica de seguridad certificada por la DVGW y garantiza que el conector de prensado no es estanco cuando no está prensado. De este modo, durante la prueba de estanqueidad se detectan claramente las uniones que hayan quedado sin prensar por descuido.

Viega garantiza que durante la prueba de estanqueidad se detectan inmediatamente las uniones que hayan quedado sin prensar por descuido:

- Para pruebas de estanqueidad en húmedo en un rango de presiones de entre 0,1 y 0,65 MPa (1,0–6,5 bar)
- Para pruebas de estanqueidad en seco en un rango de presiones de entre 22 hPa y 0,3 MPa (22 mbar–3,0 bar)

## 2.3.4 Elementos de sellado

Los conectores de prensado están equipados de fábrica con elementos de sellado de EPDM. Para ámbitos de aplicación expuestos a temperaturas muy altas como, p. ej., instalaciones de suministro de calefacción a distancia o en instalaciones de vapor de presión baja, los conectores de prensado deben equiparse con elementos de sellado de FKM.

Los elementos de sellado se pueden diferenciar como se expone a continuación:

- Los elementos de sellado de EPDM son de color negro brillante.
- Los elementos de sellado de FKM son de color negro mate.

**Ámbito de aplicación del elemento de sellado de EPDM**

Ámbito de aplicación	Agua sanitaria	Calefacción	Instalaciones solares	Aire comprimido	Gases técnicos
Ámbito de aplicación	Todas las secciones del conducto	Instalación de calefacción de agua caliente y bomba	Circuito solar	Todas las secciones del conducto	Todas las secciones del conducto
Temperatura de funcionamiento [T <sub>máx</sub> ]	80 °C	95 °C	1)	60 °C	—
Presión de funcionamiento [P <sub>máx</sub> ]	—	1,6 MPa (16 bar)	0,6 MPa (6 bar)	1,6 MPa (16 bar)	—
Observaciones	Según las directrices aplicables <sup>3)</sup> P <sub>máx</sub> : 1,0 MPa T <sub>máx</sub> : 95 °C t <sub>máx</sub> : <60 min	Según las directrices aplicables <sup>1)</sup> T <sub>máx</sub> : 105 °C	Para colectores planos	Seco, contenido de aceite < 25 mg/m <sup>3</sup> 4)	2) 4)

1) véase ☞ «Normativas del apartado: Elementos de sellado» en la página 6

2) Es preciso consultar con Viega.

3) Véase ☞ «Normativas del apartado: Uso previsto» en la página 5

4) véase también el documento "Ámbitos de aplicación de los sistemas de instalación metálicos" en la página web de Viega

**Ámbito de aplicación del elemento de sellado de FKM**

Ámbito de aplicación	Suministro de calefacción a distancia	Instalaciones solares	Aire comprimido
Aplicación	Instalaciones de suministro de calefacción a distancia en circuitos secundarios	Circuito solar	Todas las secciones del conducto
Temperatura de funcionamiento [T <sub>máx</sub> ]	140 °C	1)	60 °C

1) Es preciso consultar con Viega.

2) véase también el documento "Ámbitos de aplicación de los sistemas de instalación metálicos" en la página web de Viega

Ámbito de aplicación	Suministro de calefacción a distancia	Instalaciones solares	Aire comprimido
Presión de funcionamiento [P <sub>máx</sub> ]	1,6 MPa (16 bar)	0,6 MPa (6 bar)	1,6 MPa (16 bar)
Observaciones	Para garantizar que el sistema se instale de acuerdo con las especificaciones de la compañía eléctrica, consulte con ésta antes de la instalación.	Para colectores tubulares de vacío <sup>2)</sup>	Seco <sup>2)</sup>

<sup>1)</sup> Es preciso consultar con Viega.

<sup>2)</sup> véase también el documento "*Ámbitos de aplicación de los sistemas de instalación metálicos*" en la página web de Viega



Los materiales de sellado del sistema de conectores de prensado están sometidos a un envejecimiento térmico, que depende de la temperatura del medio y del tiempo de funcionamiento. Cuanto mayor sea la temperatura del medio, más rápido avanzará el envejecimiento térmico del material de sellado. En el caso de condiciones de funcionamiento especiales, por ejemplo, sistemas industriales de recuperación de calor, es necesario comparar las especificaciones del fabricante del aparato con las especificaciones del sistema de conectores de prensado.

Antes de utilizar el sistema de conectores de prensado fuera de los ámbitos de aplicación descritos o en caso de duda sobre la elección correcta del material, póngase en contacto con Viega.

### 2.3.5 Instalaciones con componentes de distintos materiales/tipos

En las instalaciones de agua potable, los distintos metales pueden interferir unos con otros y provocar, p. ej., corrosión. Así, no se debe montar un tubo de cobre inmediatamente antes del tubo de acero galvanizado (visto en el sentido del flujo).



Esta norma se debe tener en cuenta en todas las instalaciones en las que se combinen tubos de cobre y de acero galvanizado.

Si tiene dudas sobre este tema, también puede ponerse en contacto con Viega.



## 2.4 Información sobre el uso

### 2.4.1 Corrosión

Las tuberías y las valvulerías montadas al aire en habitaciones no requieren, por norma general, una protección anticorrosión externa.

Se dan excepciones a esta norma en los siguientes casos:

- Contacto con materiales agresivos, como los que contienen nitritos o amonio
- En entornos corrosivos

Si es precisa una protección anticorrosión externa, se deben tener en cuenta las directrices aplicables, véase ↗ «*Normativas del apartado: Corrosión*» en la página 6.

## 3 Manejo

### 3.1 Transporte

Durante el transporte de los tubos se debe tener en cuenta lo siguiente:

- Los tubos no deben tenderse sobre los bordes de carga. La superficie podría sufrir daños.
- Los tubos deben estar asegurados durante el transporte. Si resbalaran, podrían doblarse.
- Es preciso asegurarse de que las cubiertas de protección de los extremos de los tubos no sufran daños y no retirarlas hasta inmediatamente antes del montaje. Los extremos de los tubos que hayan sufrido daños ya no deben pensarse.



Además, se debe tener en cuenta la información facilitada por el fabricante de los tubos.

### 3.2 Almacenamiento

Durante el almacenamiento se deben respetar los requisitos específicos que establecen las directrices aplicables; véase  «Normativas del apartado: Almacenamiento» en la página 7:

- los componentes se deben almacenar en un lugar limpio y seco
- los componentes no se deben almacenar apoyados directamente sobre el suelo
- para almacenar los tubos se deben prever por lo menos tres puntos de apoyo
- siempre que sea posible, los tubos de distintos tamaños se deben almacenar separados unos de otros  
si esto no fuera posible, se deben almacenar los tubos pequeños encima de los grandes



Además, se debe tener en cuenta la información facilitada por el fabricante de los tubos.

### 3.3 Información sobre el montaje

#### 3.3.1 Información sobre el montaje

##### Comprobar los componentes del sistema

Los componentes del sistema pueden haber sufrido daños durante el transporte y el almacenamiento.

- compruebe todas las piezas
- cambie los componentes que estén dañados
- los componentes dañados no se deben reparar
- no deben instalar los componentes que estén sucios

### 3.3.2 Conexión equipotencial



#### **¡PELIGRO!** **Peligros provocados por la corriente eléctrica**

Una descarga eléctrica puede provocar quemaduras y lesiones graves, o incluso la muerte.

Puesto que todos los sistemas de tubos son de metal y, por tanto, conductores de la electricidad, un contacto accidental con una pieza que esté bajo tensión puede provocar que todo el sistema de tubos y los componentes metálicos conectados al mismo (p. ej., radiadores) queden bajo tensión.

- Asegúrese de que los trabajos en los componentes eléctricos los lleven a cabo siempre técnicos electricistas especializados.
- Integre los sistemas de tuberías de metal siempre en la conexión equipotencial.



El encargado de montar la instalación eléctrica es el responsable de comprobar o de garantizar la conexión equipotencial.

### 3.3.3 Recambio fiable de los elementos de sellado



#### **Indicación importante**

Los elementos de sellado de los conectores de prensado están adaptados, por las características específicas de sus materiales, a los medios y/o ámbitos de aplicación de los sistemas de tubos que correspondan y, por norma general, solo cuentan con el certificado necesario en cada caso.

Por norma general, está permitido cambiar un elemento de sellado. El elemento de sellado se debe cambiar por una pieza de repuesto adecuada para el uso previsto  
 ↪ *Capítulo 2.3.4 «Elementos de sellado» en la página 14.*  
 No está permitido utilizar otros elementos de sellado.

Está permitido cambiar un elemento de sellado en las siguientes situaciones:

- si el elemento de sellado del conector de prensado presenta daños evidentes y se va a cambiar por un elemento de sellado de repuesto de Viega del mismo material
- si se va a cambiar un elemento de sellado de EPDM por un elemento de sellado de FKM (mayor resistencia térmica, p. ej., para el uso en entornos industriales)

### 3.3.4 Distancias y espacio necesarios

#### Prensado entre tuberías

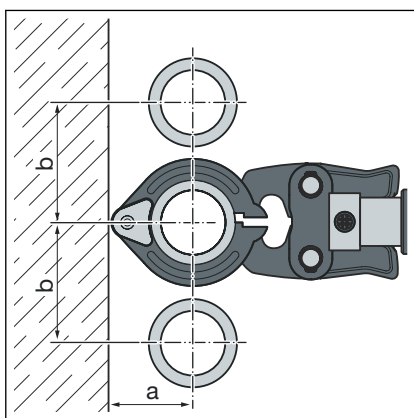

d	64,0	76,1	88,9	108,0
a [mm]	110	110	120	135
b [mm]	185	185	200	215

#### Prensado entre el tubo y la pared

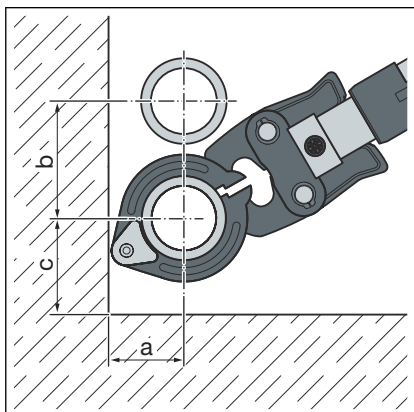

d	64,0	76,1	88,9	108,0
a [mm]	110	110	120	135
b [mm]	185	185	200	215
c [mm]	130	130	140	155

### Distancia con respecto a las paredes

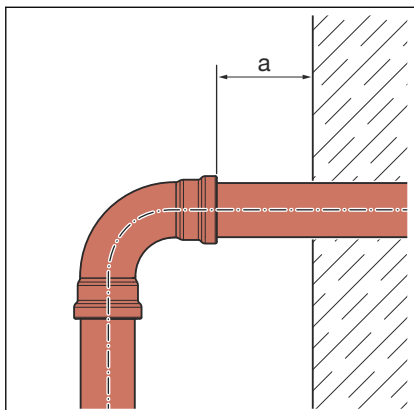

d	64,0–108,0
Distancia mínima $a_{\min}$ [mm]	20

### Distancia entre prensados



**¡AVISO!**  
**Las uniones prensadas pueden no quedar estancas si se usan tubos demasiado cortos**

Si se van a utilizar en un mismo tubo dos conectores de prensado sin distancia entre sí, el tubo no debe ser demasiado corto. Si en el momento del prensado el tubo no está insertado hasta la profundidad prevista en el conector de prensado, la unión puede no quedar estanca.

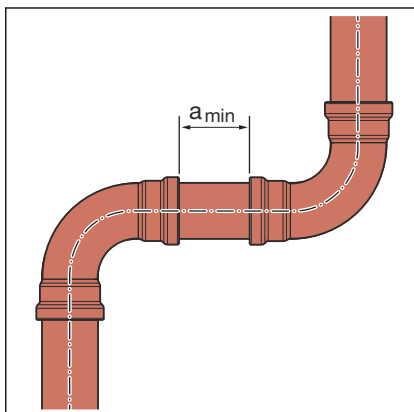

d	64,0–108,0
Distancia mínima a [mm]	15

### Medida Z

Encontrará la medida Z en la página del producto que corresponda en el catálogo en línea.

### 3.3.5 Herramientas necesarias

Para establecer una unión prensada se necesitan las siguientes herramientas:

- cortatubos o sierra para metales de dientes finos
- desbarbador y rotulador de color para dibujar marcas
- máquina de prensar con una fuerza de prensado constante de 32 kN
- anillo de prensar con la mordaza articulada correspondiente, adecuada para el diámetro del tubo y con el perfil adecuado

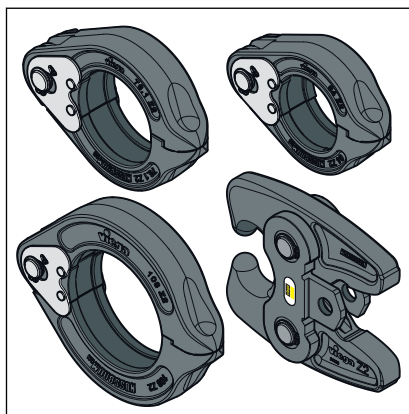

Fig. 5: Anillos de prensar y mordaza articulada



**Para el prensado, Viega recomienda utilizar herramientas de sistema Viega.**

Las herramientas de prensado del sistema Viega han sido especialmente desarrolladas y adaptadas para el mecanizado de los sistemas de conectores de prensado de Viega.

## 3.4 Montaje

### 3.4.1 Cambiar el elemento de sellado

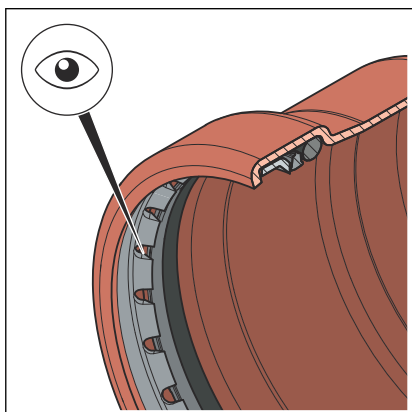

Fig. 6: Anillo cortante

#### Retirar el elemento de sellado



**¡ATENCIÓN!**  
**Riesgo de lesiones provocadas por los cantos afilados**

Sobre el elemento de sellado hay un anillo separador y un anillo cortante de cantos muy afilados (véase la flecha). Al cambiar el elemento de sellado existe riesgo de sufrir cortes.

- No introduzca las manos desnudas en el conector de prensado.



No utilice objetos puntiagudos ni afilados para retirar el elemento de sellado, que puedan dañar el elemento de sellado o la acanaladura.

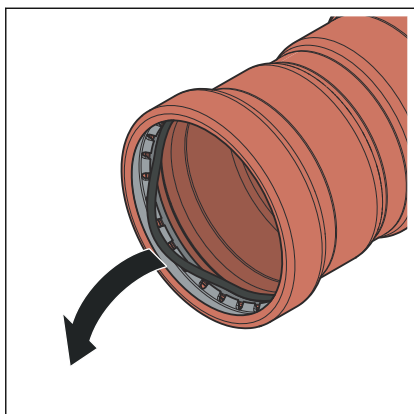

- Retire el elemento de sellado de la acanaladura, sin retirar de ésta el anillo separador.

Proceda con cuidado, para que el anillo separador y el apoyo del elemento de sellado no sufran daños.

#### Colocar el elemento de sellado

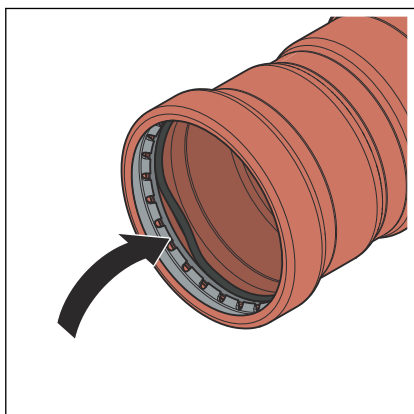

- Coloque bajo el anillo separador, en la acanaladura, un elemento de sellado nuevo que esté intacto.

Asegúrese de que el anillo cortante no dañe el elemento de sellado.

- Asegúrese de que el elemento de sellado está completamente encajado en la acanaladura.

### 3.4.2 Acortar tubos



#### ¡AVISO! Uniones prensadas no estancas por daños en los materiales

Si los tubos o los elementos de sellado están dañados, las uniones prensadas pueden dejar de ser estancas.

Para evitar daños en los tubos y en los elementos de sellado, tenga en cuenta las siguientes indicaciones:

- No utilice discos de corte (amoladoras angulares) ni sopletes de corte para acortar los tubos.
- No utilice grasas ni aceites (como, p. ej., aceites de corte).

Más información sobre las herramientas: ↗ *Capítulo 3.3.5 «Herramientas necesarias» en la página 21.*

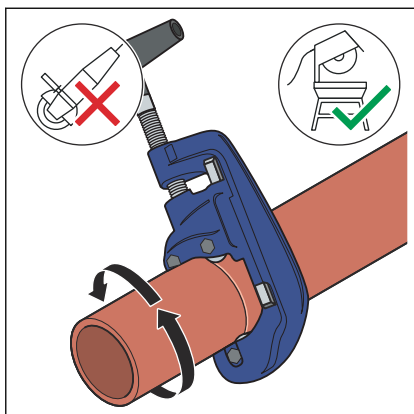

- Corte el tubo lo más en ángulo recto posible con un cortatubos o una sierra para metales de dientes finos para garantizar una profundidad de inserción del tubo completa y uniforme.

Procure no arañar la superficie del tubo.

### 3.4.3 Desbarbar tubos

Después de cortar un tubo, los extremos se deben desbarbar cuidadosamente por dentro y por fuera.

Con el desbarbado se evita que el elemento de sellado sufra daños o que el conector de prensado se ladee durante el montaje. Viega recomienda utilizar un desbarbador (modelo 2292.4XL).



#### **¡AVISO!** Daños por utilización de las herramientas inadecuadas.

Para desbarbar, no utilice muelas abrasivas ni herramientas similares. Los tubos podrían resultar dañados.

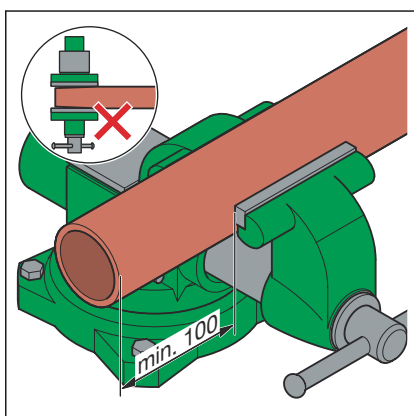

- Sujete el tubo en el tornillo de banco.
- Sujete el tubo por un punto que esté, como mínimo, a 100 mm de distancia (a) del extremo del tubo.

Los extremos del tubo no deben doblarse ni dañarse.



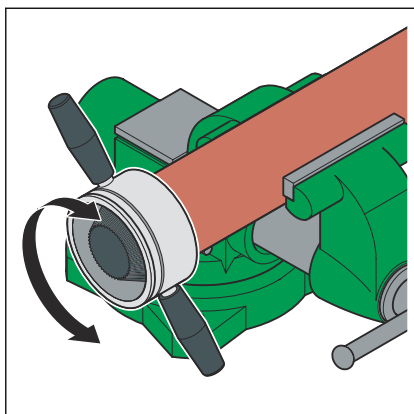

► Desbarbe el interior y el exterior del tubo.

### 3.4.4 Prensar la unión

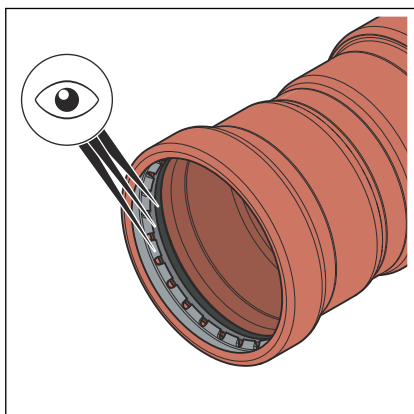

Requisitos:

- El extremo del tubo no está doblado ni dañado.
- El tubo está desbarbado.
- En el conector de prensado se ha colocado el elemento de sellado correcto.  
EPDM = negro brillante  
FKM = negro mate
- El elemento de sellado, el anillo separador y el anillo cortante no presentan daños.
- El elemento de sellado, el anillo separador y el anillo cortante están completamente encajados en la acanaladura.

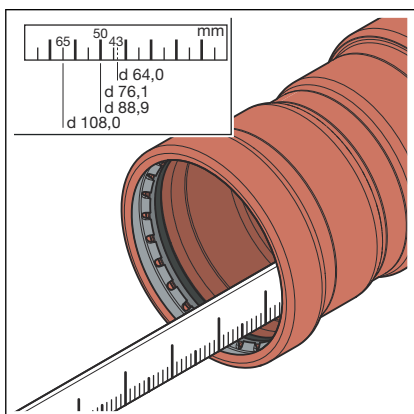

► Mida la profundidad de inserción en el conector de prensado.

d [mm]	Profundidad de inserción [mm]
64,0	43
76,1	50
88,9	50
108,0	60

► Marque la profundidad de inserción en el tubo.

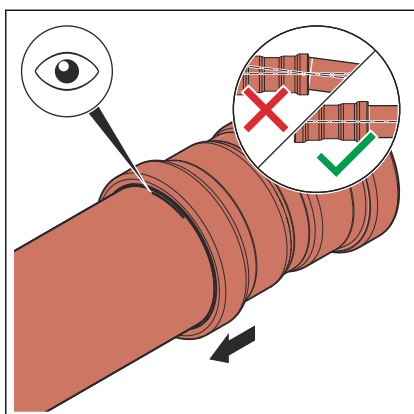

- Introduzca el conector de prensado en el tubo hasta la profundidad de inserción marcada. No ladee el conector de prensado.
- Encaje la mordaza articulada en la máquina de prensar e introduzca el pasador de retención hasta que quede encajado.

**INFORMACIÓN:** Tenga en cuenta las instrucciones del manual de la herramienta de prensado.

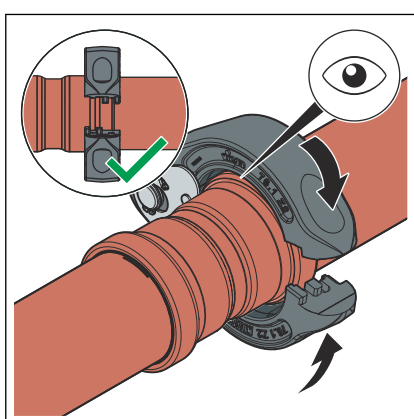

- Coloque el anillo de prensar en el conector de prensado. El anillo de prensar debe cubrir por completo el anillo exterior del conector de prensado.

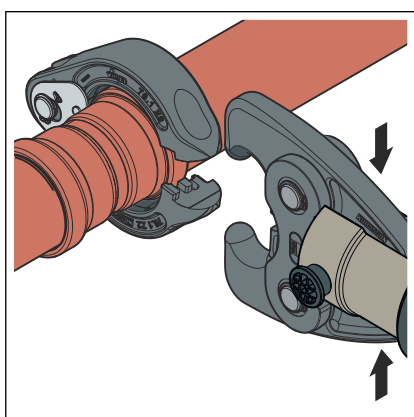

- Abra la mordaza articulada.

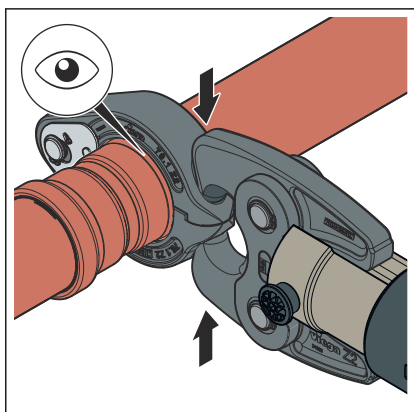

- Enganche la mordaza articulada en los alojamientos del anillo de prensar.
- Lleva a cabo el proceso de prensado.
- Abra la mordaza articulada y retire el anillo de prensar.

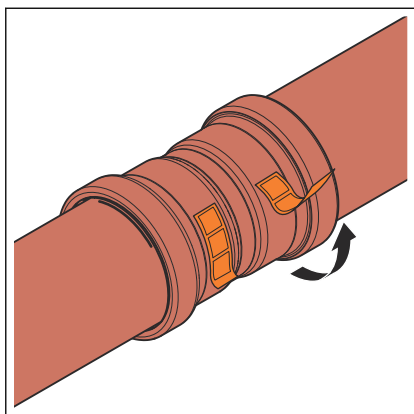

■ Retire la tira de control.

□ La unión ha quedado marcada como prensada.

### 3.4.5 Conexiones de brida

En el sistema de conectores de prensado mostrado, las uniones por brida son posibles en tamaños de 64,0 hasta 108,0 mm.

El montaje de las conexiones de brida sólo puede ser realizado por personal cualificado. La cualificación del personal para el montaje de conexiones de bridas puede realizarse, por ejemplo, sobre la base de las directrices aplicables, véase [🔗 «Normativas del apartado: Realización de conexiones de bridas» en la página 7.](#)

- se considera una prueba suficiente un capítulo de formación correspondiente sobre el montaje correcto de las conexiones de brida en la formación profesional (del personal trabajador/especializado) con un título cualificado, así como una aplicación periódica exitosa.
- otros empleados sin la formación especializada adecuada (por ejemplo, el personal operario), que monten conexiones de bridas, deberán recibir conocimientos especializados mediante medidas de formación teórica y práctica, lo cual deberá ser documentado.

### Arandelas

Las ventajas de utilizar arandelas endurecidas son:

- superficie de fricción definida durante el montaje.
- rugosidad definida en el cálculo y, por tanto, reducción de la anchura de esparcimiento del par de apriete, con lo que se puede conseguir matemáticamente una mayor fuerza de atornillado hexagonal.

## Tipos de bridas

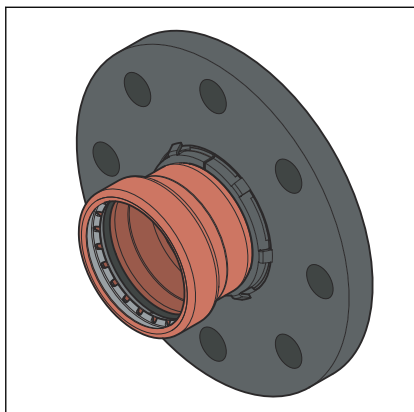

Fig. 7: Brida suelta

### Brida suelta

- acero, recubierta en polvo negro
- conexión prensada de cobre
- modelo 2459.5XL: 64 mm hasta 108,0 mm (PN10/16)

## Establecer la conexión de brida



Establezca siempre primero la conexión de la brida y después la conexión a presión.

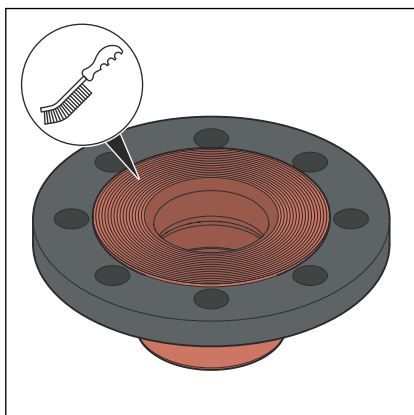

- Elimine los posibles revestimientos temporales existentes de las superficies de sellado de las bridas sin dejar residuos antes del montaje, utilizando productos de limpieza y un cepillo de alambre adecuado.

**¡AVISO! Cuando sustituya las juntas, asegúrese de retirar completamente la junta usada de la superficie de sellado de la brida sin dañarla.**

- Asegúrese de que las superficies de sellado de las bridas estén limpias, sin daños y lisas. En particular, no deberá haber daños superficiales radiales, como marcas de estrías o impactos.

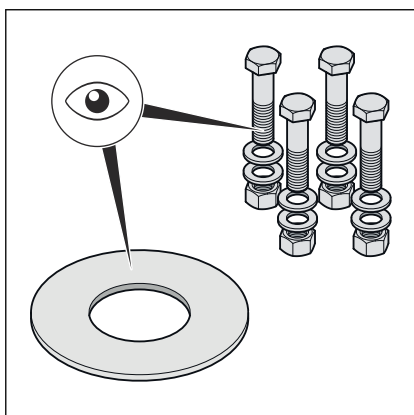

- Los tornillos de cabeza hexagonal, las tuercas y las arandelas deben estar limpios y sin daños y cumplir con las especificaciones de longitud mínima de los tornillos de cabeza hexagonal y la clase de resistencia, véase ☞ «**Pares de apriete necesarios**» en la página 31.
- Durante el desmontaje, sustituya los tornillos de cabeza hexagonal, las tuercas y las arandelas desmontadas por otros nuevos si están dañados.

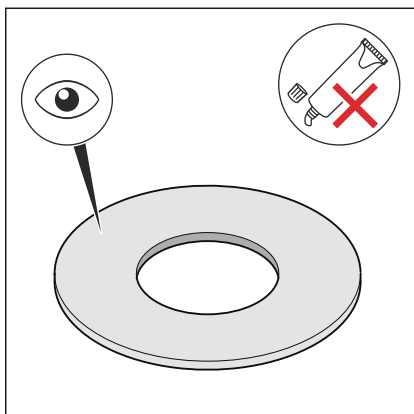

- La junta debe estar limpia, sin daños y seca. No utilice adhesivos o pastas de montaje para las juntas.
- No reutilice las juntas usadas.
- No utilice juntas con pliegues, ya que son un peligro para la seguridad.
- Asegúrese de que las juntas no presenten fallos o defectos y que se respeten las informaciones del fabricante.

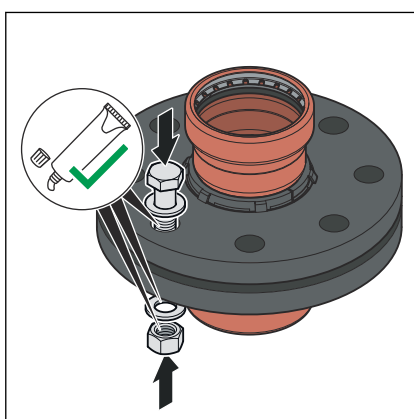

- Lubrique los siguientes elementos de la brida con un lubricante adecuado:
  - rosca hexagonal
  - arandela
  - soporte de tuerca

**¡AVISO!** Tenga en cuenta la información del fabricante sobre el campo de aplicación y el rango de temperatura del lubricante.

### Montar y centrar el elemento de sellado

La correcta instalación de las conexiones de brida requiere hojas de brida alineadas paralelamente sin desplazamiento del centro, que permitan insertar el elemento de sellado en la posición correcta sin dañarlo.

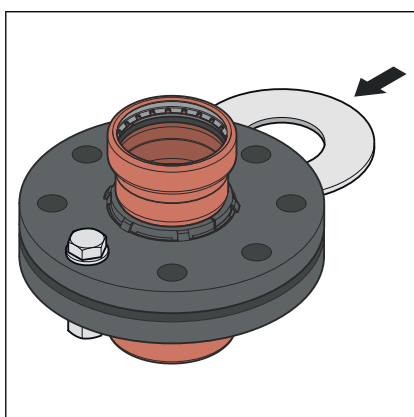

- Abra lo suficiente las superficies de sellado presionándolas, para que se pueda introducir la junta sin ejercer fuerza y sin que sea dañada.

La separación (falta de paralelismo de las superficies de sellado) antes de apretar los tornillos de cabeza hexagonal es inofensiva, si no se supera la separación admisible.

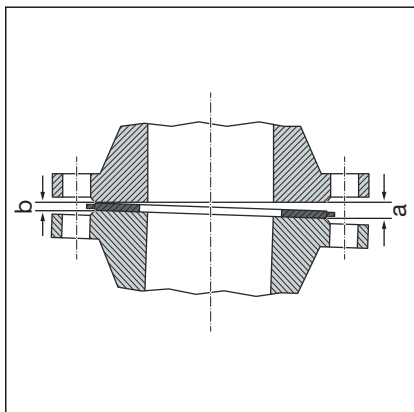

**Sistemática para el apriete de tornillos de cabeza hexagonal**

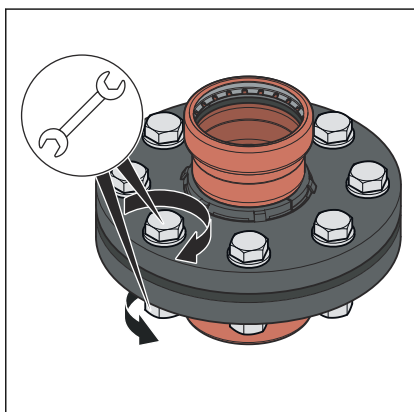
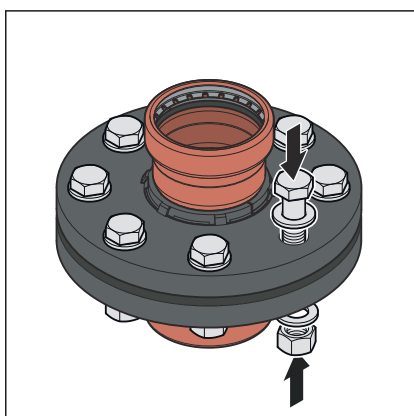

DN	Separación admisible a-b [mm]
65-100	0,6

- Elimine la separación del lado abierto (a).
- En caso de duda, recurra a la brida sin insertar una junta, a modo de prueba, apretando los tornillos de cabeza hexagonal para conseguir un paralelismo y una distancia de la superficie de sellado de aproximadamente el 10 % del par nominal.
  - ⊞ La separación no es admisible si la posición de la brida no se puede alcanzar sin ejercer mucha fuerza.

- el orden de apriete de los tornillos de cabeza hexagonal y de las tuercas influye considerablemente en la distribución de la fuerza, que actúa sobre la junta (presión superficial). un apriete incorrecto conduce a una gran dispersión de las fuerzas de pretensión y puede provocar que la presión superficial mínima requerida sea inferior y que se produzcan fugas.
- tras apretar la tuerca, deberían sobresalir en el extremo del tornillo de cabeza hexagonal por lo menos dos vueltas de rosca, pero no más de cinco.
- premonte los tornillos de cabeza hexagonal a mano, observando lo siguiente:
  - instale los tornillos de cabeza hexagonal de modo que todas las cabezas de los tornillos de cabeza hexagonal queden en un lado de la brida.
  - en el caso de bridas dispuestas horizontalmente, inserte los tornillos de cabeza hexagonal desde arriba.
  - sustituya los tornillos de cabeza hexagonal rígidos por otros de marcha suave.
- Es posible utilizar simultáneamente varias herramientas de apriete.

### Secuencia de apriete

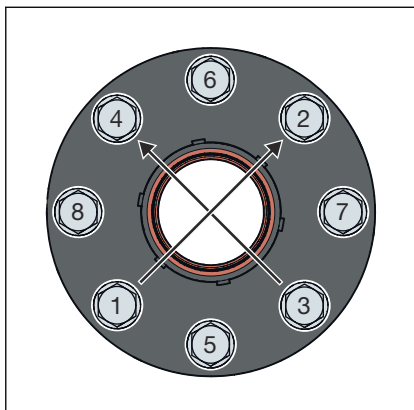

- Apriete todos los tornillos de cabeza hexagonal en cruz con un 30 % del par de apriete nominal.
- Apriete todos los tornillos de cabeza hexagonal con un 60 % del par de apriete nominal como en el paso 1.
- Apriete todos los tornillos de cabeza hexagonal con un 100 % del par de apriete nominal como en el paso 1.
- Vuelva a apretar en todo el perímetro todos los tornillos de cabeza hexagonal con el par de apriete nominal completo. Repita este procedimiento hasta que las tuercas ya no puedan girar más cuando se aplique el par de apriete máximo.

Fig. 8: Tornillos de cabeza hexagonal Profipress G XL en cruz

### Pares de apriete necesarios

#### Pares de apriete empalmes de brida Profipress G XL

Modelo	DN	Número de artículo	Rosca	Par de apriete [Nm]	Longitud del tornillo de cabeza hexagonal [mm]	Clase de resistencia
2459.5XL	65	577 797	M16	125	70	8.8
		648 534				
		534 042				
	80	534 059				
	100	534 066				

## Aflojar la conexión de brida

Antes de comenzar a desmontar una conexión de brida existente, obtenga la autorización y el permiso de trabajo de la empresa responsable, si es necesario, observando lo siguiente:

- la sección de la planta debe ser despresurizada y lavada completamente.
- asegure todas las piezas incorporadas o acopladas, que no se sujetan por separado, antes de aflojar la conexión de la brida. esto también se aplica a los sistemas de fijación, como las suspensiones y los soportes de muelles.
- comience a aflojar los tornillos de cabeza hexagonal o las tuercas por el lado que da la espalda al cuerpo, afloje ligeramente los tornillos de cabeza hexagonal restantes y no los desmonte completamente hasta que se haya asegurado de que el sistema de tuberías no supone un peligro. si una tubería está bajo tensión, existe el riesgo de que se rompa.
- afloje los tornillos de cabeza hexagonal o las tuercas en cruz en al menos dos pasadas.
- cierre los extremos de los tramos abiertos con tapones ciegos.
- transporte las tuberías desmontadas solo en estado cerrado.
- cuando sustituya las juntas, asegúrese de retirar completamente la junta usada de la superficie de sellado de la brida sin dañarla.



### **¡AVISO!** **¡Tenga cuidado al utilizar una amoladora angular!**

El aflojamiento de los tornillos de cabezal hexagonal y las tuercas defectuosos con una tronzadora con muela produce chispas, que pueden quemar el material del tubo y causar corrosión.

### 3.4.6 Prueba de estanqueidad

Antes de la puesta en servicio, el instalador debe llevar a cabo una prueba de estanqueidad.

Esta prueba se debe llevar a cabo cuando la instalación ya esté lista, pero aún no cubierta.

Se deben respetar las directrices aplicables; véase  «Normativas del apartado: Prueba de estanqueidad» en la página 7.

La prueba de estanqueidad también se debe llevar a cabo según las directrices aplicables en las instalaciones de agua no potable; véase  «Normativas del apartado: Prueba de estanqueidad» en la página 7.

Guarde un registro del resultado.

## 3.5 Mantenimiento

Durante el manejo y el mantenimiento de las instalaciones de agua sanitaria se deben respetar las directrices aplicables, véase  «Normativas del apartado: Mantenimiento» en la página 7.



## 3.6 Eliminación

El producto y el embalaje se deben separar en los grupos de materiales que correspondan (p. ej., papel, metales, plásticos, metales no ferrosos), y eliminarse de acuerdo con la legislación nacional vigente.



**Conducciones de Agua Viega, S.L.**

[info@viega.es](mailto:info@viega.es)

[viega.es](http://viega.es)

ES • 2023-10 • VPN230145

