

Instrucciones de uso

Sumidero de baño Advantix Top

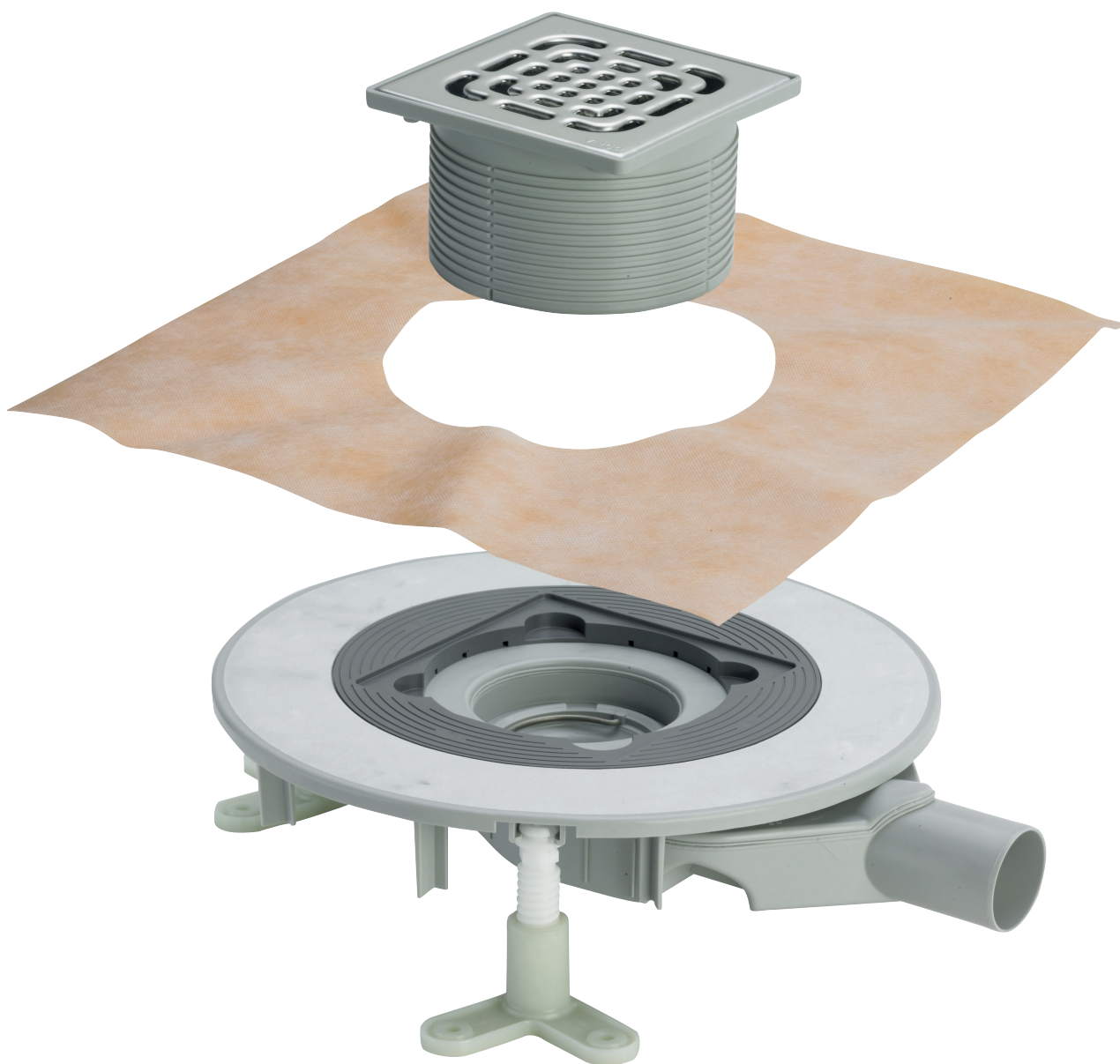

Para sistema de impermeabilización compuesto (ducha alicatada) con esterilla de impermeabilización

Modelo
4914.21

Año de construcción (desde)
01/2010

viega

Índice de contenido

1	Sobre estas instrucciones de uso	3
	1.1 Grupos objetivo	3
	1.2 Marcado de las indicaciones	3
	1.3 Nota sobre esta versión en español	4
2	Información sobre el producto	5
	2.1 Normas y normativas	5
	2.2 Certificación	6
	2.3 Uso previsto	6
	2.3.1 Ámbitos de aplicación	6
	2.3.2 Medios	6
	2.3.3 Caudal de evacuación	7
	2.4 Descripción del producto	7
	2.4.1 Vista general	7
	2.4.2 Datos técnicos	8
	2.5 Información sobre el uso	8
	2.5.1 Variantes de montaje	8
	2.5.2 Impermeabilización	9
	2.5.3 Protección contra incendios	12
	2.6 Accesorios necesarios	12
3	Manejo	14
	3.1 Información sobre el montaje	14
	3.1.1 Indicaciones importantes	14
	3.1.2 Medidas de montaje	14
	3.1.3 Herramientas y materiales	14
	3.2 Montaje	15
	3.2.1 Ajustar la altura constructiva y el nivel de agua de cierre	15
	3.2.2 Montar el cuerpo base	17
	3.2.3 Impermeabilizar el sumidero	20
	3.2.4 Montar la pieza sobrepuesta	22
	3.3 Cuidados	23
	3.3.1 Indicaciones de mantenimiento	23
	3.3.2 Limpiar el sumidero	24
	3.4 Eliminación	24

1 Sobre estas instrucciones de uso

Este documento está protegido por derechos de autor. Más información en viega.com/legal.

1.1 Grupos objetivo

La información de este manual está dirigida a los siguientes grupos de destinatarios:

- Profesionales del ámbito sanitario y de calefacción y personal especializado debidamente formado
- Alicatadores
- Usuarios finales

No está permitido que se encarguen del montaje, de la instalación ni, si procediera, del mantenimiento de este producto personas que no tengan la formación o la cualificación mencionadas anteriormente. Esta limitación no se aplica a las indicaciones relativas al manejo.

Durante el montaje de los productos de Viega se deben respetar las normas técnicas generales reconocidas y las instrucciones de uso de Viega.

1.2 Marcado de las indicaciones

Los textos de advertencia y de indicación están separados del resto del texto y marcados con una serie de símbolos específicos.



¡PELIGRO!

Advierte del riesgo de sufrir lesiones mortales.



¡ADVERTENCIA!

Advierte del riesgo de sufrir lesiones graves.



¡ATENCIÓN!

Advierte del riesgo de sufrir lesiones.



¡AVISO!

Advierte del riesgo de que se produzcan daños materiales.



Indicaciones y consejos adicionales.

1.3 Nota sobre esta versión en español

Estas instrucciones de uso contienen información importante sobre el producto o el sistema elegido y sobre el montaje y la puesta en servicio del mismo, así como sobre su uso previsto y, si procediera, sobre las medidas de mantenimiento. Esta información sobre los productos, sobre sus características y sobre sus técnicas de aplicación está basada en las normas vigentes actualmente en Europa (p. ej., las normas EN) y/o en Alemania (p. ej., las normas DIN/DVGW).

Algunos fragmentos del texto pueden hacer referencia a especificaciones técnicas europeas/alemanas. Estas especificaciones deben considerarse recomendaciones en países en los que no existan requisitos nacionales equivalentes. La legislación, los estándares, la normativa, las especificaciones y las normas nacionales correspondientes, así como otras especificaciones técnicas, tendrán prioridad sobre las directrices alemanas/europeas que figuran en este manual: la información que se facilita en el mismo no es vinculante para otros países y regiones y debe considerarse, como ya se ha mencionado, como información de apoyo.

2 Información sobre el producto

2.1 Normas y normativas

Las normas y normativas que figuran a continuación se aplican en Alemania/Europa. La regulación nacional equivalente se puede consultar en la página web del país que corresponda, en viega.es/normas.

Normativas del apartado: Impermeabilización



Ámbito de aplicación / nota	Normativa aplicable en Alemania
Clase de resistencia de la base y sistema de impermeabilización compuesto adecuado	ZDB-Merkblatt 8/2012
Clase de resistencia de la base y sistema de impermeabilización compuesto adecuado	Leitfaden zur Abdichtung im Verbund (AIV)
Sistemas de impermeabilización compuestos homologados con certificados de idoneidad para su uso en construcciones con las clases de resistencia A y AO	ETAG 022 T1
Sistemas de impermeabilización compuestos homologados con certificados de idoneidad para su uso en construcción con las clases de resistencia A, B y C	DIBt-Bauregelliste A, Teil 2 des DIBt und Prüfgrundsätze für Abdichtungen im Verbund (PG AIV-F)
Sistemas de impermeabilización compuestos permitidos	EN 14891
Impermeabilización de espacios interiores	DIN18534

Normativas del apartado: Medios

Ámbito de aplicación / nota	Normativa aplicable en Alemania
Aguas residuales domésticas	DIN 1986-3

2.2 Certificación

Indicaciones según DIN EN 1253, tabla 7

fabricante	Viega Holding GmbH & Co.KG
Marca del fabricante	
Marca de conformidad	
Dirección	Viega Technology GmbH & Co.KG Viega Platz 1 57439 Attendorn Alemania
Norma competente	DIN EN 1253-1
Clase de carga	K3
DN	50
Clase de producto en cuanto al comportamiento térmico	A
Caudal de evacuación con una altura de retención de 10mm	0,75 - 1,15 l/s
Caudal de evacuación con una altura de retención de 20mm	0,8 - 1,2 l/s

2.3 Uso previsto

2.3.1 Ámbitos de aplicación

El sumidero está dimensionado para caudales de agua entre pequeños y medios, como los que son frecuentes, p. ej., en las viviendas particulares.

Información técnica: véase  *Capítulo 2.4.2 "Datos técnicos" en la página 8.*

2.3.2 Medios

- La temperatura de las aguas residuales debe ser de, como máximo, 95 °C, durante periodos breves. En el servicio continuo, la temperatura debe estar claramente por debajo de este valor.
- El valor de pH debe ser superior a 4 e inferior a 10.

No está permitido el desagüe de aguas residuales que puedan dañar los materiales de los productos.

2.3.3 Caudal de evacuación

El caudal de evacuación depende de la altura de montaje elegida.

Con la toma de desagüe horizontal DN 50, el caudal de evacuación es de entre 0,85 l/seg. y 0,9 l/seg.

2.4 Descripción del producto

2.4.1 Vista general

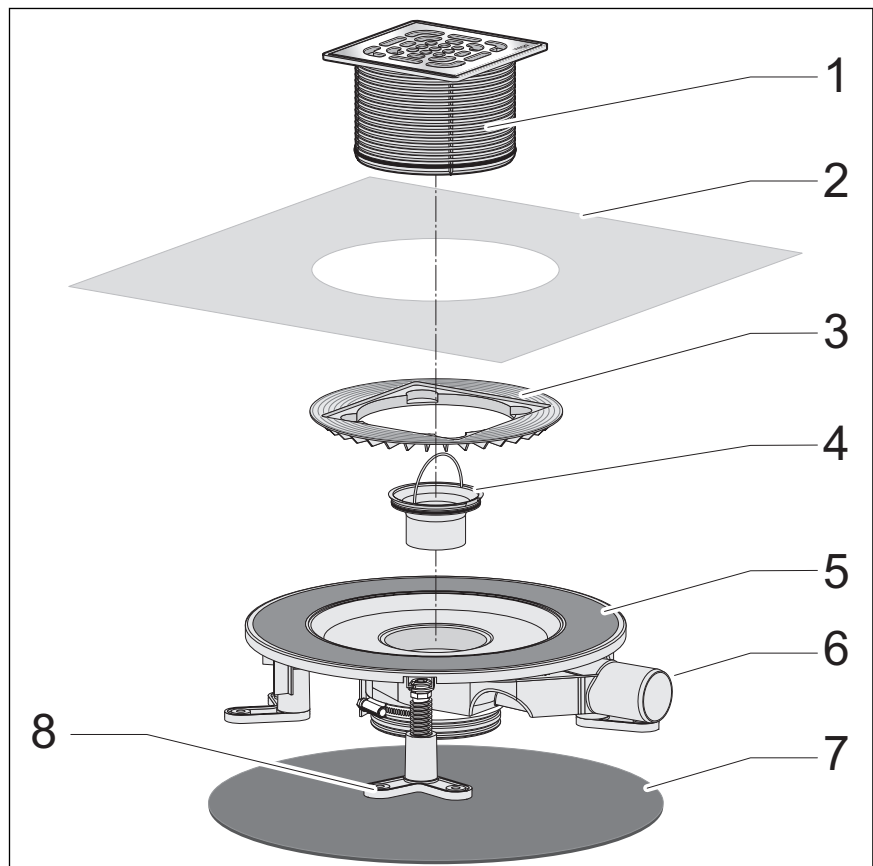

Fig. 1: Volumen de suministro del modelo 4914.21

- 1 - Pieza sobrepuesta acortable con rejilla
- 2 - Pieza de impermeabilización
- 3 - Arandela de ajuste para la pieza sobrepuesta
- 4 - Tubo de inmersión
- 5 - Brida para colocar el sistema de impermeabilización compuesto
- 6 - Cuerpo base
- 7 - Esterilla de insonorización
- 8 - Pies ajustables

2.4.2 Datos técnicos

Anchura nominal [DN] (toma de desagüe)	50
Caudal de evacuación	↪ Capítulo 2.3.3 “Caudal de evacuación” en la página 7
Dimensiones y altura de montaje	↪ Capítulo 3.1.2 “Medidas de montaje” en la página 14
Nivel de agua de cierre	30 a 50 mm
Clase de carga	K = 300 kg

2.5 Información sobre el uso

2.5.1 Variantes de montaje

Montaje en un techo de hormigón en bruto

Para montar el sumidero en un techo de hormigón en bruto se deben dar los siguientes pasos:

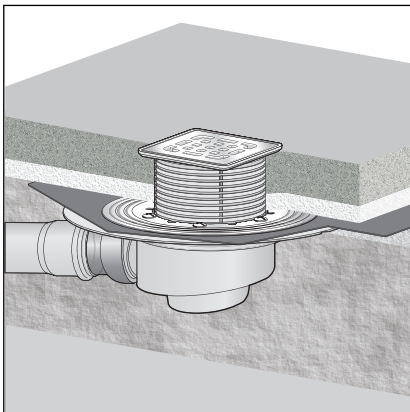

- El sumidero se coloca en una abertura en el techo y, a continuación, se enfunda en el hormigón.

Fig. 2: Ejemplo general de montaje:
abertura en el techo

Montaje en un techo

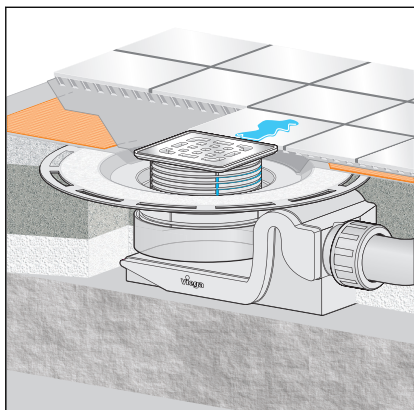

Fig. 3: Ejemplo general de montaje: montaje en el techo

Si el montaje se realiza en el techo, el sumidero se integra en la estructura del suelo. Se puede introducir, p. ej., en el mortero autonivelante o en el aislamiento térmico. Si fuera preciso, se puede pasar un tubo de salida vertical por un orificio central a través del techo.



¡AVISO!

La realización de una abertura en el techo se debe acordar en cualquier caso con las siguientes personas:

- Un especialista en cálculos estáticos
- El experto en protección contra incendios local o el director de obra

Si fuera necesario, se debe presentar un certificado técnico de idoneidad o un informe pericial.

2.5.2 Impermeabilización

Sistema de impermeabilización compuesto

Para evitar la entrada de humedad se deben colocar directamente bajo las baldosas, sobre el pavimento y en la pared, capas de impermeabilización que se aplican líquidas. A la hora de determinar la clase de carga y la base y de elegir el sistema de impermeabilización compuesto más conveniente, se deben tener en cuenta las reglas aplicables y la normativa vigente; véase: ↪ *“Normativas del apartado: Impermeabilización” en la página 5.*

El sistema de impermeabilización compuesto se puede colocar directamente sobre la brida del desagüe.

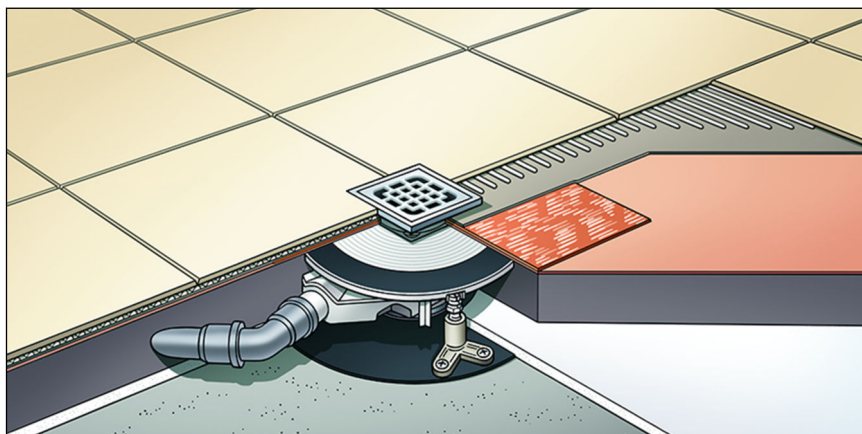

Fig. 4: Esquema de un sistema de impermeabilización compuesto

Indicaciones importantes

Para garantizar una impermeabilización correcta es precisa una planificación meticulosa. En función de la clase de exposición a la humedad y del tipo de base, se debe elegir un sistema de impermeabilización compuesto adecuado que cuente con el certificado de idoneidad correspondiente.

Otros factores que se deben tener en cuenta:

- El sumidero o la canaleta de ducha deben contar con una brida especial que tenga una superficie adhesiva y una anchura de, como mínimo, 50 mm.
- Como transición entre los distintos materiales del sumidero y del pavimento se debe utilizar una pieza de impermeabilización adecuada o una cinta de impermeabilización con una anchura de, como mínimo, 50 mm que permita solaparla con el sistema de impermeabilización compuesto.
- El pavimento debe prepararse de forma que tenga una pendiente de, como mínimo, entre un 1 y un 2 %.
- El montaje se debe llevar a cabo correctamente, tal como se indica en las instrucciones de instalación y en las indicaciones del fabricante que correspondan.

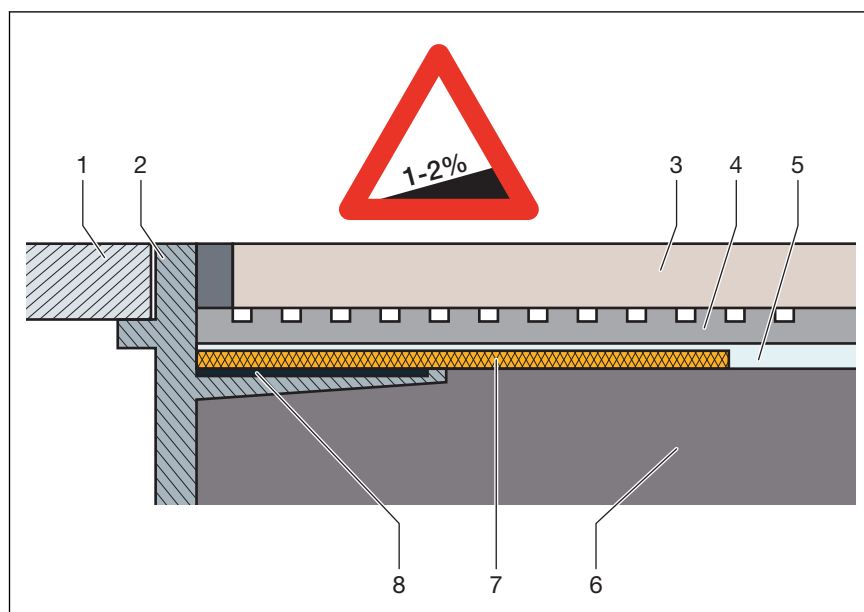

Fig. 5: Esquema de sistema de impermeabilización compuesto: pendiente del pavimento de, como mínimo, entre el 1 y el 2%

- 1 Rejilla
- 2 Pieza sobrepuesta con brida para pegar
- 3 Baldosa
- 4 Cola para baldosas
- 5 Sistema de impermeabilización compuesto
- 6 Pavimento
- 7 Pieza de impermeabilización
- 8 Cola

Sistemas de impermeabilización compuestos permitidos

Los sumideros adecuados solo pueden combinarse con sistemas de impermeabilización compuestos homologados con certificado de idoneidad para su uso en construcciones. Véase ↗ “Normativas del apartado: Impermeabilización” en la página 5.

En las instrucciones del producto que elija encontrará las instrucciones sobre cómo utilizarlo correctamente.

2.5.3 Protección contra incendios

Las canaletas de ducha y los sumideros Advantix se pueden instalar a prueba de incendios. Para ello se puede montar el paso de tubos R120 en la estructura de suelo. De este modo, la instalación es resistente al fuego durante hasta 120 minutos.

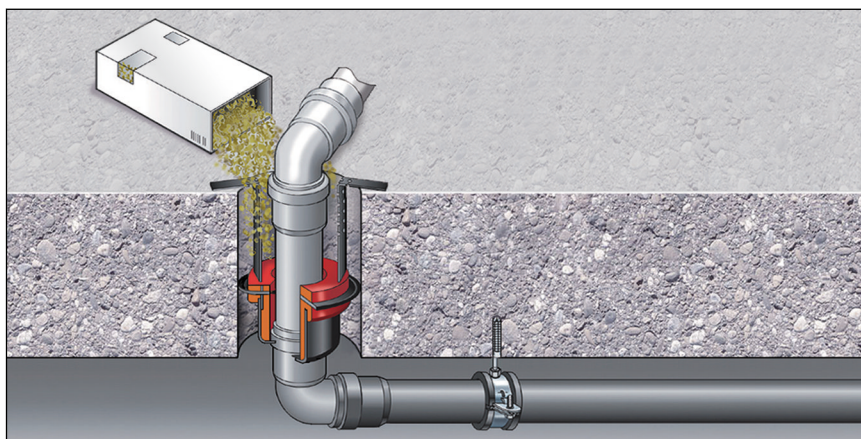
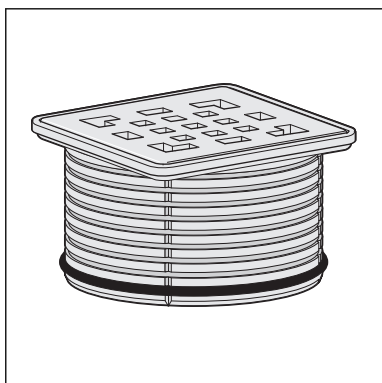

Fig. 6: Ejemplo: paso de tubos como protección contra incendios

Instrucciones de montaje del paso de tubos R120: véase el modelo 4923.5, n.º de art. 491 673.

2.6 Accesorios necesarios

Pieza sobrepuesta



Las piezas sobrepuestas Advantix están disponibles en una gran variedad de tamaños y variantes. También puede comprar solo un marco sobrepuesto Advantix y después una rejilla de diseño adecuada por separado (véase el catálogo).

Elemento filtrante

El sumidero se puede equipar con un elemento filtrante (modelo 4923.1) para recoger la suciedad.

3 Manejo

3.1 Información sobre el montaje

3.1.1 Indicaciones importantes

Antes del montaje:

- Compruebe si el caudal de evacuación del sumidero es suficiente para evacuar la cantidad de agua prevista ↪ *Capítulo 2.3.3 “Caudal de evacuación” en la página 7.*
- Compruebe si la altura de montaje del sumidero es compatible con la altura de la estructura del suelo que se ha planificado.
- Asegúrese de que el conducto de conexión necesario se ha tendido con la pendiente precisa hasta el lugar de montaje planificado.
- Si fuera preciso, deje preparados los accesorios necesarios ↪ *Capítulo 2.6 “Accesorios necesarios” en la página 12.*

Durante el montaje:

- Tenga en cuenta las medidas de montaje.

Tras el montaje:

- Se debe aplicar mortero bajo toda la superficie de la brida del sumidero.

3.1.2 Medidas de montaje

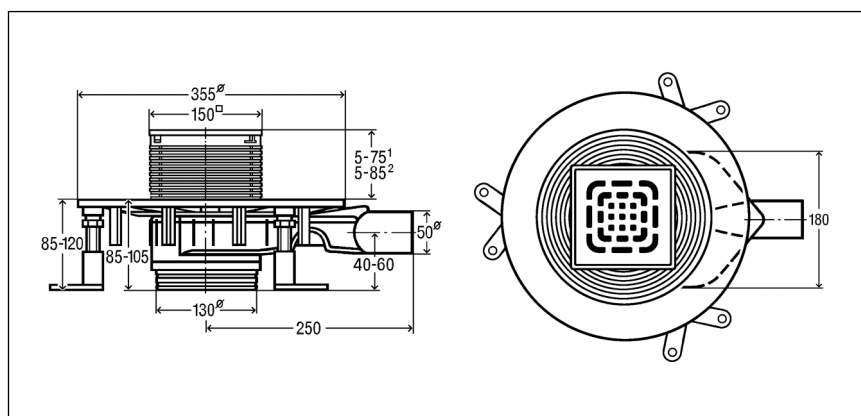

Fig. 7: Dibujo acotado del modelo 4914.21

3.1.3 Herramientas y materiales

Material necesario

- Pieza sobrepuesta con rejilla, si no se incluye en el volumen de suministro
- Material para fijar el sumidero

3.2 Montaje

3.2.1 Ajustar la altura constructiva y el nivel de agua de cierre

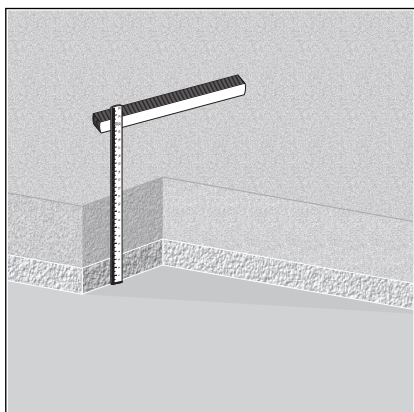

- Determine la altura del pavimento.



Con una altura de montaje deseada ≥ 105 mm del borde superior de la brida de impermeabilización, la pieza de suelo permanece en el estado de suministro.

El nivel de agua de cierre es de 50 mm y la longitud del tubo de inmersión, de 48 mm.

Altura de montaje de 96 a 105 mm

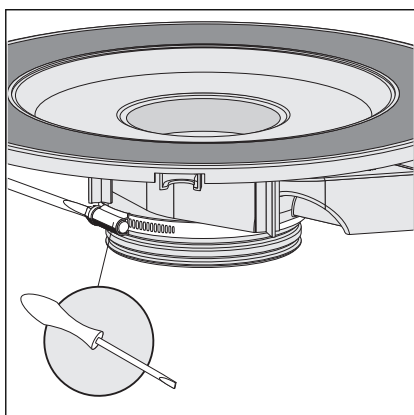

- Afloje el anillo de fijación con un destornillador.

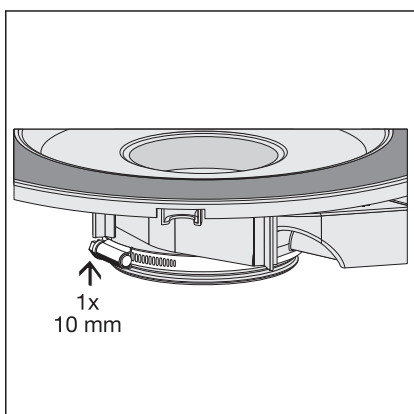

- Retire el anillo de fijación e introduzca la pieza de suelo un anillo (1 x 10 mm).

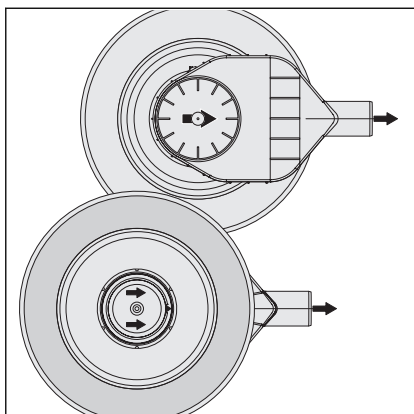

- Alinee la base de modo que las flechas queden señalando hacia el tubo de salida.

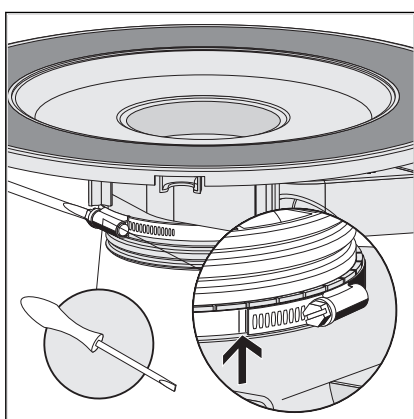

- Fije la base con el anillo de fijación.

Apriete el tornillo del anillo de fijación con un par máx. de 2,5 Nm \pm 0,2 Nm. Alternativamente, puede apretar el extremo del anillo de fijación hasta o entre las marcas.

- El nivel de agua de cierre es de 40 mm y la longitud del tubo de inmersión, de 38 mm.

Altura de montaje de 85 a 95 mm

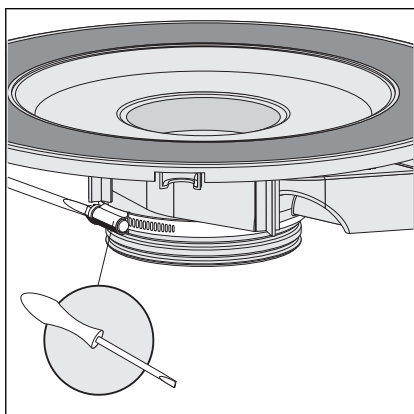

- Afloje el anillo de fijación con un destornillador.

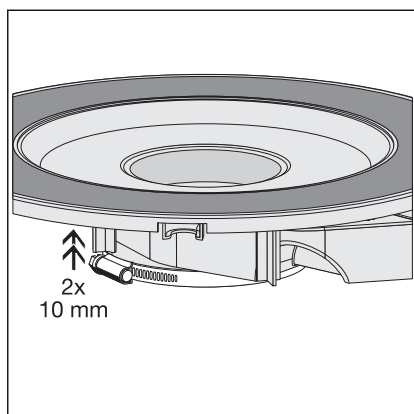

- Retire el anillo de fijación e introduzca la pieza de suelo dos anillos (2 x 10 mm).

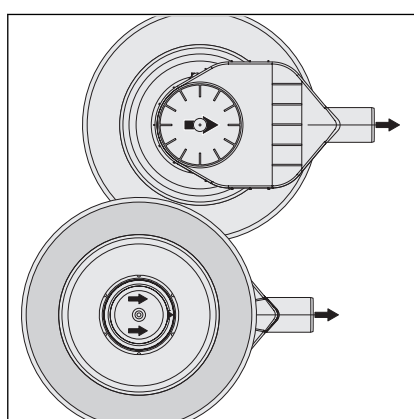

- Alinee la base de modo que las flechas queden señalando hacia el tubo de salida.

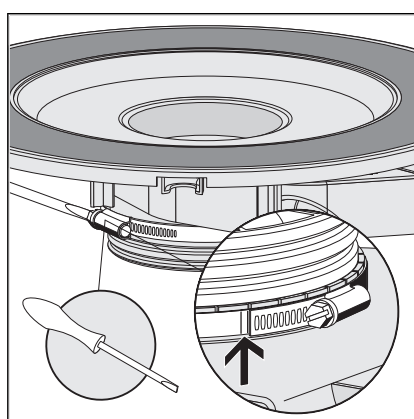

- Fije la base con el anillo de fijación.

Apriete el tornillo del anillo de fijación con un par máx. de 2,5 Nm \pm 0,2 Nm. Alternativamente, puede apretar el extremo del anillo de fijación hasta o entre las marcas.

- El nivel de agua de cierre es de 35 mm y la longitud del tubo de inmersión, de 33 mm.

3.2.2 Montar el cuerpo base

Para integrar el sumidero correctamente en la estructura del suelo se deben tener en cuenta varios puntos. Por eso, siga los siguientes pasos para preparar el sumidero de cara a las siguientes tareas:

Requisitos

- Para la conexión al sistema de aguas residuales ya está previsto un tubo hasta la posición de desagüe planificada.
- El tubo de salida tiene un reborde de empaquetadura interior.
- Introduzca la toma de desagüe por completo en el tubo de salida.

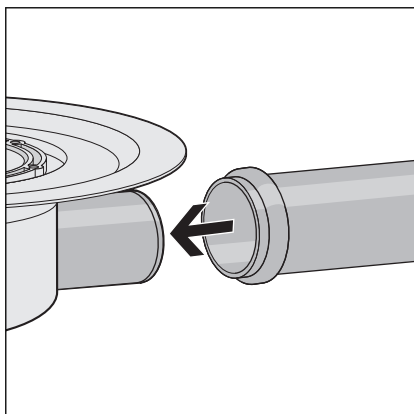

- Coloque el sumidero de baño con la esterilla de insonorización sobre el techo de hormigón en bruto.

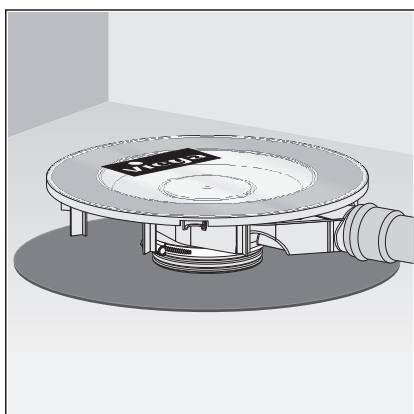

- Monte los pies ajustables.

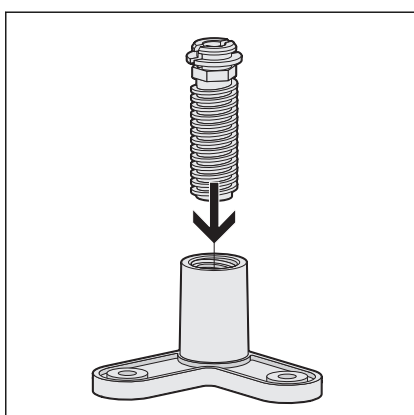

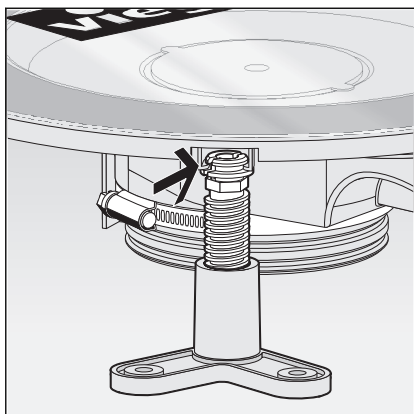

- Introduzca los pies ajustables en las lengüetas de sujeción.

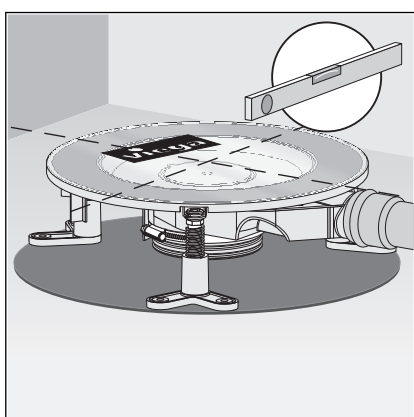

- Alinee el sumidero de baño en horizontal con ayuda de los pies ajustables.

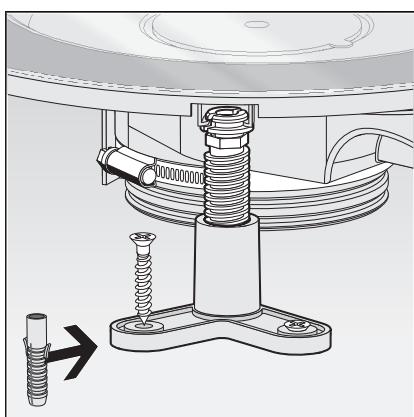

- Fije los pies ajustables con los tornillos y los tacos adjuntos.
 - El sumidero de baño se puede integrar en la estructura del suelo.



¡AVISO!
Daños en el producto a consecuencia de un montaje incorrecto

Si al aplicar el pavimento en el que se va a fijar el sumidero quedan huecos, es posible que se produzcan fugas cuando el equipo se exponga a cargas.

Comuníquese a los trabajadores que van a realizar las tareas subsiguientes de que el sumidero se debe insertar por completo en una capa de mortero, y de que en esta base no deben quedar huecos.

3.2.3 Impermeabilizar el sumidero



¡AVISO! Daños en el producto a consecuencia de un montaje incorrecto

Si al aplicar el pavimento en el que se va a fijar el sumidero quedan huecos, es posible que se produzcan fugas cuando el equipo se exponga a cargas.

Asegúrese de que las tareas subsiguientes se llevan a cabo correctamente.



El pavimento y las baldosas del suelo deben disponerse con una pendiente de, como mínimo, entre el 1 y el 2 % en dirección al sumidero.

Sistema de impermeabilización compuesto

Requisitos:

- La brida está limpia de la suciedad más incrustada.
- Se ha aplicado pavimento bajo toda la superficie de la brida, y ésta no presenta daños.
- Retire la lámina protectora.

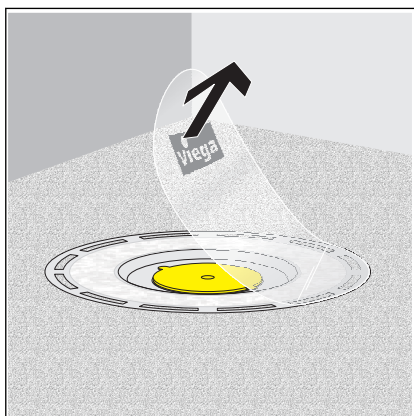

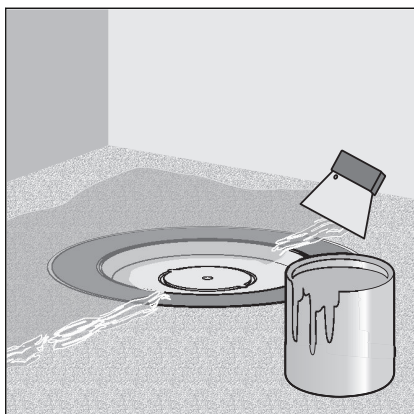

- ▶ Aplique el sistema de impermeabilización compuesto sobre el pavimento seco y extiéndalo hasta el borde interior del paño de la brida.

¡AVISO! Tenga en cuenta las indicaciones de uso del fabricante del sistema de impermeabilización compuesto.

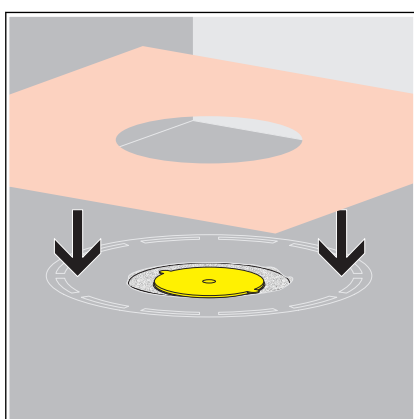

- ▶ Coloque la pieza de impermeabilización en el sistema de impermeabilización compuesto.

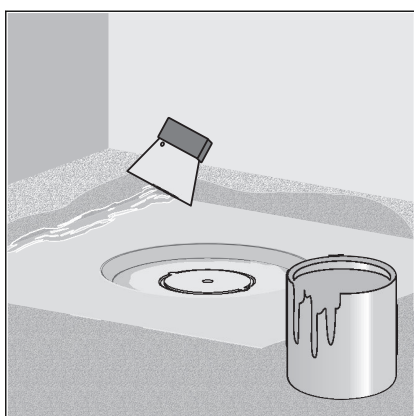

- ▶ Aplique la segunda capa del sistema de impermeabilización compuesto sobre la pieza de impermeabilización y, si fuera preciso, sobre el suelo.

3.2.4 Montar la pieza sobrepuesta

Para completar el montaje se debe montar la pieza sobrepuesta con la rejilla. Para ello, dé los siguientes pasos:

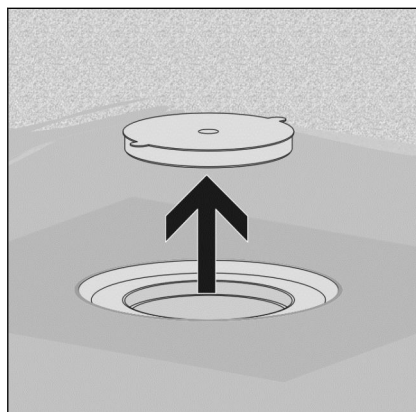

- Retire el tapón protector de color amarillo.

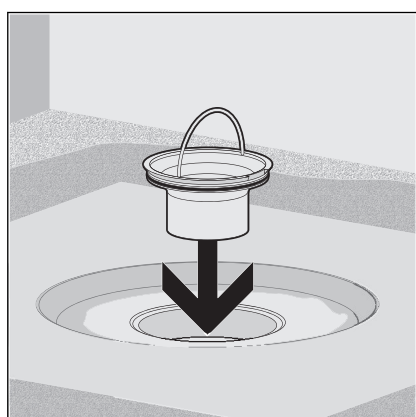

- Coloque el tubo de inmersión.

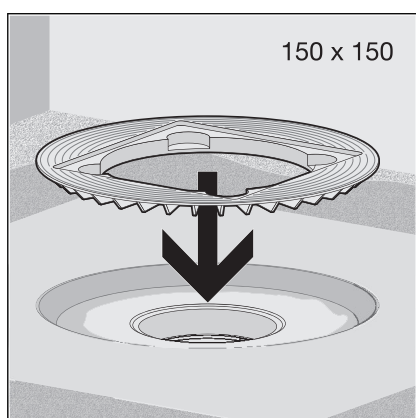

- Coloque la arandela de ajuste.

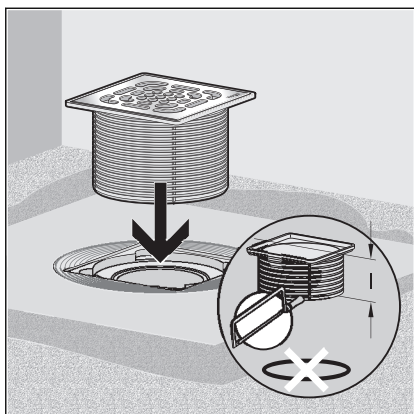

- Acorte la pieza sobrepuesta de modo que quede al ras del borde superior de las baldosas.
- Coloque la pieza sobrepuesta sin junta antirretorno.

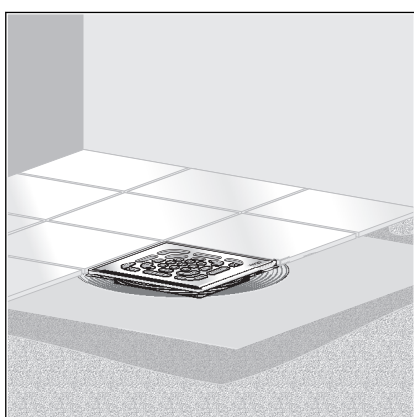

- Coloque las baldosas. Asegúrese de no aplicar material de sellado ni pegamento para baldosas en la rendija que queda entre la pieza sobrepuesta y la brida.

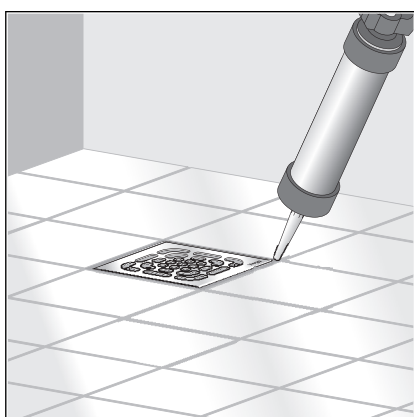

- Selle con silicona el espacio que queda entre la rejilla y las baldosas.

3.3 Cuidados

3.3.1 Indicaciones de mantenimiento

Para llevar a cabo el cuidado regular de la rejilla y del bastidor y para evitar que se formen manchas de cal sobre los mismos, utilice un jabón normal o un producto de limpieza suave. No recurra a productos abrasivos ni objetos que puedan rayar los equipos.

La suciedad más incrustada, incluida la que se acumula en la zona del cuerpo de desagüe y del sifón, se puede eliminar con un producto doméstico convencional. Una vez transcurrido el tiempo necesario para que actúe, aclare el producto de limpieza con agua limpia muy abundante. No deben quedar restos en los componentes.

3.3.2 Limpiar el sumidero

Recomendamos utilizar para la limpieza un detergente suave y un cepillo.

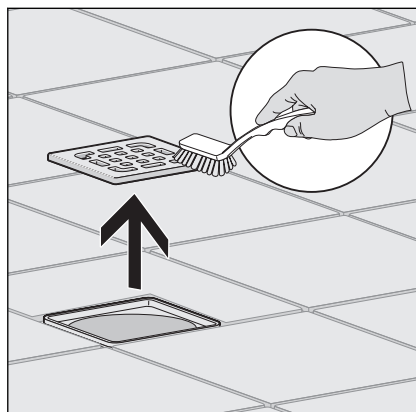

- Retire la rejilla y límpiela.

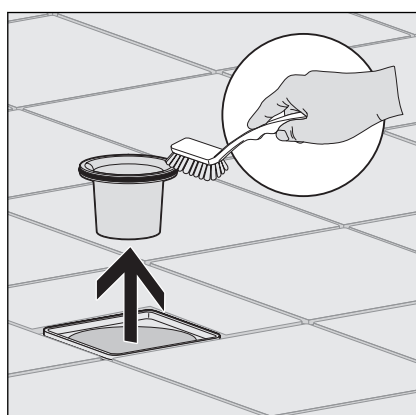

- Retire el tubo de inmersión y límpielo.

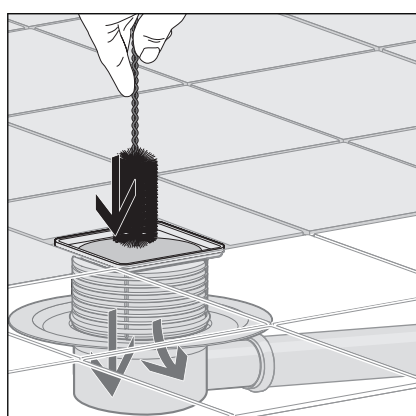

- Limpie el sumidero.
- Coloque de nuevo el tubo de inmersión.
- Coloque de nuevo la rejilla.

3.4 Eliminación

El producto y el embalaje se deben separar en los grupos de materiales que correspondan (p. ej., papel, metales, plásticos, metales no ferrosos), y eliminarse de acuerdo con la legislación nacional vigente.



Conducciones de Agua Viega, S.L.

info@viega.es

viega.es

ES • 2020-07 • VPN190499

