

Gebrauchsanleitung

Dichtungsset



für Rohrunterbrechereinsatz

Modell
6161.84

Baujahr (ab)
01/2000

Inhaltsverzeichnis

| | | |
|----------|--------------------------------------|----------|
| 1 | Über diese Gebrauchsanleitung | 3 |
| | 1.1 Zielgruppen | 3 |
| | 1.2 Kennzeichnung von Hinweisen | 3 |
| 2 | Produktinformation | 4 |
| | 2.1 Anwendungsbereich | 4 |
| | 2.2 Produktbeschreibung | 4 |
| 3 | Handhabung | 5 |
| | 3.1 Montage | 5 |
| | 3.1.1 O-Ringe montieren | 5 |
| | 3.2 Entsorgung | 6 |

1 Über diese Gebrauchsanleitung

1.1 Zielgruppen

Die Informationen in dieser Anleitung richten sich an folgende Personengruppen:

- Heizungs- und Sanitärfachkräfte bzw. unterwiesenes Fachpersonal

Für Personen, die nicht über die o.a. Ausbildung bzw. Qualifikation verfügen, sind Montage, Installation und gegebenenfalls Wartung dieses Produkts unzulässig. Diese Einschränkung gilt nicht für mögliche Hinweise zur Bedienung.

Der Einbau von Viega Produkten muss unter Einhaltung der allgemein anerkannten Regeln der Technik und der Viega Gebrauchsanleitungen erfolgen.

1.2 Kennzeichnung von Hinweisen

Warn- und Hinweistexte sind vom übrigen Text abgesetzt und durch entsprechende Piktogramme besonders gekennzeichnet.



GEFAHR!

Dieses Symbol warnt vor möglichen lebensgefährlichen Verletzungen.



WARNUNG!

Dieses Symbol warnt vor möglichen schweren Verletzungen.



VORSICHT!

Dieses Symbol warnt vor möglichen Verletzungen.



HINWEIS!

Dieses Symbol warnt vor möglichen Sachschäden.



Hinweise geben Ihnen zusätzliche hilfreiche Tipps.

2 Produktinformation

2.1 Anwendungsbereich

Die O-Ringe sind für den Einsatz des UP-Rohrunterbrechers, Modell 6161.81, geeignet.

Bei starken Verschmutzungen, Kalkablagerungen oder Beschädigungen können die Dichtungen am Einsatz des Rohrunterbrechers ausgetauscht werden.

2.2 Produktbeschreibung

Das Dichtungsset besteht aus zwei gleichen O-Ringen, die in die Vertiefungen am oberen und unteren Rand des Rohrunterbrechereinsatzes eingelegt werden.

3 Handhabung

3.1 Montage

3.1.1 O-Ringe montieren

Gehen Sie wie folgt vor, um die Dichtungen des Einsatzes auszutauschen:

➤ Rosette abnehmen.

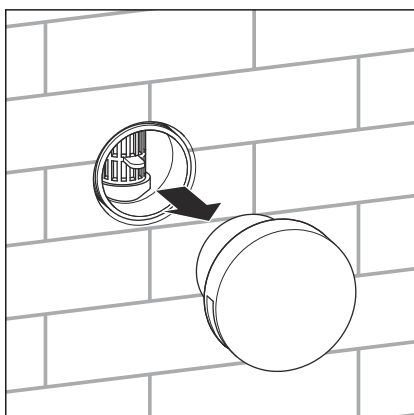

➤ Einsatz mit einer Wasserpumpenzange aus dem Gehäuse herausziehen.

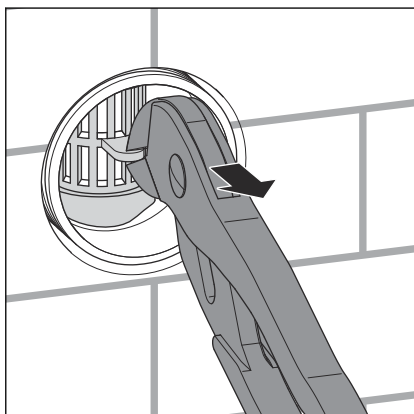

➤ Alte O-Ringe entfernen.

➤ Neue O-Ringe einsetzen.

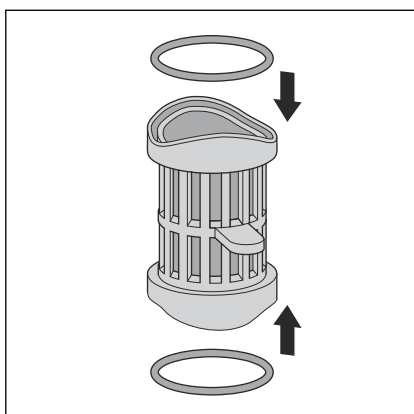

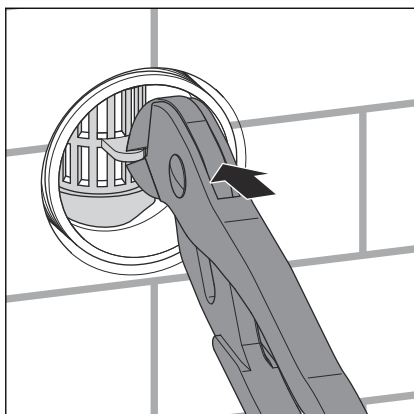

- Einsatz mit einer Wasserpumpenzange senkrecht von vorn in das Gehäuse des Rohrunterbrechers einsetzen.

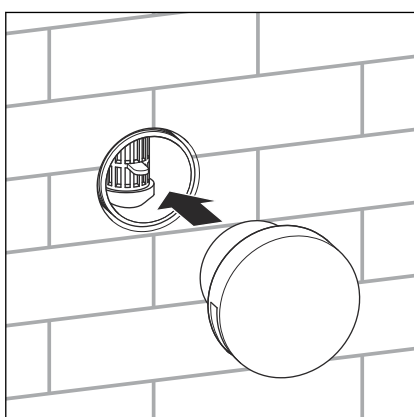

- Rosette in den Schaftaufsatz einsetzen.

3.2 Entsorgung

Produkt und Verpackung in die jeweiligen Materialgruppen (z. B. Papier, Metalle, Kunststoffe oder Nichteisenmetalle) trennen und gemäß der national gültigen Gesetzgebung entsorgen.



Viega GmbH & Co. KG
service-technik@viega.de
viega.de

DE • 2022-08 • VPN160026

