

## Steptec-skinneprofileringsværktøj

## Brugsanvisning



til afkortning uden gratdannelse og perforering i Steptec-skinner

**Model**  
8420

**Byggeår:**  
fra 04/2004

da\_DK

**viega**



# Indholdsfortegnelse

<b>1</b>	<b>Om denne brugsanvisning</b>	<b>4</b>
1.1	Målgrupper	4
1.2	Mærkning af henvisninger	4
<b>2</b>	<b>Produktinformation</b>	<b>5</b>
2.1	Korrekt anvendelse	5
2.1.1	Anvendelsesområder	5
2.2	Produktbeskrivelse	5
2.2.1	Oversigt	5
<b>3</b>	<b>Håndtering</b>	<b>6</b>
3.1	Oplysninger om montering	6
3.1.1	Nødvendigt værktøj	6
3.2	Anvendelse	6
3.3	Bortskaffelse	11

# 1 Om denne brugsanvisning

Dette dokument er rettighedsbeskyttet, yderligere informationer fås på [viega.com/legal](http://viega.com/legal).

## 1.1 Målgrupper

Oplysningerne i denne brugsanvisning retter sig mod følgende personalegrupper:

- fagfolk inden for varme og sanitet

For personer, som ikke har ovennævnte uddannelse eller kvalifikationer, er montering, installation og eventuel vedligeholdelse af dette produkt ikke tilladt. Denne indskrænkning gælder ikke for anvisninger vedrørende betjeningen.

Monteringen af Viega-produkter skal foregå under overholdelse af de alment anerkendte tekniske regler og af Viegas brugsanvisninger.

## 1.2 Mærkning af henvisninger

Advarsler og oplysninger adskiller sig fra den øvrige tekst og er mærket specielt med relevante piktogrammer.



### FARE!

Dette symbol advarer om mulige livsfarlige kvæstelser.



### ADVARSEL!

Dette symbol advarer om mulige alvorlige kvæstelser.



### FORSIGTIG!

Dette symbol advarer om mulige kvæstelser.



### BEMÆRK!

Dette symbol advarer om mulige materielle skader.



*Henvisninger der giver yderligere hjælpsomme råd.*

## 2 Produktinformation

### 2.1 Korrekt anvendelse

#### 2.1.1 Anvendelsesområder

Steptec-skinneprofileringsværktøjet er beregnet til gratfri afkortning og lokning af Steptec-monteringsskinne, model 8401.

Der må ikke beskæres eller stanses andre genstande med skinneprofileringsværktøjet.

### 2.2 Produktbeskrivelse

#### 2.2.1 Oversigt

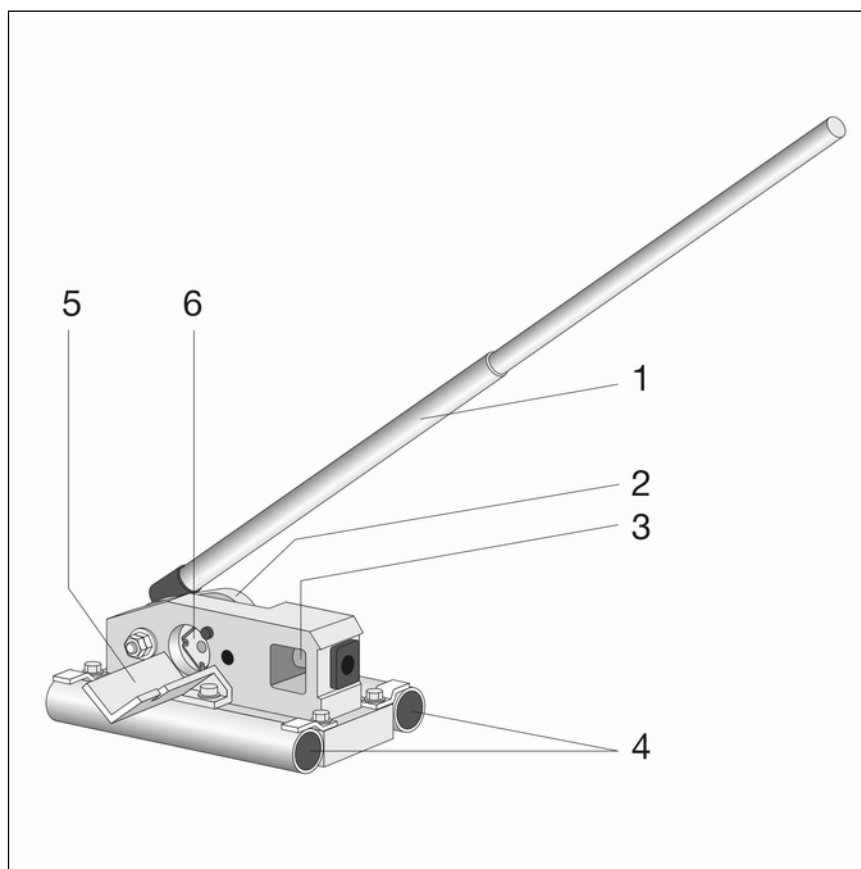

Fig. 1: Komponenter

- 1 - Føringsstykke, med markering
- 2 - Matriceholder
- 3 - Skinneføring og skærekniv til afkortning af Steptec-skinne
- 4 - Håndtag (kan trækkes ud)
- 5 - Skinneføring og lokkestempel til lokning af Steptec-skinne
- 6 - Rørføring til 1-tomme-rør

# 3 Håndtering

## 3.1 Oplysninger om montering

### 3.1.1 Nødvendigt værktøj

Til monteringen af reservedelene kræves følgende værktøj:

- Gaffel- eller stjernenøgle: 13 mm / 17 mm
- Unbrakonøgle: 3 mm / 5 mm

## 3.2 Anvendelse



### BEMÆRK!

Anvend kun Steptec-stansen, hvis den er fastgjort sikkert:

- fastgørelse på et fast underlag eller
- forlængelse af standfladen ved hjælp af to 1-tommers-rør



*Smør excenter-lejerne og stansekniven efter hver 500 skæringer med en dråbe olie.*

### Afkortning af Steptec-skinne

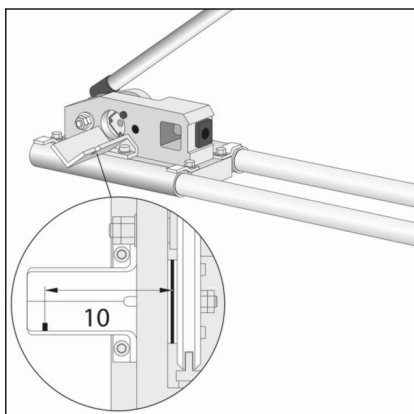

- Følg den ekstra målehjælp:

Afstanden fra markeringen til skærepunktet er 10 cm.

- Åbn håndtaget.
- Skub skinnen ind i føringen, og indstil den til den ønskede længde.
- Flyt håndtaget tilbage i udgangspositionen, og afkort skinnen.

### Lokning af skinneprofil

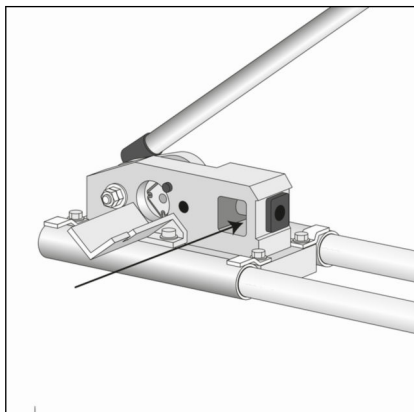

- Åbn håndtaget.
- Skinnen skal skubbes ind i føringen, indtil det sted, der skal lokkes, befinder sig i stansen.
- Flyt håndtaget tilbage i udgangspositionen, og lok skinnen på den lodrette side.

### Montering af reservedele



Stanseknivenes levetid er ca. 25.000 snit og 25.000 hulstansninger.

Efter dette antal anbefales det at udskifte knivene.

Knivene kan købes via specialengroshandlen.

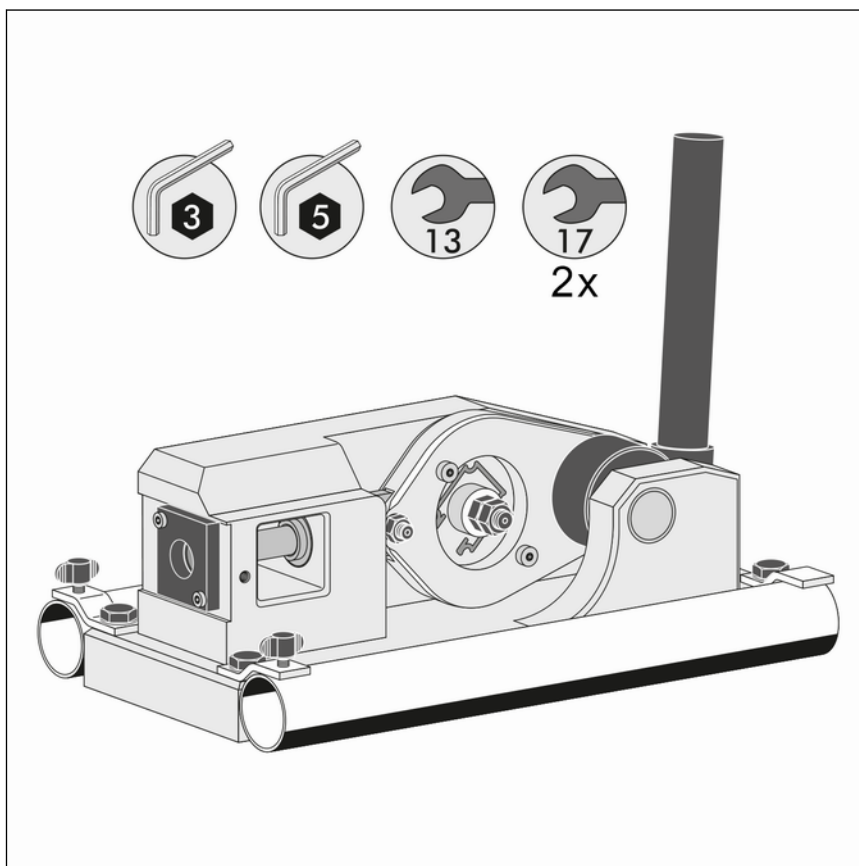
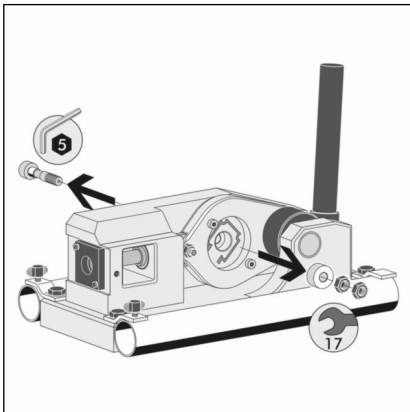
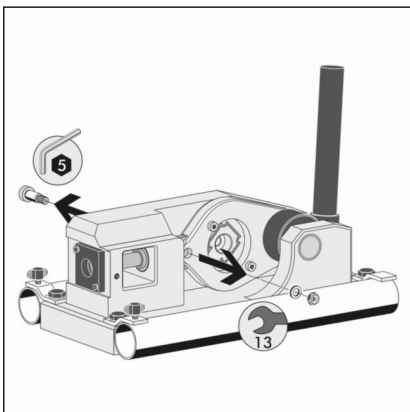

Fig. 2: Nødvendigt værktøj

### Udskiftning af skærekniv



- Løsn møtrikkerne og monteringskruerne med en stjern nøgle (str. 17) og en unbrakonøgle (5 mm), og fjern dem.



- Løsn monteringskruerne til matriceholderen med en stjern nøgle (str. 13) og en unbrakonøgle (5 mm), og fjern dem.

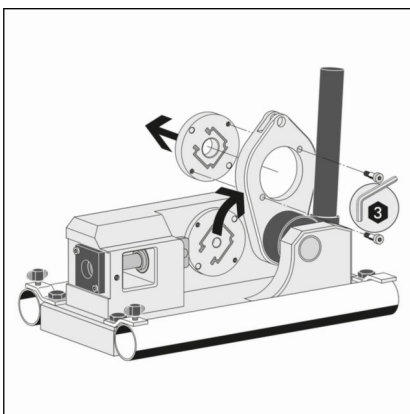

- Drej matriceholderen op.  
Løsn skruerne med en unbrakonøgle (3 mm).
- Fjern skærekniven.

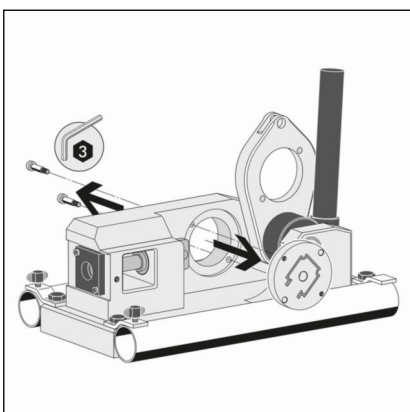

- Løsn skruerne fra elementet med en unbrakonøgle (3 mm).
- Fjern skærekniven.



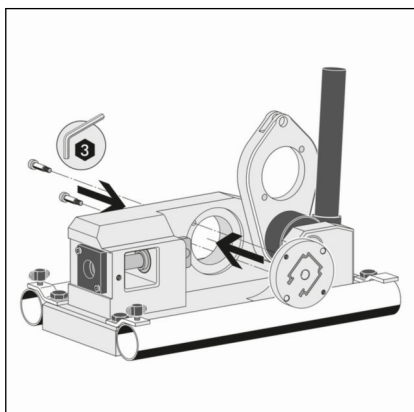

- Sæt en ny skærekniv i elementet, og spænd skruerne igen.

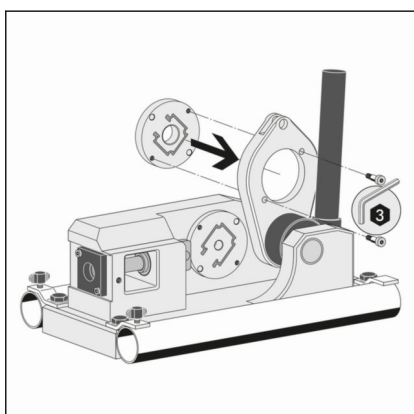

- Sæt den nye skærekniv i matriceholderen, og spænd den fast med skruerne.

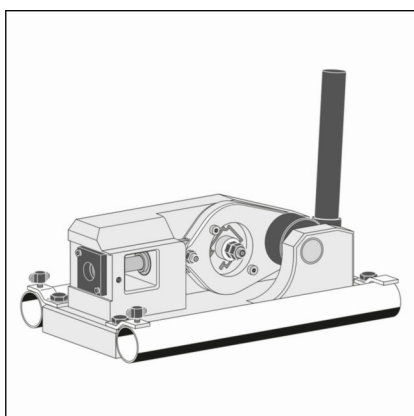

- Flyt matriceholderen tilbage i udgangspositionen, og spænd skruerne igen.

### Udskiftning af lokkestempel

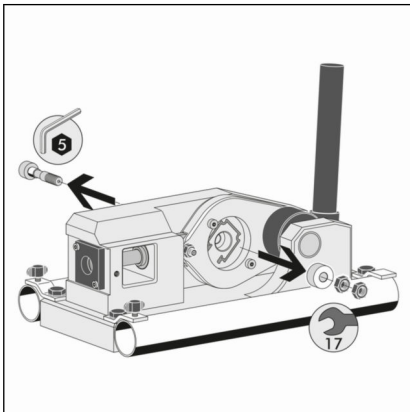

- Løsn møtrikkerne og monteringskruerne med en stjern nøgle (str. 17) og en unbrakonøgle (5 mm), og fjern dem.

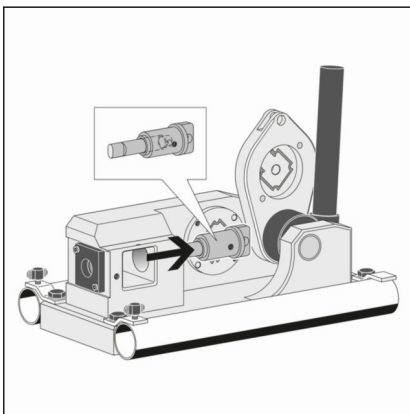

- Drej matriceholderen op.
- Løsn holderen til lokkestemplet fra holderen, og skub den bagud.

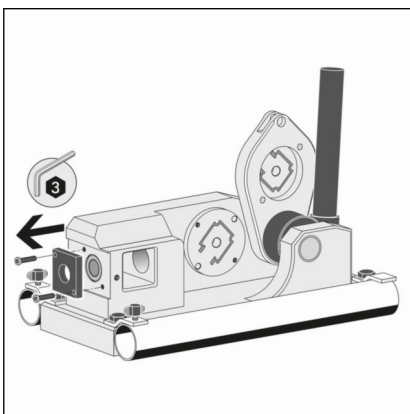

- Løsn afstandspladens skruer med en unbrakonøgle (3 mm), og fjern dem.

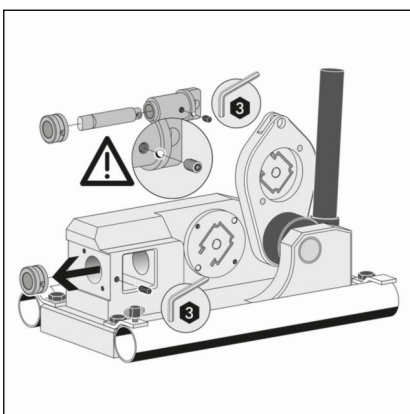

- Løsn skruen ved siden af skinneføringen med en unbrakonøgle (3 mm), og fjern lokkestempelføringen.
- Løsn skruerne på holderen til lokkestemplet med en unbrakonøgle (3 mm).
- Fjern lokkestemplet, og sæt et nyt lokkestempel i.
- Spænd skruerne igen.

- Sæt holderen med det nye lokkestempel i igen.
- Flyt matriceholderen tilbage i udgangspositionen, og spænd skruerne igen.

### 3.3 Bortskaffelse

Adskil produkt og emballage i de enkelte materialegrupper (f.eks. papir, metal, kunststof eller ikke-jernholdige metaller), og bortskaf dem iht. den nationalt gældende lovgivning.