

Brugsanvisning

Steptec-parallelforbinder

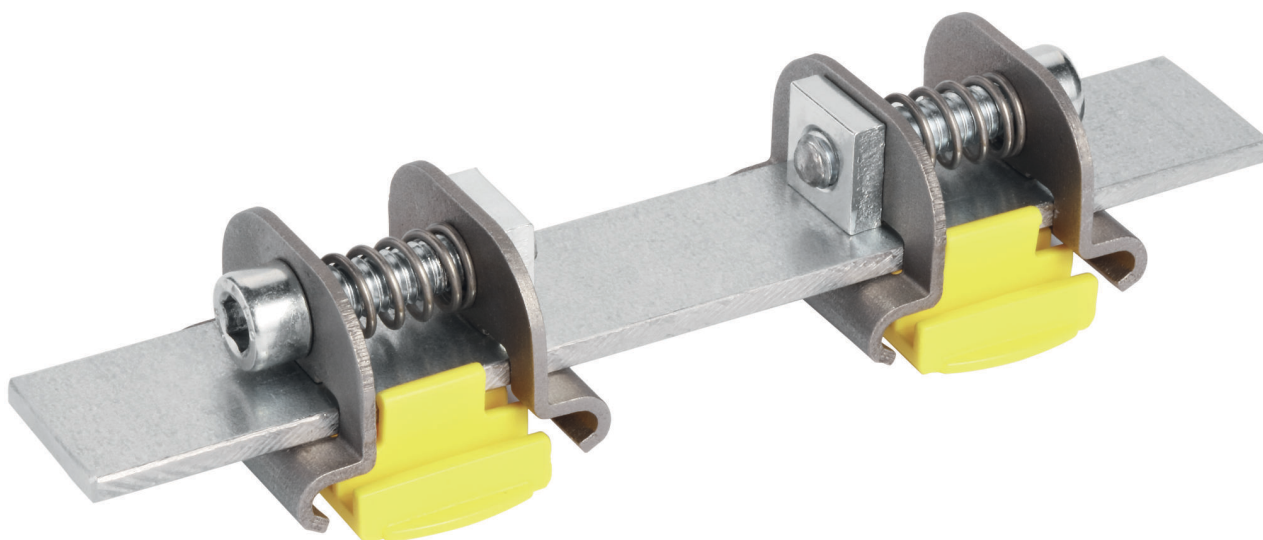

egnet til Steptec-monteringsskinne model 8401

Model
8414

Byggeår (fra)
04/2016

viega

Indholdsfortegnelse

1	Om denne brugsanvisning	3
	1.1 Målgrupper	3
	1.2 Mærkning af henvisninger	3
2	Produktinformation	4
	2.1 Korrekt anvendelse	4
	2.1.1 Anvendelsesområder	4
	2.2 Produktbeskrivelse	4
	2.2.1 Oversigt	4
	2.2.2 Installationsvarianter	5
3	Håndtering	9
	3.1 Oplysninger om montering	9
	3.1.1 Nødvendigt værktøj	9
	3.1.2 Indbygningsmål	9
	3.2 Montage	10
	3.2.1 Montering af parallelforbinder	10
	3.3 Bortskaffelse	11

1 Om denne brugsanvisning

Dette dokument er rettighedsbeskyttet, yderligere informationer fås på viega.com/legal.

1.1 Målgrupper

Oplysningerne i denne brugsanvisning retter sig mod følgende persongrupper:

- Fagfolk inden for varme og sanitet

For personer, som ikke har ovennævnte uddannelse eller kvalifikationer, er montering, installation og eventuel vedligeholdelse af dette produkt ikke tilladt. Denne indskrænkning gælder ikke for anvisninger vedrørende betjeningen.

Monteringen af Viega-produkter skal foregå under overholdelse af de alment anerkendte tekniske regler og af Viegas brugsanvisning.

1.2 Mærkning af henvisninger

Advarsler og oplysninger adskiller sig fra den øvrige tekst og er mærket specielt med relevante piktogrammer.



FARE!

Dette symbol advarer om mulige livsfarlige kvæstelser.



ADVARSEL!

Dette symbol advarer om mulige alvorlige kvæstelser.



FORSIGTIG!

Dette symbol advarer om mulige kvæstelser.



BEMÆRK!

Dette symbol advarer om mulige materielle skader.



Henvisninger der giver yderligere hjælpsomme råd.

2 Produktinformation

2.1 Korrekt anvendelse

2.1.1 Anvendelsesområder

Parallelforbinderen er beregnet til montering på Steptec-monteringskinnen, model 8401. Med parallelforbinderen er installations- og skillevægge med lav indbygningsdybde mulige (≤ 145 mm).

2.2 Produktbeskrivelse

2.2.1 Oversigt

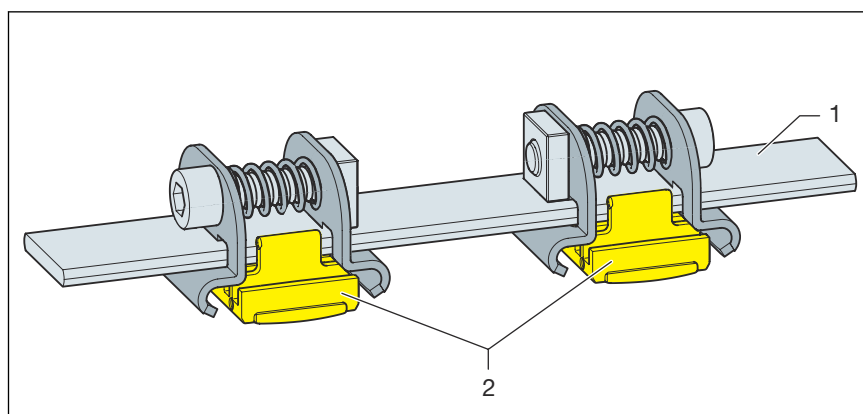
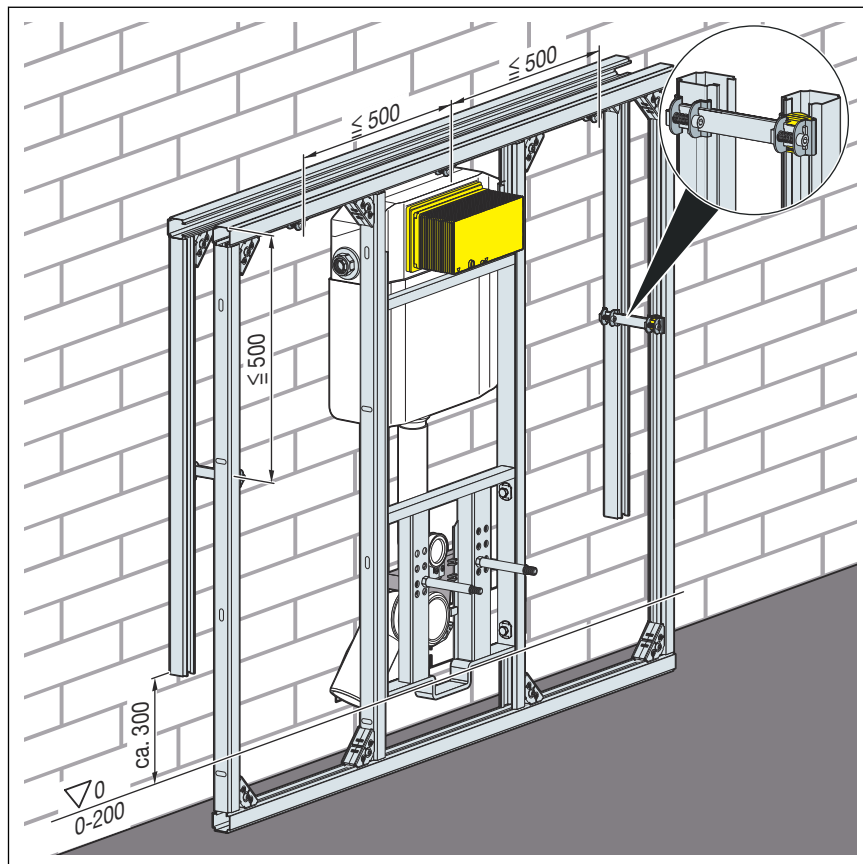

Fig. 1: Oversigt

- 1 – Parallelforbinder
- 2 – Indstiksstykker

2.2.2 Installationsvarianter



Montering af Steptec-wc-modulet med en maks. indbygningsdybde på 145 mm.



Overhold monteringsmålene. Afstand mellem Steptec-parallelforbinderne maks. 500 mm.
Beklæd skillevæggen i et lag.

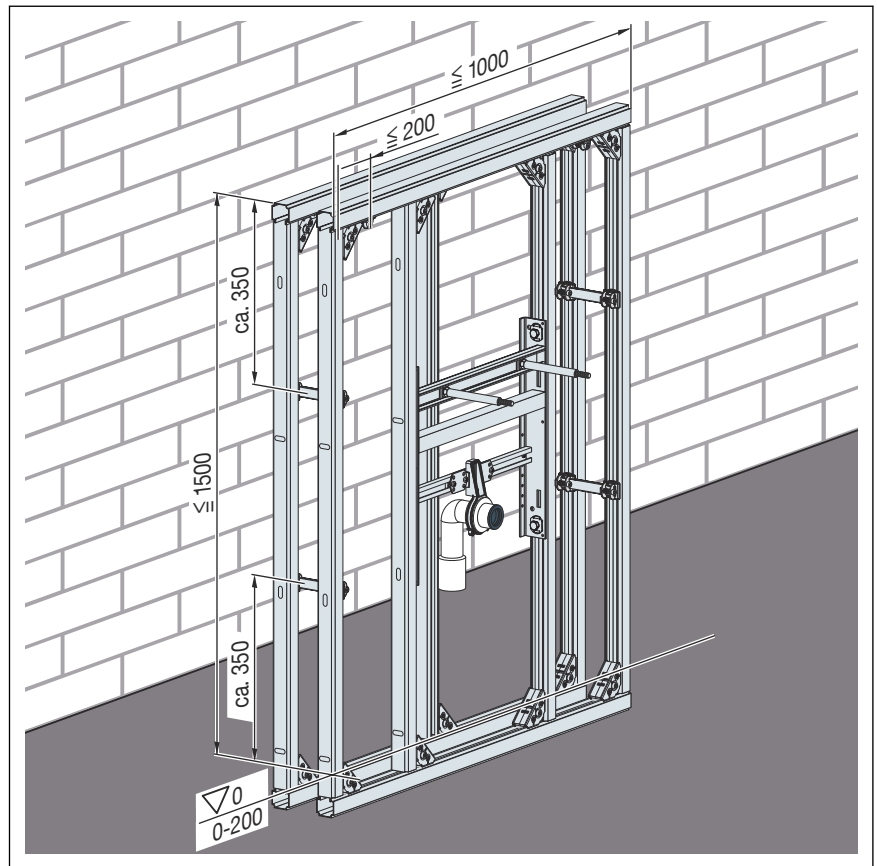

Fritstående rundeler



Egnet til urinal, håndvask og armaturholder.

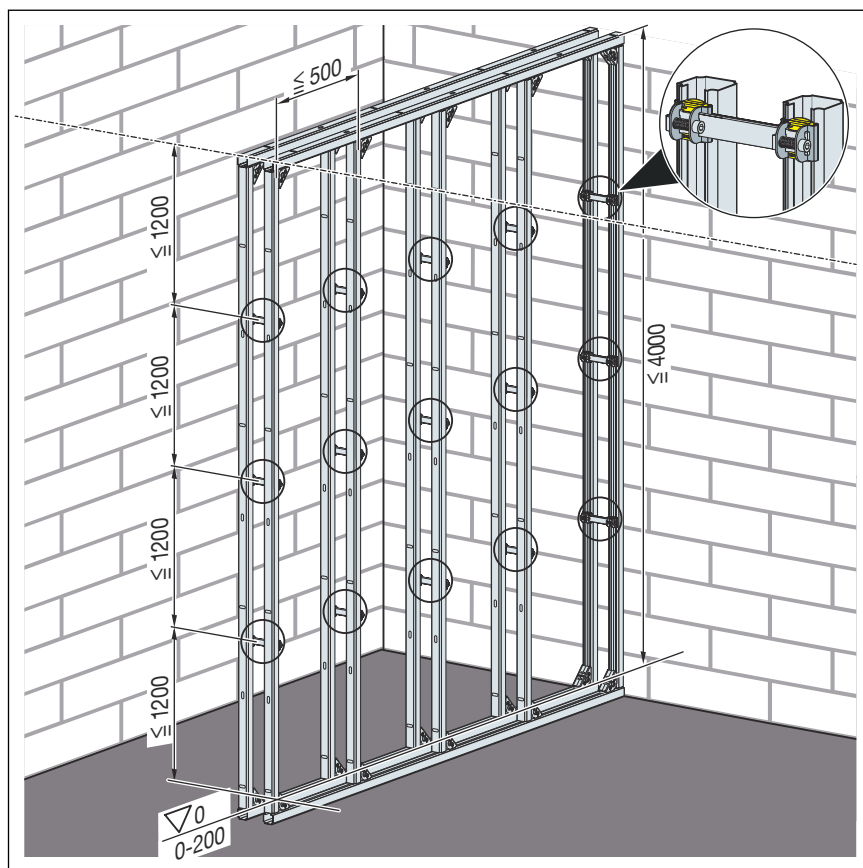

Steptec-skillevej (maks. højde 4 m). Indbygningsdybde (maks. 145 mm). Afstand mellem parallelforbindere maks. 1,2 m.

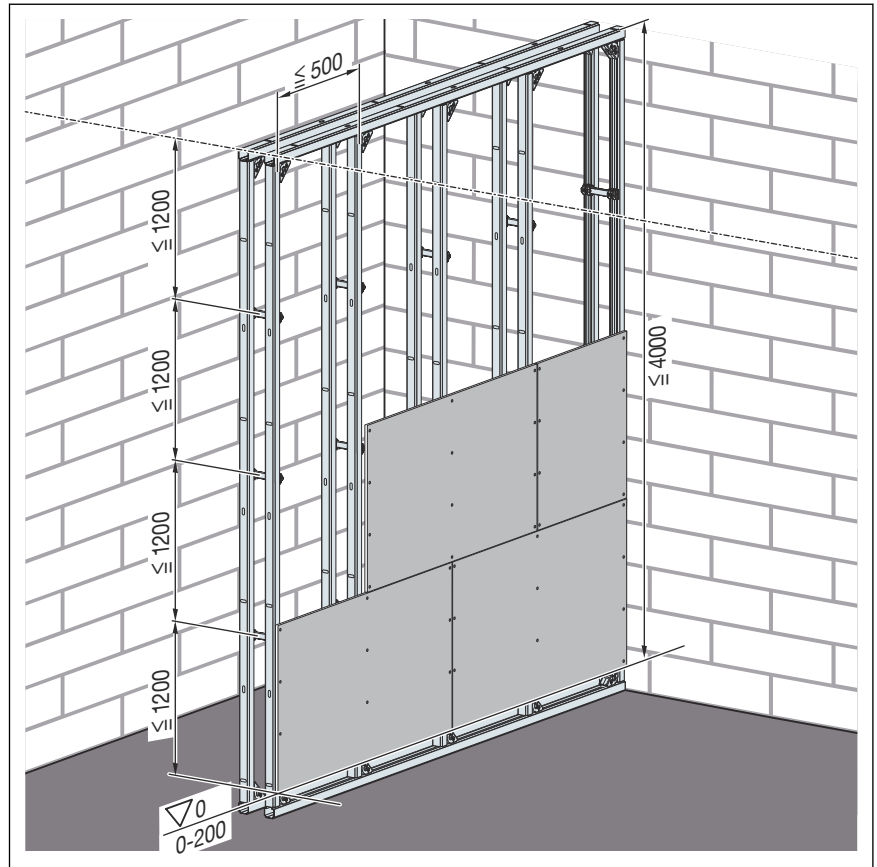

Beklæd StepTec-skillevægge i et lag.

3 Håndtering

3.1 Oplysninger om montering

3.1.1 Nødvendigt værktøj

Til monteringen kræves følgende værktøj:

- Unbrakonøgle: 5 mm
- Metalsav

3.1.2 Indbygningsmål

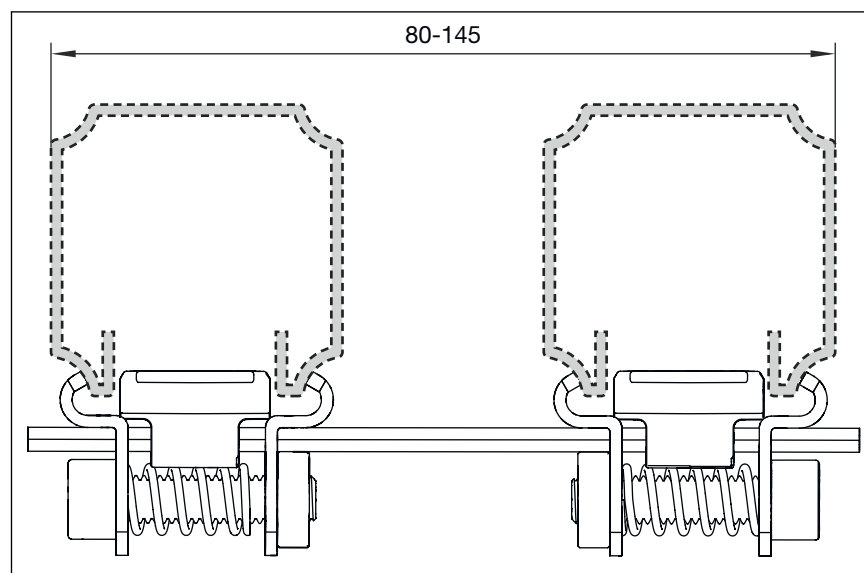
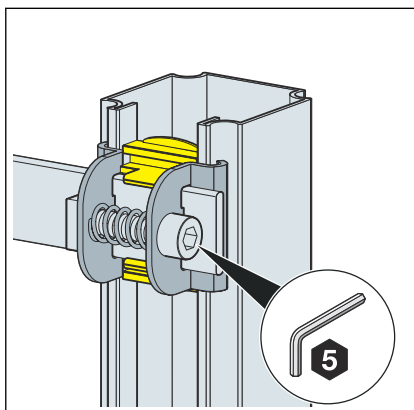

Fig. 2: Måltegning

3.2 Montage

3.2.1 Montering af parallelforbinder

Montering på den åbne side



- Monter parallelforbinderen på monteringskinnens åbne side med indstiksstykket. Anvend en unbrakonøgle (str. 5).

Montering på den lukkede side

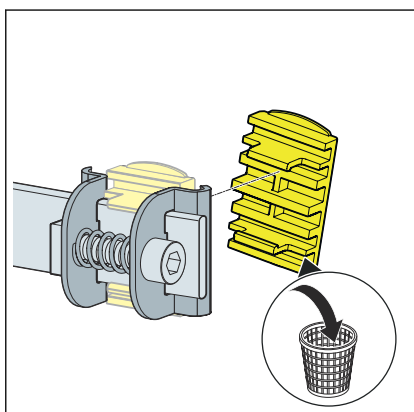

- Tag parallelforbinderens indstiksstykker ud, og bortskaf dem.

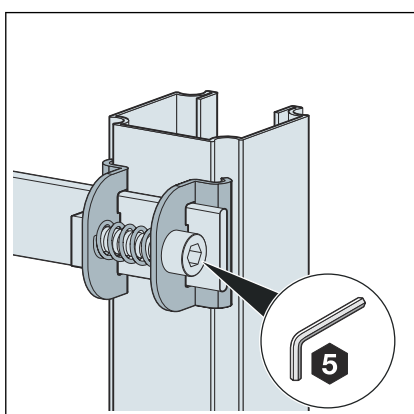

- Monter parallelforbinderen på den lukkede side ved hjælp af unbrakonøglen (str. 5).

Indstilling af parallelforbinder

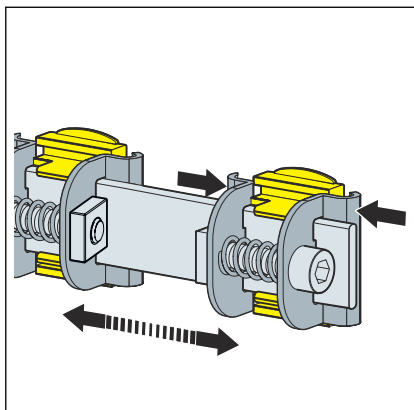

- Tryk spændeledet let sammen, og forskyd det for at indstille afstanden mellem parallelforbinderens spændeled.

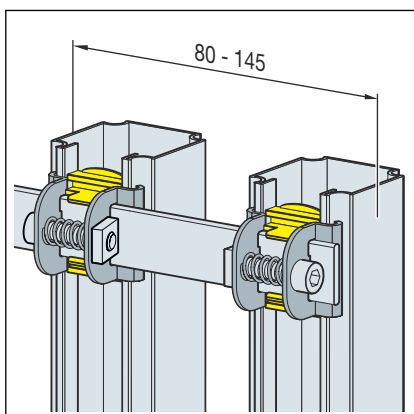

- Indstil parallelforbinderen på den krævede indbygningsdybde på 80 mm til 145 mm.

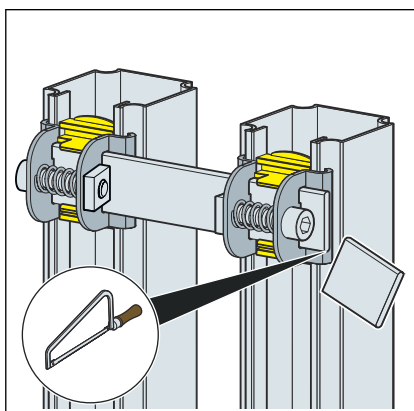

- Afkort parallelforbinderens lask ved hjælp af en bøjlesav i tilfælde af en mindre indbygningsdybde end 145 mm.

3.3 Bortskaffelse

Adskil produkt og emballage i de enkelte materialegrupper (f.eks. papir, metal, kunststof eller ikke-jernholdige metaller), og bortskaf dem iht. den nationalt gældende lovgivning.



Viega A/S
info@viega.dk
viega.dk

DK • 2022-08 • VPN160045

