

Návod k použití

Easytop Inox ventil se šikmým sedlem (přímoprůtočný ventil) s SC-Contur



pro instalaci pitné vody

Model
2337.5

Rok výroby (od)
04/2017

viega

Obsah

1	O tomto návodu k použití	3
1.1	Cílové skupiny	3
1.2	Označení upozornění	3
1.3	Poznámka k této jazykové verzi	4
2	Informace o výrobku	5
2.1	Normy a pravidla	5
2.2	Použití v souladu se stanovením výrobce	7
2.2.1	Oblasti použití	7
2.2.2	Média	7
2.3	Popis výrobku	8
2.3.1	Přehled	8
2.3.2	Lisovací přípoj s SC-Contur	8
2.3.3	Těsnicí prvky	9
2.3.4	Označení na komponentách	10
2.3.5	Kompatibilní komponenty	10
2.3.6	Technické údaje	10
2.4	Informace o použití	11
2.4.1	Koroze	11
2.5	Doplňkové příslušenství	11
3	Manipulace	14
3.1	Informace k montáži	14
3.1.1	Přípustná výměna těsnicích prvků	14
3.1.2	Montážní pokyny	14
3.1.3	Potřebné nářadí	15
3.2	Montáž	16
3.2.1	Výměna těsnicího prvku	16
3.2.2	Zkrácení trubek	16
3.2.3	Lisování spoje	17
3.2.4	Zkouška těsnosti	18
3.3	Údržba	19
3.4	Likvidace	19

1 O tomto návodu k použití

Pro tento dokument platí ochranná práva, další informace naleznete na viega.com/legal.

1.1 Cílové skupiny

Informace v tomto návodu jsou určeny odborníkům na sanitu a topné systémy, resp. vyškolenému odbornému personálu.

Nepřípustná je montáž, instalace a příp. údržba tohoto výrobku osobami, které nemají výše uvedené vzdělání resp. kvalifikaci. Toto omezení neplatí pro možné pokyny k obsluze.

Montáž výrobků Viega se musí provádět při dodržování všeobecně uznávaných technických pravidel a návodů k použití Viega.

1.2 Označení upozornění

Výstražné a informační texty jsou odsazeny od ostatního textu a jsou speciálně označeny příslušnými piktogramy.



NEBEZPEČÍ!

Tento symbol varuje před možnými, život ohrožujícími zraněními.



VAROVÁNÍ!

Tento symbol varuje před možnými vážnými zraněními.



UPOZORNĚNÍ!

Tento symbol varuje před možnými zraněními.



OZNÁMENÍ!

Tento symbol varuje před možnými věcnými škodami.



Dodatečné informace a tipy.

1.3 Poznámka k této jazykové verzi

Tento návod k použití obsahuje důležité informace k výrobku resp. výběru systému, jeho montáži a uvedení do provozu, stejně jako k jeho řádnému používání a případným opatřením pro údržbu. Tyto informace k výrobkům, jejich vlastnostem a aplikačním technikám jsou založeny na aktuálně platných normách v Evropě (např. EN) anebo v Německu (např. DIN/DVGW).

Některé pasáže v textu mohou odkazovat na technické předpisy v Evropě/Německu. Tyto předpisy by měly platit jako doporučení pro jiné země, ve kterých nejsou k dispozici příslušné národní požadavky. Příslušné národní zákony, standardy, předpisy, normy a jiné technické předpisy mají přednost před německými/evropskými směrnicemi v tomto návodu: Zde uvedené informace jsou pro jiné země a oblasti nezávazné a jak již bylo řečeno, je třeba je považovat za pomůcku.

2 Informace o výrobku

2.1 Normy a pravidla

Následující normy a pravidla platí v Německu resp. v Evropě. Národní legislativu pro Českou a Slovenskou republiku najdete na českých webových stránkách na viega.cz/normy.

Pravidla z oddílu: oblasti použití

Rozsah platnosti / upozornění	Pravidla platná v Německu
Plánování, provedení, provoz a údržba instalací pitné vody	DIN EN 806 část 1
Plánování, provedení, provoz a údržba instalací pitné vody	DIN EN 806 část 2
Plánování, provedení, provoz a údržba instalací pitné vody	DIN EN 806 část 3
Plánování, provedení, provoz a údržba instalací pitné vody	DIN EN 806 část 4
Plánování, provedení, provoz a údržba instalací pitné vody	DIN EN 806 část 5
Plánování, provedení, provoz a údržba instalací pitné vody	DIN EN 1717
Plánování, provedení, provoz a údržba instalací pitné vody	DIN 1988
Plánování, provedení, provoz a údržba instalací pitné vody	VDI/DVGW 6023
Plánování, provedení, provoz a údržba instalací pitné vody	Trinkwasserverordnung (TrinkwV)

Pravidla z oddílu: média

Rozsah platnosti / upozornění	Pravidla platná v Německu
Vhodnost pro pitnou vodu	Trinkwasserverordnung (TrinkwV)

Pravidla z oddílu: popis výrobku

Rozsah platnosti / upozornění	Pravidla platná v Německu
Vhodnost pro instalace pitné vody	Trinkwasserverordnung (TrinkwV)
Vhodnost pro instalace pitné vody	DIN 50930-6
Požadavky na plastové komponenty pro instalace pitné vody	DVGW-Arbeitsblatt W270

Pravidla z oddílu: přehled

Rozsah platnosti / upozornění	Pravidla platná v Německu
Splnění zkušebních požadavků (skupina armatur I)	DIN EN 1213

Pravidla z oddílu: označení na komponentách

Rozsah platnosti / upozornění	Pravidla platná v Německu
Označení třídy hlučnosti I	DIN EN 1213

Pravidla z oddílu: kompatibilní komponenty

Rozsah platnosti / upozornění	Pravidla platná v Německu
Přípustné typy trubek	DVGW-Arbeitsblatt W 534
Přípustné nerezové trubky	DVGW-Arbeitsblatt GW 541
Přípustné nerezové trubky	DIN EN 10312
Přípustné nerezové trubky	DIN EN 10088

Pravidla z oddílu: koroze

Rozsah platnosti / upozornění	Pravidla platná v Německu
Vnější ochrana před korozí	DIN EN 806-2
Vnější ochrana před korozí	DIN 1988-200
Vnější ochrana před korozí	DKI-Informationsdruck i. 160

Pravidla z oddílu: zkouška těsnosti

Rozsah platnosti / upozornění	Pravidla platná v Německu
Zkouška těsnosti u instalací pitné vody	DIN EN 806 část 4
Zkouška těsnosti u instalací pitné vody	ZVSHK-Merkblatt „Dichtheitsprüfungen von Trinkwasserinstallationen mit Druckluft, Inertgas oder Wasser“

Pravidla z oddílu: údržba

Rozsah platnosti / upozornění	Pravidla platná v Německu
Provoz a údržba instalací pitné vody	DIN EN 806-5

2.2 Použití v souladu se stanovením výrobce



Použití modelu v jiných než popsáných oblastech použití a pro jiná média nechte schválit servisním centrem Viega.

2.2.1 Oblasti použití

Použití je mj. možné v těchto oblastech:

- instalace pitné vody
- průmyslové objekty

Při plánování, provádění, provozu a údržbě instalací pitné vody dodržujte všeobecně uznávaná technická pravidla a platné směrnice, viz ☞ „Pravidla z oddílu: oblasti použití“ na straně 5.

2.2.2 Média

Model je vhodný mj. pro následující média:

- pitná voda bez omezení podle platných směrnic, viz ☞ „Pravidla z oddílu: média“ na straně 5
- maximální koncentrace chloridů 250 mg/l podle platných směrnic, viz ☞ „Pravidla z oddílu: média“ na straně 5

2.3 Popis výrobku

Systémové armatury Easytop lze podle platných směrnic použít pro veškerou pitnou vodu a mají schválení DVGW, viz  „Pravidla z oddílu: popis výrobku“ na straně 6. Jejich plastové komponenty odpovídají doporučení KTW a splňují požadavky platných směrnic.

2.3.1 Přehled



Systémové armatury Easytop splňují zkušební požadavky platných směrnic, viz  „Pravidla z oddílu: přehled“ na straně 6. Zvuková izolace $L_{ap} \leq 20$ dB(A)

Model má následující vybavení:

- těleso ventilu z ušlechtilé oceli
- vrchní díl ventilu a jednotka ventilových talířů z ušlechtilé oceli (bez mrtvého prostoru)
- na obou stranách lisovací přípoj s SC-Contur
- nestoupající vřeteno
- indikátor polohy otevřeno / zavřeno
- ruční kolečko ergonomické a zavírací s vyměnitelnou barevnou plastovou krytkou pro označení média

Model je k dispozici v následujících rozměrech : d 15 / 18 / 22 / 28 / 35 / 42 / 54.

2.3.2 Lisovací přípoj s SC-Contur



Obr. 1: lisovací přípoj na příkladu lisovací spojky

Lisovací přípoj má po obvodu drážku, ve které je uložen těsnicí prvek. Při lisování se spojka před drážkou a za drážkou vytvaruje a neoddělitelně spojí s trubkou. Těsnicí prvek se při lisování nedeformuje.

SC-Contur

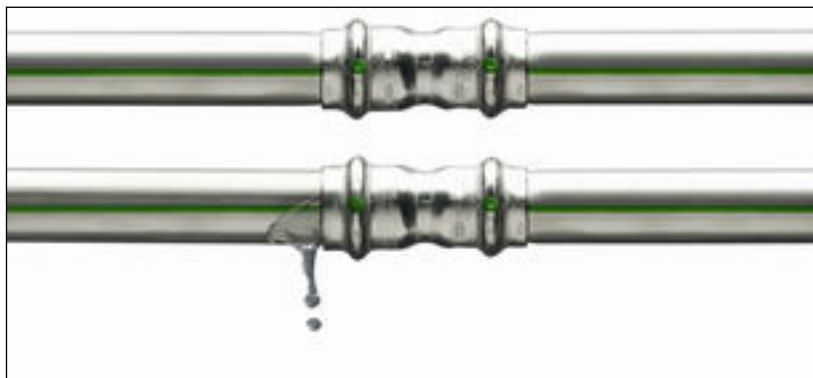

Obr. 2: SC-Contur

Lisovací přípoje Viega mají SC-Contur. SC-Contur je bezpečnostní technika certifikovaná DVGW, která zajišťuje, že je spojení v neslisovaném stavu zaručeně netěsné. Omylem neslisovaná spojení jsou při zkoušce těsnosti ihned nápadná.

Viega zaručuje, že neslisované spojky budou během zkoušky těsnosti vidět:

- u mokré zkoušky těsnosti v tlakovém rozmezí 0,1 MPa až 0,65 MPa (1,0 bar až 6,5 bar)
- u suché zkoušky těsnosti v tlakovém rozmezí 22 hPa až 0,3 MPa (22 mbar až 3,0 bar)

2.3.3 Těsnicí prvky

Oblast použití těsnicího prvku EPDM



OZNÁMENÍ!

Pro instalace pitné vody je schválen jen těsnicí prvek EPDM. Nesmí se použít jiné těsnicí prvky.

Model je z výroby vybaven těsnicími prvky EPDM.

Oblast použití	Pitná voda
Aplikace	všechny úseky potrubí
Provozní teplota [T_{max}]	90 °C
Provozní tlak [P_{max}]	1,6 MPa (16 bar)
Poznámky	viz upozornění ↪ <i>Kapitola 2.2.2 „Média“ na straně 7</i>

2.3.4 Označení na komponentách

Lisovací přípoje jsou označeny barevným bodem. Tento bod označuje SC-Contur, u které v případě neslisovaného spojení uniká zkušební médium.

Model je označen takto:

- ukazatel směru proudění
- třída hlučnosti I podle platných směrnic, viz ☞ „Pravidla z oddílu: označení na komponentách“ na straně 6
- rozměr
- nápis DVGW
- indikátor polohy pod ručním kolečkem
- zelený bod pro pitnou vodu

2.3.5 Kompatibilní komponenty

Model je vybaven lisovacími přípoji a je kompatibilní se systémem Sanpress a Sanpress Inox.

Trubky

Lisovací přípoje jsou podle platných směrnic testované a schválené s následujícími typy trubek:

- nerezové trubky (materiál 1.4401 / 1.4521)
 - viz ☞ „Pravidla z oddílu: kompatibilní komponenty“ na straně 6

2.3.6 Technické údaje

Pro instalaci modelu dodržujte následující provozní podmínky:

Provozní teplota [T_{\max}]	90 °C
Provozní tlak [P_{\max}]	1,6 MPa (16 bar)

Výkonový diagram uvádí tlakové ztráty (v hPa) v závislosti na objemovém proudu a jmenovité světlosti.

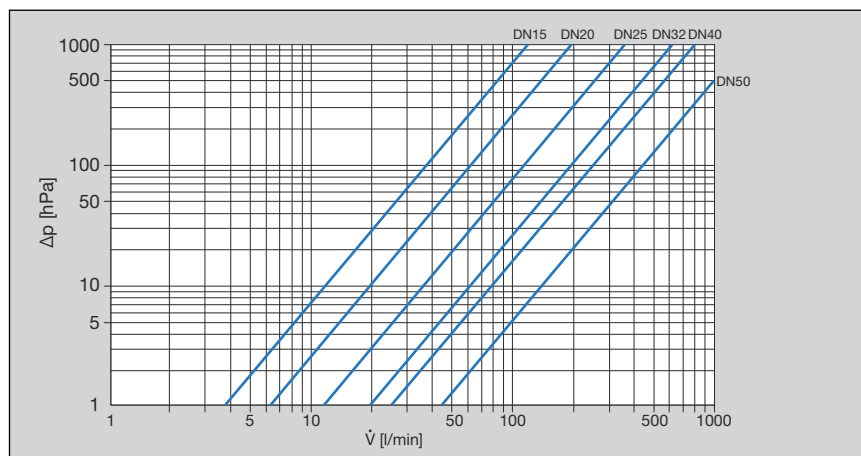

Obr. 3: výkonový diagram ventilů se šikmým sedlem lisovací/závitový přípoj

2.4 Informace o použití

2.4.1 Koroze

Potrubí a armatury volně uložené v místnostech nepotřebují v normálním případě žádnou vnější ochranu proti korozi.

Výjimky tvoří tyto případy:

- kontakt s agresivními stavebními látkami, jako materiály s obsahem nitritu nebo amonia
- instalace agresivní prostředí

Je-li zapotřebí vnější ochrana před korozi, dodržujte platné směrnice, viz ↗ „Pravidla z oddílu: koroze“ na straně 6.



Armatury Easytop z ušlechtilé oceli lze použít pro veškerou pitnou vodu.

Koncentrace chloridů v médiu nesmí překročit maximální hodnotu 250 mg/l.

Tento chlorid není dezinfekčním prostředkem, ale součástí mořské a kuchyňské soli (chlorid sodný).

2.5 Doplnkové příslušenství

Příslušenství, které lze doplnkově dodat:

- vypouštěcí ventil
- prodloužení pro vypouštěcí ventil při použití izolačního pouzdra
- Easytop označení média v barvách červené a zelené pro označení příslušné oblasti použití
- izolační pouzdra



Obr. 4: model 2334 Easytop vypouštěcí ventil



Obr. 5: model 2334.5 Easytop prodloužení



Obr. 6: model 2237.25 Easytop označení média

Izolační pouzdra

Izolační pouzdra EPS se dodávají ke všem velikostem ventilů. Dvoudílná pouzdra drží samočinně a montují se bez náradí a bez úchytek; přitom souvisle přilehnou k čelním plochám izolace potrubí. Při montáži vypouštěcího ventilu nebo prodloužení s vypouštěcím ventilem se z izolačního pouzdra vylomí požadované místo zlomu.

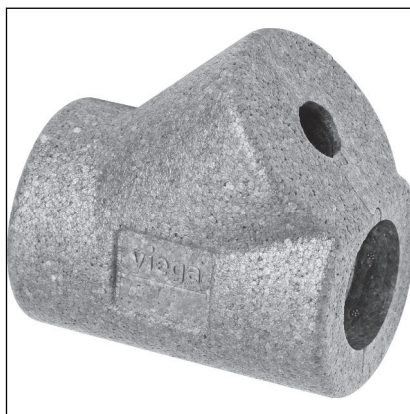

Obr. 7: model 2210.12 Easytop izolační pouzdro

3 Manipulace

3.1 Informace k montáži

3.1.1 Přípustná výměna těsnicích prvků



Důležité upozornění

Těsnicí prvky v lisovacích spojkách jsou díky svým materiálově specifickým vlastnostem sladěny s příslušnými médii resp. oblastmi použití potrubních systémů a zpravidla jsou certifikovány jen pro ně.

Výměna těsnicího prvku je ze zásady přípustná. Těsnicí prvek se musí vyměnit za náhradní díl určený k danému účelu použití ↪ *Kapitola 2.3.3 „Těsnicí prvky“ na straně 9*. Použití jiných těsnicích prvků není přípustné.

3.1.2 Montážní pokyny

Kontrola systémových komponent



Model vyjměte z obalu až bezprostředně před použitím.

Při transportu a skladování se mohou systémové komponenty poškodit.

- zkontrolujte všechny díly
- poškozené komponenty vyměňte
- poškozené komponenty neopravujte
- znečištěné komponenty se nesmí instalovat

Během montáže

Při montáži dodržujte:

- ukazatel směru proudění
- použijte vhodné nářadí



Místo montáže zvolte tak, aby byla armatura dobře přístupná, snadno ovladatelná a aby se mohlo dobře namontovat izolační pouzdro.

Vedení a upevnění trubek

Informace jsou uvedeny v návodech k použití systému Sanpress a Sanpress Inox.

Délková roztažnost

Informace jsou uvedeny v návodech k použití systému Sanpress a Sanpress Inox.

3.1.3 Potřebné nářadí

Pro vytvoření lisovaného spoje je zapotřebí následující nářadí:

- ořezávač trubek nebo pila na kov s jemnými zuby
- odhrotovač a barevná tužka pro vyznačení
- lisovací nástroj s konstantní lisovací silou
- lisovací čelisti nebo lisovací prstenec s příslušnou tažnou čelistí, vhodnou pro průměr trubky a s vhodným profilem



Obr. 8: lisovací čelisti

Doporučené lisovací nástroje Viega:

- Pressgun 5
- Pressgun Picco
- Pressgun 4E / 4B
- Picco
- typ PT3-AH
- typ PT3-H / EH
- typ 2 (PT2)

3.2 Montáž

3.2.1 Výměna těsnicího prvku

Odstranění těsnicího prvku

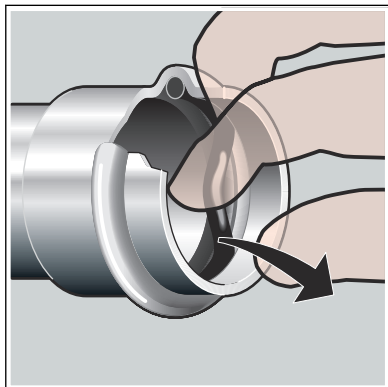

Při odstraňování těsnicího prvku nepoužívejte žádné předměty s ostrými hranami. Tyto předměty by mohly poškodit těsnicí prvek nebo drážku.

- odstraňte těsnicí prvek z drážky

Vsazení těsnicího prvku

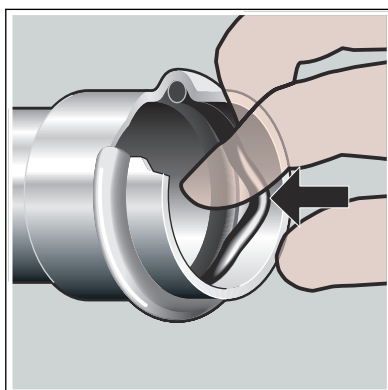

- vsadte nový, nepoškozený těsnicí prvek do drážky
- ujistěte se, že je těsnicí prvek dokonale uložen v drážce

3.2.2 Zkrácení trubek



OZNÁMENÍ! **Netěsné lisované spoje z důvodu poškozeného materiálu!**

V případě poškozených trubek nebo těsnicích prvků mohou být lisované spoje netěsné.

Aby se zabránilo poškození trubek a těsnicích prvků, dodržujte následující pokyny:

- pro zkracování nepoužívejte řezací kotouče (úhlové brusky) nebo řezací hořáky
- nepoužívejte tuky ani oleje (jako např. řezací olej)

Informace k nářadí viz také ↗ *Kapitola 3.1.3 „Potřebné nářadí“ na straně 15.*

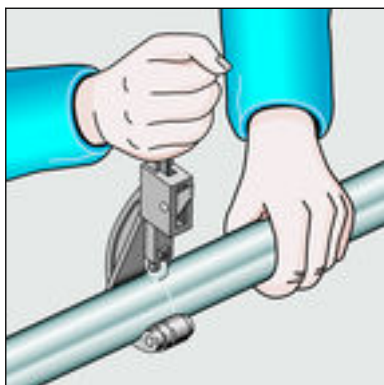

- ▀ odborně zkraťte trubku řezákem na trubky nebo pilou na kov s jemnými zuby
- nevytvóřte přitom rýhy na povrchu trubky

3.2.3 Lisování spoje



OZNÁMENÍ! **Netěsné lisované spoje z důvodu příliš krátkých trubek**

Pokud se na jednu trubku mají nasadit dvě lisovací spojky bez odstupů za sebou, nesmí být trubka příliš krátká. Pokud není trubka při lisování zasunutá v lisovací spojce až do určité hloubky zasunutí, může být spoj netěsný.

U trubek s průměrem d 15–28 mm musí délka trubky odpovídat minimálně celkové hloubce zasunutí obou lisovacích spojek.

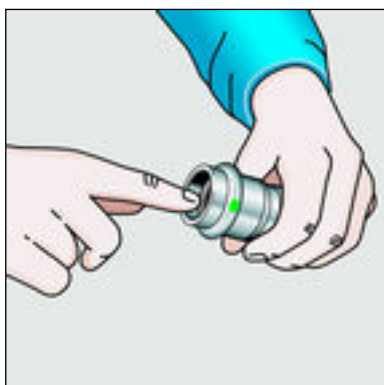

Předpoklady:

- konec trubky není ohnutý nebo poškozený
- trubka je odhrotovaná
- v lisovací spojce se nachází správný těsnicí prvek EPDM = černý lesklý
- těsnicí prvek je nepoškozený
- těsnicí prvek se nachází v drážce

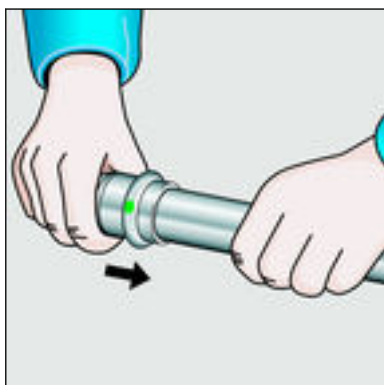

- ▀ nasuňte lisovací spojku až na doraz na trubku

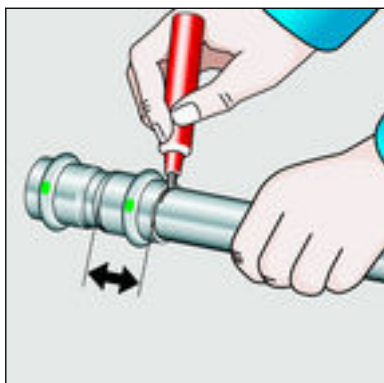

- označte hloubku zasunutí
- nasadte lisovací čelist do lisovacího nástroje a zasuňte přídržovací čep až zapadne

Informace! Dodržujte návod k lisovacímu nářadí.

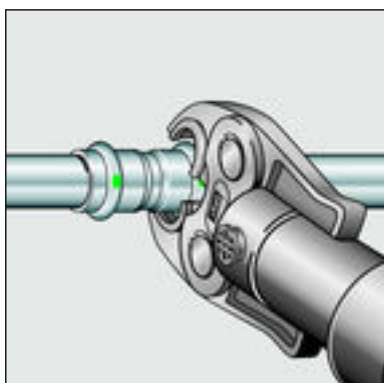

- otevřete lisovací čelist a nasadte ji kolmo na spojku
- zkontrolujte hloubku zasunutí podle značky
- ujistěte se, že je lisovací čelist usazená uprostřed na drážce lisovací spojky

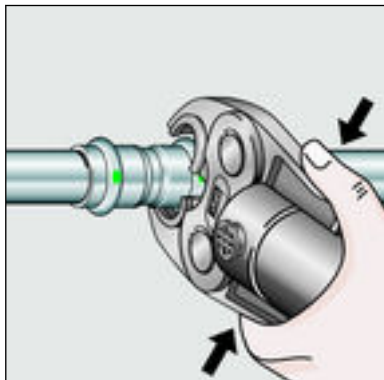

- Proveďte proces lisování
- Otevřete a odstraňte lisovací čelist
 - spoj je slisovaný.

3.2.4 Zkouška těsnosti

Před uvedením do provozu musí instalatér provést zkoušku těsnosti.

Tuto zkoušku proveďte na hotovém, ale ještě nezakrytém systému.

Dodržujte všeobecně uznávaná technická pravidla a platné směrnice, viz ↗ „Pravidla z oddílu: zkouška těsnosti“ na straně 7.

Výsledek dokumentujte.

3.3 Údržba



OZNÁMENÍ!

Informujte svého zákazníka resp. provozovatele rozvodu pitné vody, že se instalace musí pravidelně udržovat .

Při provozu a údržbě instalací pitné vody dodržujte platné směrnice, viz  „Pravidla z oddílu: údržba“ na straně 7.



Viega doporučuje armaturu pravidelně spouštět a kontrolovat její funkci.

3.4 Likvidace

Výrobek a obaly roztřídte podle příslušných skupin materiálů (např. papír, kovy, plasty nebo neželezné kovy) a zlikvidujte podle platných národních zákonů.



Viega s.r.o.
info@viega.cz
viega.cz

CZ • 2022-08 • VPN160277

