

Návod k použití

Spojovací kus Advantix Vario

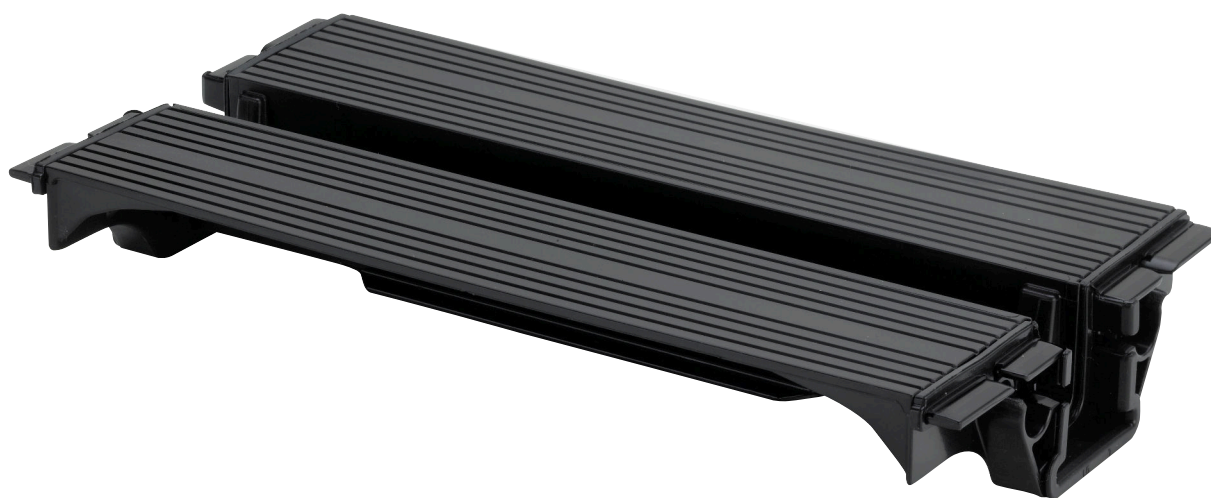

pro spojení dvou sprchových žlábků

Model
4965.12

Rok výroby (od)
06/2013

viega

Obsah

1	O tomto návodu k použití	3
	1.1 Cílové skupiny	3
	1.2 Poznámka k této jazykové verzi	3
	1.3 Současně platné dokumenty	3
2	Informace o výrobku	4
	2.1 Normy a pravidla	4
	2.2 Certifikace	5
	2.3 Popis výrobku	6
	2.3.1 Přehled komponent	7
3	Manipulace	8
	3.1 Informace k montáži	8
	3.1.1 Nářadí a materiál	8
	3.1.2 Montážní rozměry	8
	3.2 Montáž	9
	3.3 Likvidace	11

1 O tomto návodu k použití

Pro tento dokument platí ochranná práva, další informace naleznete na viega.com/legal.

1.1 Cílové skupiny

Informace v tomto návodu jsou určeny následujícím skupinám osob:

- odborníkům na sanitu a topné systémy, resp. vyškolenému odbornému personálu
- obkladačům

Nepřípustná je montáž, instalace a případná údržba tohoto výrobku osobami, které nemají výše uvedené vzdělání resp. kvalifikaci. Toto omezení neplatí pro možné pokyny k obsluze.

Montáž výrobků Viega se musí provádět při dodržování všeobecně uznávaných technických pravidel a návodů k použití Viega.

1.2 Poznámka k této jazykové verzi

Tento návod k použití obsahuje důležité informace k výrobku resp. výběru systému, jeho montáži a uvedení do provozu, stejně jako k jeho řádnému používání a případným opatřením pro údržbu. Tyto informace k výrobkům, jejich vlastnostem a aplikačním technikám jsou založeny na aktuálně platných normách v Evropě (např. EN) anebo v Německu (např. DIN/DVGW).

Některé pasáže v textu mohou odkazovat na technické předpisy v Evropě/Německu. Tyto předpisy platí jako doporučení pro jiné země, ve kterých nejsou k dispozici příslušné národní požadavky. Příslušné národní zákony, standardy, předpisy, normy a jiné technické předpisy mají přednost před německými/evropskými směrnici v tomto návodu: Zde uvedené informace jsou pro jiné země a oblasti nezávazné a jak již bylo řečeno, je třeba je považovat za pomůcku.

1.3 Současně platné dokumenty

Předkládaný návod v hrubých krocích popisuje montáž prodlužujícího dílu pro sprchový žlábek Advantix Vario.



Při montáži prodlužujícího dílu se nezbytně musí dodržovat také návod k použití sprchového žlábků Advantix Vario.

2 Informace o výrobku

2.1 Normy a pravidla

Následující normy a pravidla platí v Německu resp. v Evropě. Národní legislativu pro Českou a Slovenskou republiku najdete na českých webových stránkách na viega.cz/normy.

Pravidla z oddílu: utěsnění



Rozsah platnosti/upozornění	Pravidla platná v Německu
Třída zatížení podkladu a vhodná spojená izolace	ZDB-Merkblatt 8/2012
Třída zatížení podkladu a vhodná spojená izolace	Leitfaden zur Abdichtung im Verbund (AIV)
Přípustné spojené izolace se stavebně právními doklady o použitelnosti pro třídy zařízení A a AO	ETAG 022 T1
Přípustné spojené izolace se stavebně právními doklady o použitelnosti pro třídy zatížení A, B a C	DIBt-Bauregelliste A, Teil 2 des DIBt und Prüfgrundsätze für Abdichtungen im Verbund (PG AIV-F)
Schválené spojené izolace	EN 14891
Utěsnění vnitřních prostor	DIN18534

Pravidla z oddílu: média

Rozsah platnosti/upozornění	Pravidla platná v Německu
Běžná odpadní voda z domácnosti	DIN 1986-3

2.2 Certifikace

Údaje podle DIN EN 1253, tabulka 7

Výrobce	Viega Holding GmbH & Co.KG
Značka výrobce	
Značka shody	
Adresa	Viega Technology GmbH & Co.KG Viega Platz 1 57439 Attendorn Německo Viega Technology GmbH & Co.KG Viega Platz 1 57439 Attendorn Německo
Příslušná norma	DIN EN 1253-1
Třída výrobků z hlediska teplotního chování	A

2.3 Popis výrobku

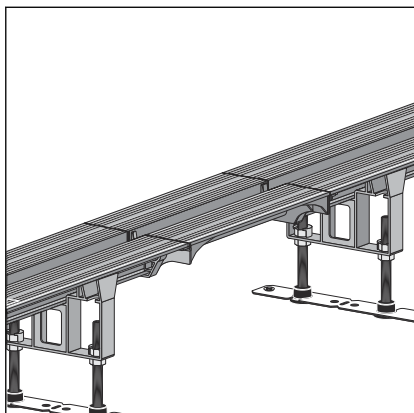

Spojovací kus slouží pro spojení dvou základních těles. Jedno ze dvou základních těles se v tom případě musí zkrátit o délku spojovacího kusu (= 210 mm).



- Spojovací kus samotný se nesmí zkracovat.
- Spojovací kus se nesmí použít u variant L nebo U.

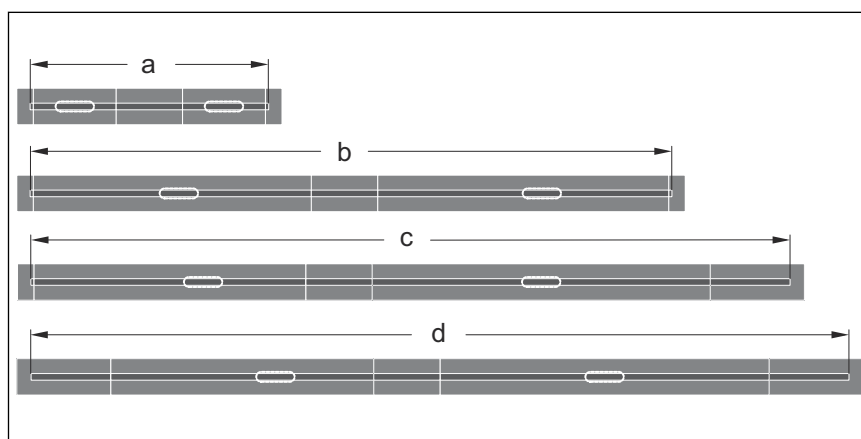

Obr. 1: možné varianty se spojovacím kusem

- a min. 831 mm
- b max. 2422 mm
- c max. 2651 mm
- d max. 2880 mm

2.3.1 Přehled komponent

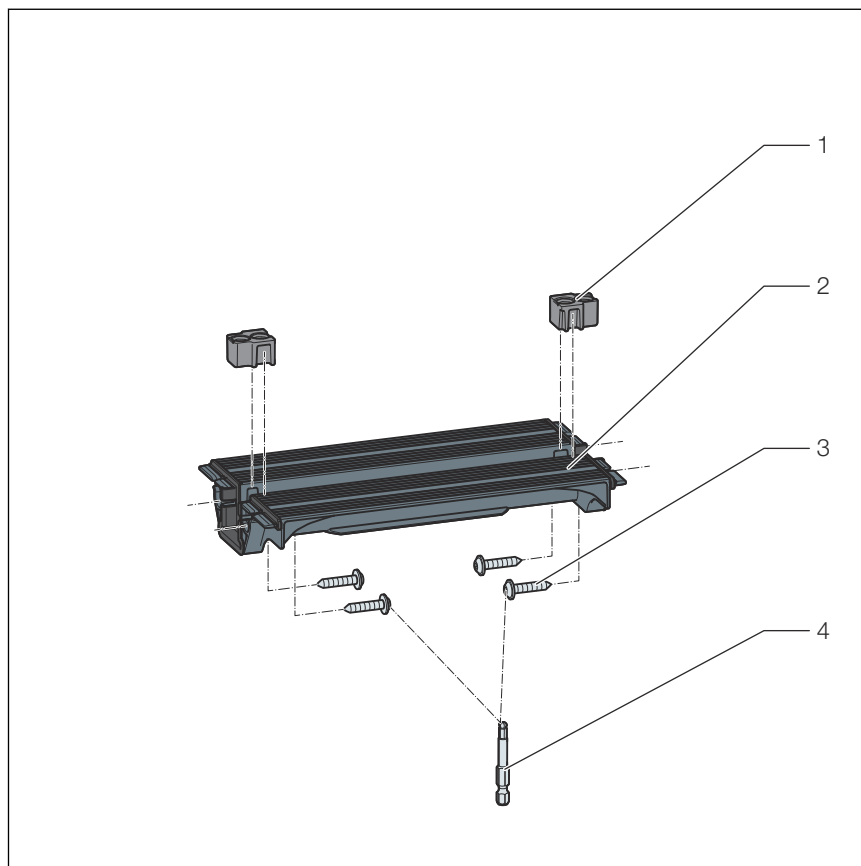

Obr. 2: spojovací kus, součást dodávky

- 1 Distanční vložka
- 2 Spojovací kus
- 3 Šrouby
- 4 Vnitřní šestihran velikost 4

3 Manipulace

3.1 Informace k montáži

3.1.1 Náradí a materiál

Budete potřebovat

- Šroubovák
- Klíč na šrouby s vnitřním šestihranem velikosti 4

Montážní lepidlo

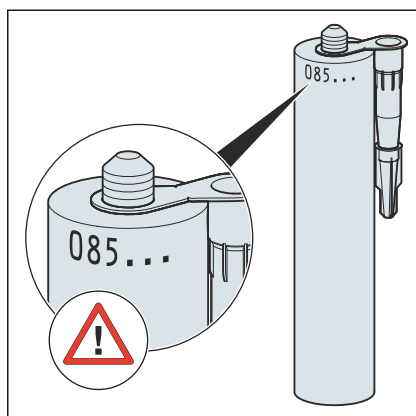

Obr. 3: datum plnění montážního lepidla

Montážní lepidlo se smí používat maximálně po dobu 18 měsíců.

Datum plnění se nachází na horním okraji obalu náplně. První dvě čísla označují měsíc, další číslo rok.

Příklad

085...

datum plnění = srpen (08) 2015 (5)

3.1.2 Montážní rozměry

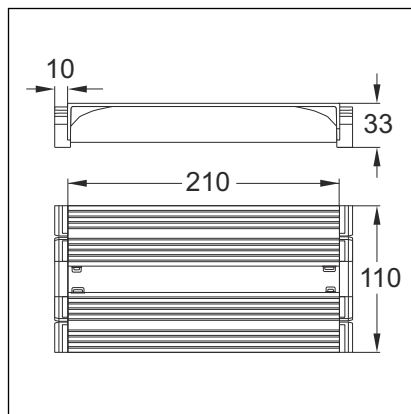

Obr. 4: rozměry spojovacího kusu

3.2 Montáž

Montáž spojovacího kusu

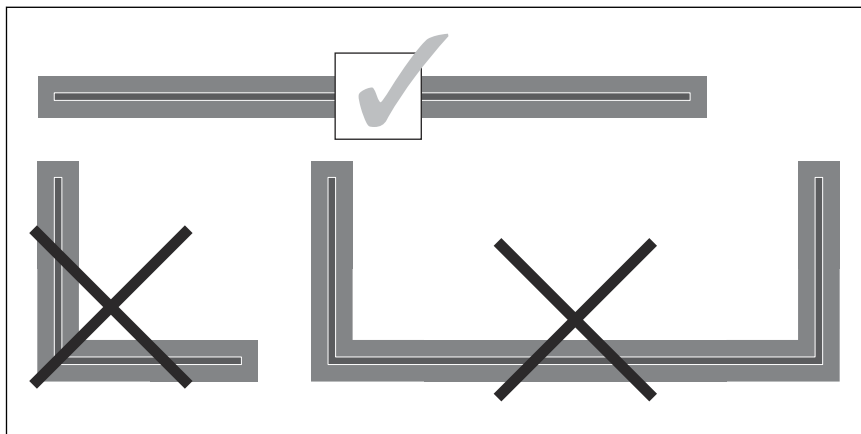

Obr. 5: přípustná montáž



- Spojovací kus používejte jen při variantě montáže v přímém směru.
- Spojovací kus nezkracujte!

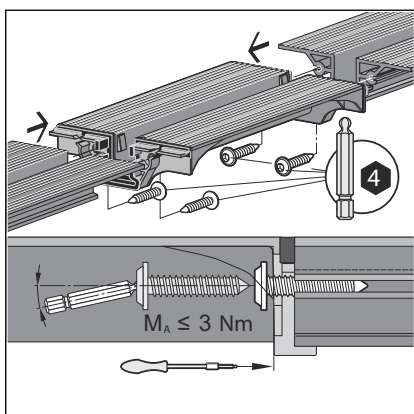

- Přišroubujte spojovací kus rovně na profily.

Při použití aku šroubováku utáhněte poslední závity rukou.
Šrouby utahujte jen pevně rukou!

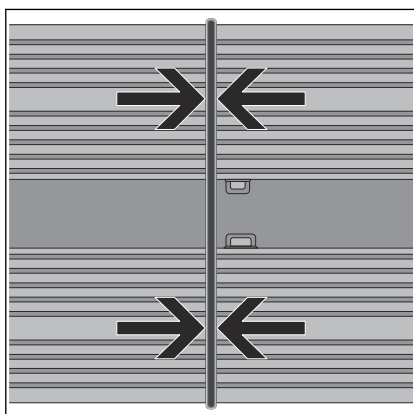

- Spojovací kus je správně namontovaný, když je těsnění **lehce** stlačené.

Vyrovnání spojovacího kusu

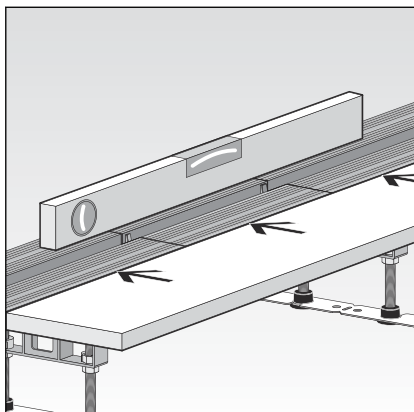

- Vyrovnajte sprchový žlábek vůči spojovacímu kusu vodorovně.

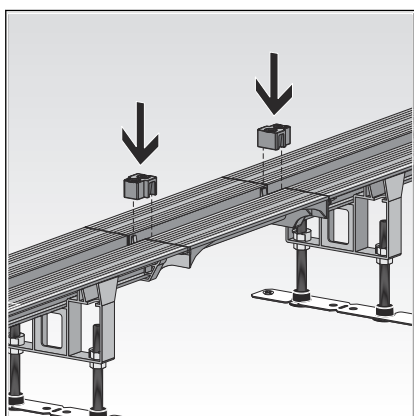

- Nasadte distanční vložku.

Distanční vložka zabraňuje zdeformování sprchového žlábků po vytvrnutí potěru.

Příprava pro následná řemesla

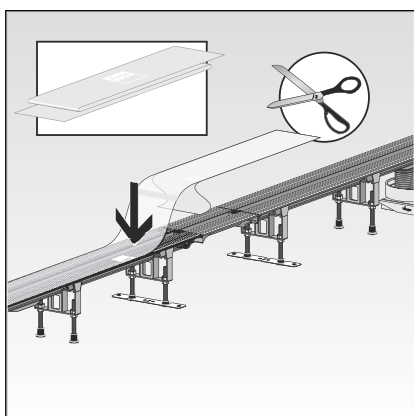

- V případě potřeby zkraťte ochrannou fólii a nalepte ji na přírubu.
- Sprchový žlábek podezděte potěrem (viz též návod k použití sprchového žlábků).
- Nechte potěr vytvrdit.

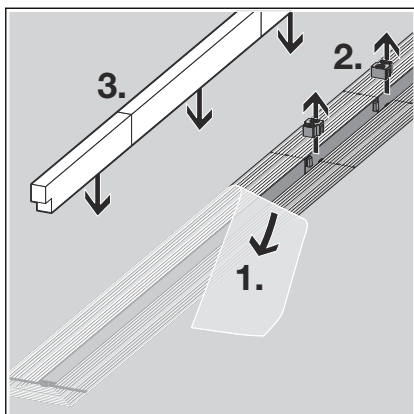

- Odstraňte ochrannou fólii (1).
- Odstraňte distanční vložku (2).
- V případě potřeby přírubu vyčistěte, např. Izopropanolem.
- Seřízněte ochrannou vložku a nasadte ji (3).
- Naneste a rozdělte montážní lepidlo (viz též návod k použití sprchového žlábků).
- Naneste spojenou izolaci (viz též návod k použití sprchového žlábků).
- Hodně izolační pásy seřízněte.

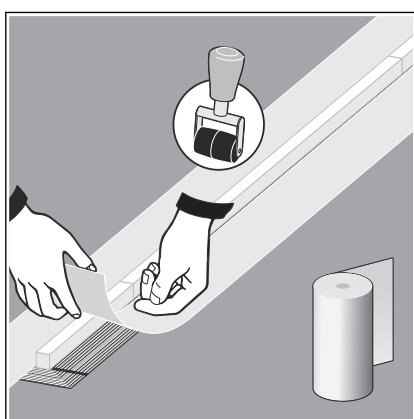

- Umístěte izolační pás na přírubu tak, aby byla příruba i potěr stejnoměrně překryté.
Rohy se přitom překrývají.
- Lepená místa důkladně upravte válečkem.

Další zpracování viz návod k použití sprchového žlábků.

3.3 Likvidace

Výrobek a obaly roztřídte podle příslušných skupin materiálů (např. papír, kovy, plasty nebo neželezné kovy) a zlikvidujte podle platných národních zákonů.



Viega s.r.o.
info@viega.cz
viega.cz

CZ • 2022-08 • VPN190534

